

CUCINA

取扱説明書 / 保証書付

このたびはクチーナ製品をお求めいただき、誠にありがとうございます。
安全に正しく、いつまでも美しくお使いいただくためにこの説明書をご一読いただいたうえ
ご愛用くださいますようお願い申し上げます。お読みになった後は大切に保管してください。

【目次】

- | | |
|------------------------|-------------------------|
| ◆安全上のご注意・・・・・・・・・・ 1 | ◆LED照明について・・・・・・・・・・ 7 |
| ◆ご使用時のお願い・・・・・・・・・・ 3 | ◆縦型LED用リモコンの使用方法・・ 8 |
| ◆引出し扉の調整方法・・・・・・・・・・ 5 | ◆耐震ラッチの解除方法・・・・・・・・ 8 |
| ◆引出しの取り外しについて・・・・・ 6 | ◆日頃のお手入れ・・・・・・・・・・ 9 |
| ◆仕切り用ギャラリーの移動方法・・ 6 | ◆保証書・・・・・・・・・・・・・・・・ 10 |
| ◆開き扉の調整方法・・・・・・・・・・ 7 | |

安全上のご注意

お使いになる前によくお読みいただき
必ずお守りください

お使いになる方やそれ以外の方への危害、財産への損害を未然に防ぐため、必ずお守りいただきたいことを次の様な表示で表しています。



警告

誤った使い方をすると「死亡または
重傷などを負う可能性が想定される」
内容を説明しています。



注意

誤った使い方をすると「傷害または
財産への損害が発生する可能性が
想定される」内容を説明しています。

お守りいただきたい内容の種類を次の記号で区分し、説明しております。



禁止

してはいけない「禁止」内容を説明しています。



必ず実行していただく「強制」内容を
説明しています。

共通

全ての製品に共通する警告、注意、説明であることを
示しています。

キッチン

表示の製品に対する警告、注意、説明であることを
示しています。



警告

共通



禁止

電源コンセントに表示されている容量を守ってください。
発熱により火災の原因になります。

キッチン



調理機器の使用後、またはお出かけなどの際には
電源スイッチ等が切れていることをご確認ください。
火災の原因となるおそれがあります。

共通



禁止

コンセントやスイッチ、電源プラグを濡らしたり、
濡れた手でさわらないでください。
漏電による感電や火災の原因となるおそれがあります。

キッチン



禁止

調理機器の上や周りには燃えるものなどを
絶対に置かないでください。
火災の原因となるおそれがあります。

共通



禁止

製品の分解・修理・改造などは行わないでください。
発火、ケガ、故障の原因になります。



注意

共通



禁止

キャビネットの中で、熱や蒸気が発生する
おそれのある電気機器を使用しないでください。
火災の原因となるおそれがあります。

共通



禁止

可動棚板に載せる物は1枚あたり15kg(積載荷重)
までとしてください。
※奥行寸法350mm幅寸法900mmタイプを基準としています。
製品の変形や破損の原因になります。

共通



禁止

扉、把手、引出しやキャビネット本体に
ぶら下がったり、乗ったりしないでください。
扉、把手、引出しが外れてケガをするおそれがあります。
また、製品が破損する原因になります。

共通



禁止

ウォールキャビネットなどの高い所にガラス製品や
転がりやすい物を収納する場合には、物が落下しないよう
にご注意ください。
おもわぬケガをするおそれがあります。

共通



禁止

ウォールキャビネットなどの壁吊りキャビネットの上に
物をたくさん置いたり、重たいものを置かないでください。
物が落下してケガをするおそれがあります。
また、製品の変形や破損の原因になります。

共通



禁止

固形または粉末の塩素系洗浄剤・漂白剤・ヌメリ取り剤
を使用したり、近づけないでください。
水や湿気に反応して発生する塩素ガス等がステンレス
等の金属やゴムの腐食・劣化の原因になります。
保管場所や方法に十分ご注意ください。その他の洗浄
剤・漂白剤・ヌメリ取り剤は使用上の注意をよく読んで
ご使用ください。

安全上のご注意

お使いになる前によくお読みいただき
必ずお守りください

注意

共通



製品にテープやシール類を貼らないでください。
表面の劣化の原因となるおそれがあります。

共通



引出しのサイドバーを持って引出しを動かしたり
収納物が入ったまま引出しを外さないでください。
サイドバーが破損したり、収納物が落下して
ケガをするおそれがあります。

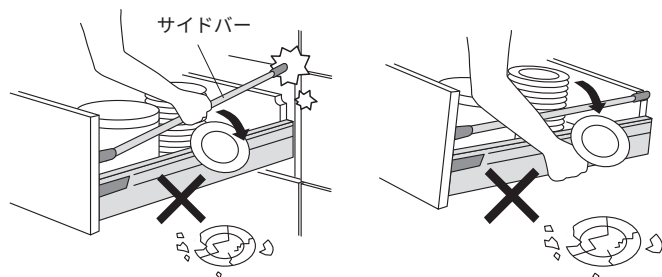

共通



製品の上に乗らないでください。
製品の破損や、ケガの原因となるおそれがあります。
また、破損により機器や設備の故障の原因になります。

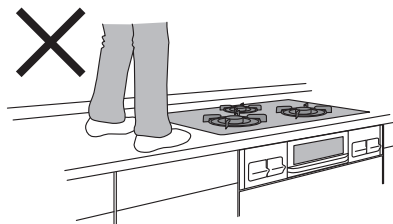

共通



製品に取り付けられた設備機器類は
それぞれに付属の取扱説明書や本体の表示を守ってください。
使い方を誤ると、事故や故障の原因となるおそれがあります。

共通



機器などのお手入れの際は必ず電源をOFFにしてください。
感電・ケガ・やけどなどをするおそれがあります。

共通



混合水栓はお湯から使わずに、水から出してください。
お湯の使用や使用の直後は水栓本体に触れないでください。
やけどをするおそれがあります。
※詳しくは混合水栓に付属している取扱説明書をご覧ください。

共通



開き扉に傾きが見られたり、取りつきの悪いときは
ヒンジのネジを締め直してください。
扉が落ちて、ケガをするおそれがあります。

◇ 開き扉の調整については7ページの説明をご覧ください。

共通



棚板の高さを調節する際は物が載っていない状態で行い、
しっかりと取り付けてください。
物が落ちてくるなど、ケガをするおそれがあります。

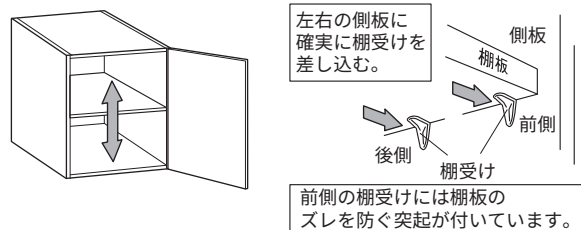

キッチン



特殊な形をした包丁は包丁差しに
収まらず危険なので入れないでください。

キッチン



まな板は不安定な場所や、流し（シンク）に掛け渡した
状態では使用せず、必ず天板の上でご使用ください。
ガタつきや落下などによるケガや破損の原因となります。
※冷凍食品等すべりやすい食品・硬い食材や大きな食材等を
扱うときは、特に注意してご使用ください。

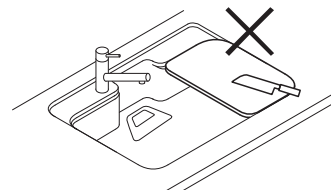

キッチン



まな板を火に近づけたり、上に熱い鍋などを
置かないでください。また、高温・低温での使用や
保管・乾燥・洗浄等はしないでください。
変形や破損・火災の原因になります。

キッチン



調理器具、レンジフードなど熱くなる物は
使用直後は手を触れないでください。
やけどをするおそれがあります。

洗面



ドライヤーや電熱器具をコンセントに差したまま
キャビネットに収納しないでください。
消し忘れによる発熱や火災の原因となるおそれがあります。

安全上のご注意

お使いになる前によくお読みいただき
必ずお守りください

注意

共通



沸騰しているお湯や油等を排水口に流さないでください。
排水部品の破損や排水管の内部に油が付着してしまい
排水不良の原因になります。

共通



排水管・給水管・給湯管に衝撃を与えないでください。
変形・破損・水漏れなどの原因となるおそれがあります。

共通



排水管・給水管・給湯管の接合部は定期的に点検してください。
接合部にものが当たるなどが原因で接合部がゆるみ、水漏れ
するおそれがあります。

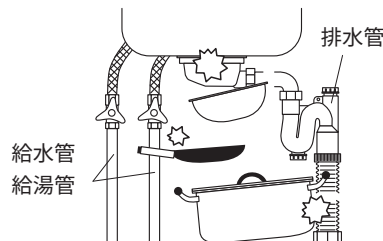

ご使用時のお願い

上手にお使いいただくために

【水栓・排水トラップ】

- 水栓のぐらつき、シンクや洗面ボウル、排水トラップ配管に水漏れ等が見られるときは、ご購入先まで修理を依頼してください。
- 排水口に溜まったゴミや汚れなどは、こまめに清掃してください。水の詰まりや悪臭、水漏れの原因になります。
- ヘッド引出し仕様水栓が取り付けられている場合は、定期的に水受け容器に水が貯まっていないかご確認ください。水が貯まっていたら直ちにご使用を中止し、ご購入先までご連絡ください。

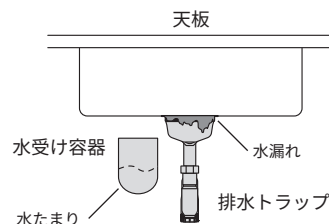
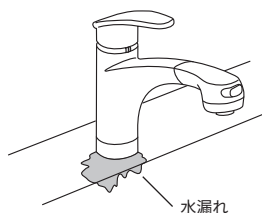

【天板・シンク・洗面ボウル】

- フライパンや鍋など熱いものを直接置かないでください。変色や変形の原因になります。
- シンクや洗面ボウルに鋭利な物を当てたり、重たい物を落とすなど強い衝撃を与えないでください。傷やひび割れの原因になります。
- 火のついたタバコを置かないでください。変色や変形の原因になります。
- 毛染め液やパーマ液の付着はすぐに拭き取ってください。長時間放置すると汚れが落ちにくくなり、変色の原因になります。
- 硬い物を落としたり重たい物を引きずらないでください。傷やひび割れの原因になります。
- 洗面ボウルに冷水をためないでください。環境条件や時間によって、結露することがあります。
- 天板の上で直接包丁やカッターナイフ等を使わないでください。傷の原因になります。
- 冷たい状態の洗面ボウルに、いきなり熱湯を注がないでください。少し水をためてから注いでください。急激な温度変化により洗面ボウルが破損する原因になります。
- ナイロンブラシ・たわし等硬いもので表面をこすらないでください。傷の原因になります。
- ステンレス製品に鉄分、鉄製品などを接触させたまま長時間放置しないでください。錆び（もらい錆び）の原因になります。また、塩分を含んだ物が付着していると錆び（化学反応）を起こすおそれがありますので、早めに拭き取ってください。

ご使用時のお願い

上手にお使いいただくために

【キャビネット】

- 水がかかった状態で長い時間放置したり、手に濡れたタオルを掛けしないでください。扉やキャビネット表面のはがれ・染み・膨れなど、劣化の原因になります。また、汚れが付着した状態で長い時間放置しないでください。金属部の錆び、腐食、カビなどの原因になります。

- キャビネット表面や扉のお手入れにシンナーやベンジンなどの有機溶剤を使わないでください。色や質感が変わるおそれがあります。

- お子様やペットが近くにいる時は、扉や引出しなどでケガをされないように注意して開閉してください。

- 扉や引出しは把手を持って開閉してください。指をはさんでケガをするおそれがあります。

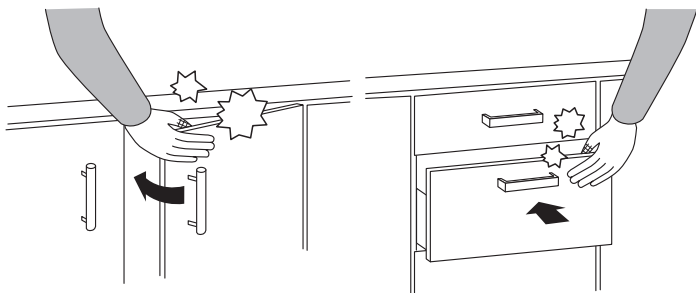

- キャビネット表面や扉に硬い物や鋭利な物をぶつけないでください。キズや破損の原因になります。

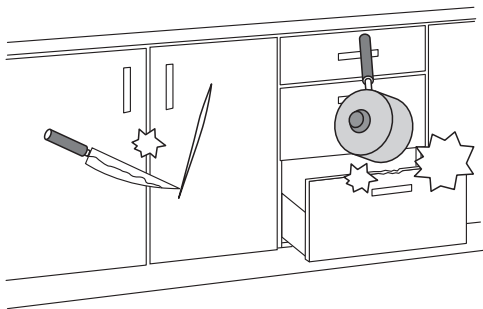

- 扉を時々開けて換気をおこない、湿気がこもらないようにしてください。

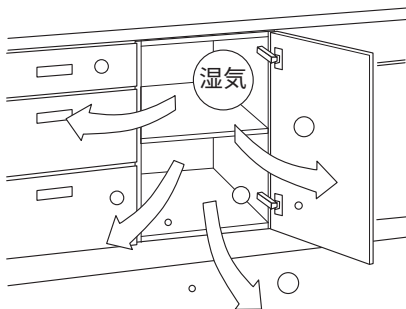

- 収納物が片寄らないように収納してください。荷重が不安定になり、変形や破損の原因となるおそれがあります。

- 扉や引出しを無理に開け閉めしないでください。ヒンジ・レールなどの金物や扉が破損する原因となります。

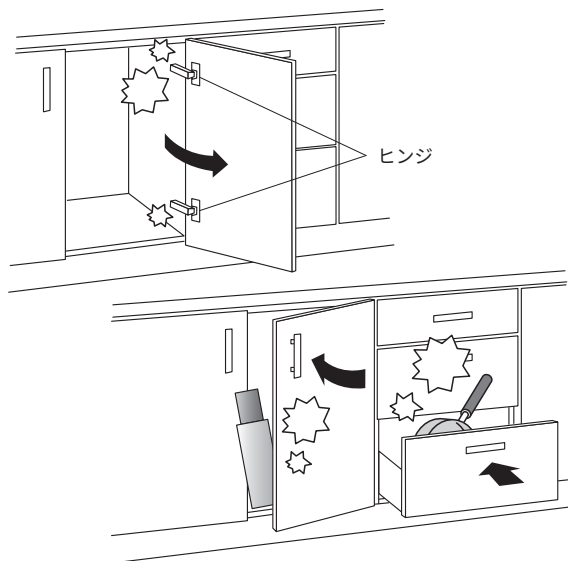

- 扉が閉まらないような収納の仕方はしないでください。収納物が落下して、ケガをするおそれがあります。また、ウォールキャビネットなど耐震ラッチが付いている製品の場合、地震発生時に耐震ラッチが作動せずにおもわぬケガをする原因になります。

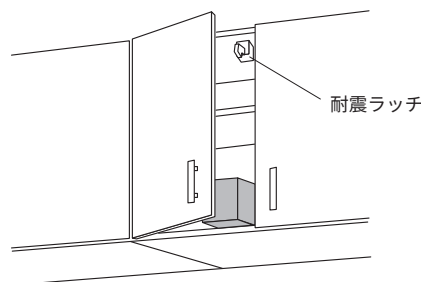

- 引出しに収納物を詰め込みすぎないようにしてください。収納物がキャビネットに引っかかるなどして、引出しが開かなくなるおそれがあります。

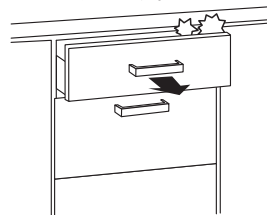

引出し扉の調整方法

◇調整の前にカバーを外してください。

※幅600mm以下の引出しのみ調整できます。

スタンダードレールの場合

【カバーの取り外し・取り付け方】

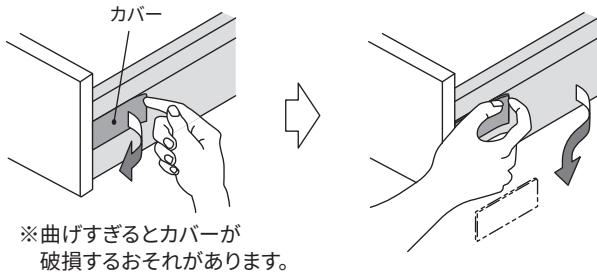

※曲げすぎるとカバーが破損するおそれがあります。

●取り外し方

扉を持って引出しを固定し、左図のようにカバーのはしに指で掛け、手前に少し曲げた状態にして親指でカバーを下に押し出すように外してください。
※カバーの先端でケガをしないように気をつけてください。

●取り付け方

下図のように引っ掛け部の方からカバーを取り付けてください。
※カバーが浮いたりせず平らに付いていることをご確認ください。

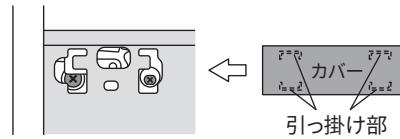

【調整方法】 ※プラスドライバーで調整してください。

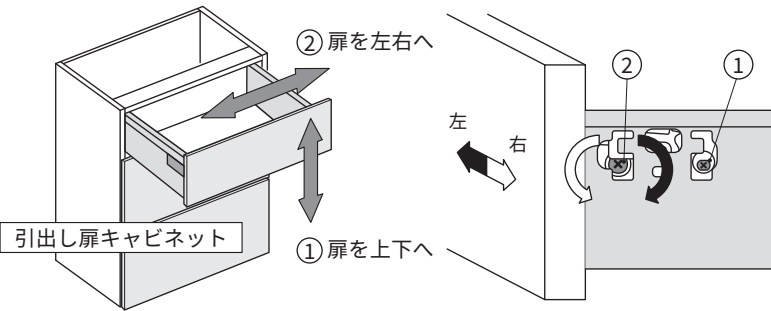

① 扉を上下に動かす時に使います。
ネジを左右どちらかに回してちょうど良いところで止めます。

② 扉を左右に動かす時に使います。
「➡」矢印方向に回すと扉が左に動きます。
「⇄」矢印方向に回すと扉が右に動きます。

※引出し扉の調整は左右で行う必要があります。

プレミアムレールの場合

【カバーの取り外し・取り付け方】

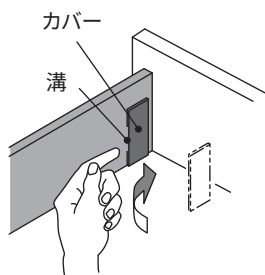

●取り外し方

扉を持って引出しを固定し、左図のようにカバーの長辺側にある溝に爪を掛け、カバーを弾き出すように外してください。
※カバーの先端でケガをしないように気をつけてください。

●取り付け方

下図のように下部の引っ掛け部の方からカバーを取り付けてください。
※カバーが浮いたりせず平らに付いていることをご確認ください。

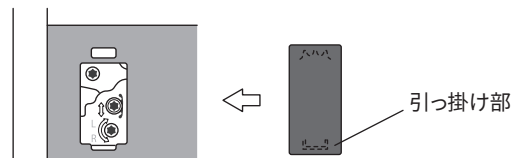

【調整方法】 ※ヘックスローブドライバー(T20)で調整してください。

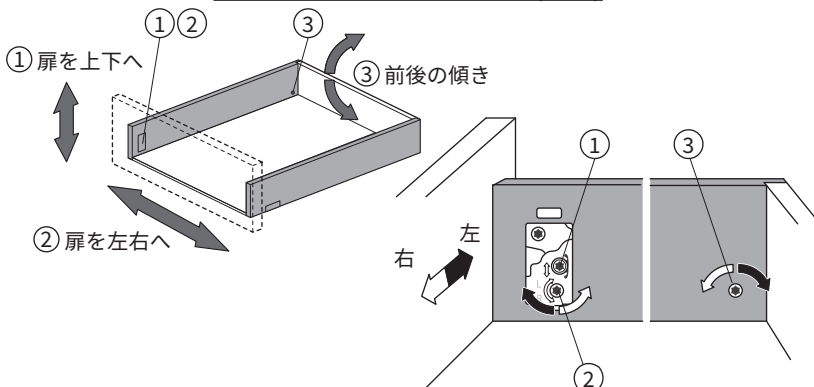

① 扉を上下に動かす時に使います。
ネジを左右どちらかに回してちょうど良いところで止めます。

② 扉を左右に動かす時に使います。
「➡」矢印方向に回すと扉が左に動きます。
「⇄」矢印方向に回すと扉が右に動きます。

③ 引出し全体の前後の傾きを調節する時に使います。
「➡」矢印方向に回すと引出しが奥に傾きます。
「⇄」矢印方向に回すと引出しが手前に傾きます。

※引出し扉の調整は左右で行う必要があります。

引出しの取り外しについて



引出しを取り外す前に必ず収納物を取り出してください。

収納物が落下しておもわぬケガや破損のおそれがあります。

スタンダードレールの場合

引出しを全開の状態から、少し持ち上げながら引いてください。
レールが外れましたら引出しを引き上げて取り外し完了です。

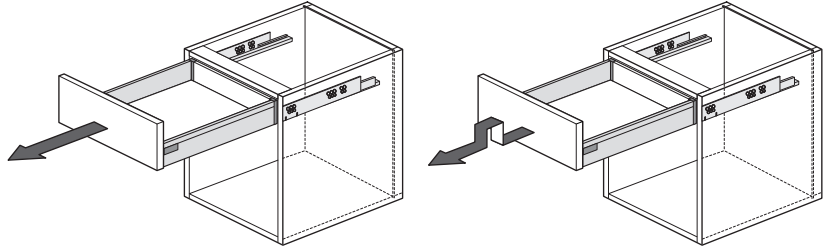

プレミアムレールの場合

引出しを全開の状態から、裏面に付いている左右のクラッチレバーを両方握りながら引いてください。
レールが外れましたらクラッチレバーから手を離し、引出しを引き上げて取り外し完了です。
※クラッチレバーはレール側に付いています。外れませんので無理に引っ張らないでください。

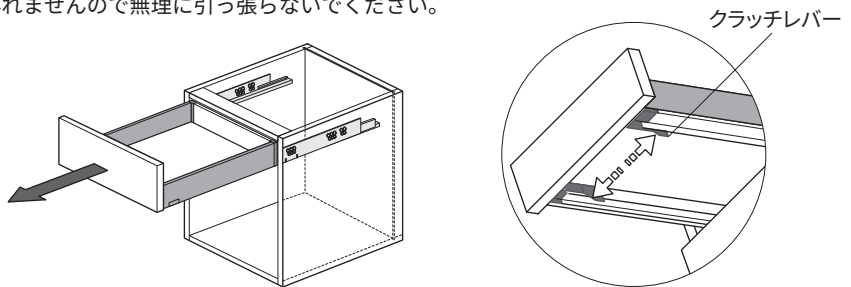

【引出しの取り付け方※レール共通】

レールを完全に引き出した状態にして引出しを乗せます。
そのまま奥まで押し込み、カチッという音がすれば取り付け完了です。
※その後、何度か引出しの出し入れを繰り返して
しっかり取り付けられているかをご確認ください。

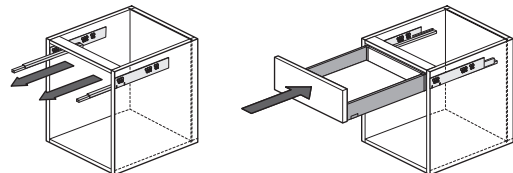

仕切り用ギャラリーパイプの移動方法

キッチン

【スタンダードレールのみ】

- ① 仕切り用ギャラリーパイプ両端にある固定パーツ
上部のビスをドライバーでゆるめてください。
- ② 固定パーツ下部が少し下がり、固定パーツの
固定する力がゆるんだことを確認したら、
仕切り用ギャラリーパイプをサイドギャラリーに
沿って任意の位置まで移動させてください。
(必ず両端の固定パーツをゆるめてから移動させてください。)
移動後は①でゆるめたビスをドライバーでしめて
固定してください。

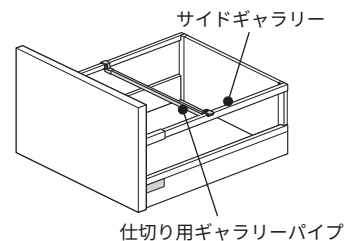
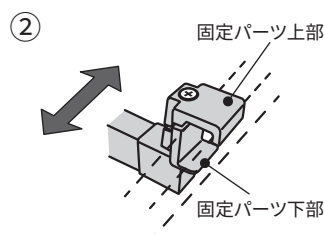
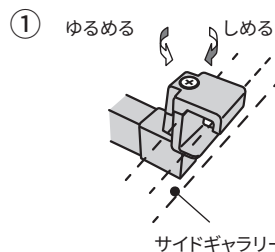

開き扉の調整方法

◇扉の調整の前にカバーを外してください。

【カバーの取り外し方】

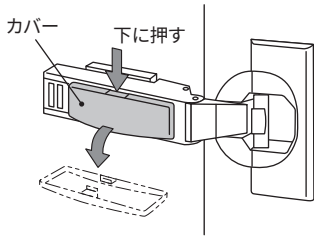

【ブルモーション解除方法】

解除レバーを矢印の方向にスライドしてから扉を閉めることで、ブルモーションが解除されます。戻す場合は解除レバーを反対方向にスライドしてから扉を閉めてください。

※ブルモーションを解除すると扉を閉める時の音や衝撃を緩和するソフトクローズ機構が解除されます。扉を閉める際に指を挟まないようにご注意ください。

※ブルモーション内蔵タイプのヒンジのみ解除レバーがついています。

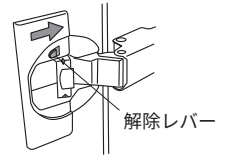

【扉の調整方法】

※プラスドライバーで調整してください。
※調整の際は必ず扉を支えながら行ってください。

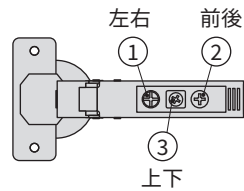
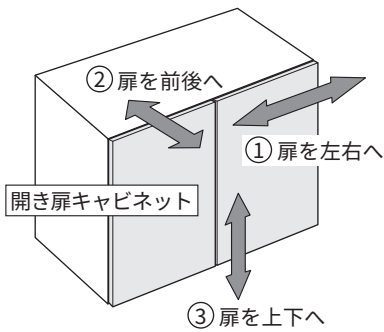

ブルモーション内蔵ヒンジ

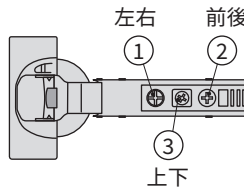

- ① 扉を左右に動かす時に使います。
ネジを右に回すと外へ左に回すと内へ動きます。
- ② 扉を前後に動かす時に使います。
ネジを左右どちらかに回してスライドさせてちょうど良いところで止めます。(カム式構造)
- ③ 扉を上下に動かす時に使います。
左側ヒンジの場合、ネジを左に回すと上へ移動し、右に回すと下に移動します。
右側ヒンジの場合は逆向きに回します。

LED照明について

安全上のご注意

お使いになる前によくお読みいただき必ずお守りください

警告

- 器具の隙間や放熱穴に金属類や燃えやすいものなど異物を差し込まないでください。
禁止 ⇒火災や感電の原因になります。

注意

- 点灯中または消灯直後は照明の光源部分及び器具に触らないでください。
禁止 ⇒やけどの原因になります。
- 照明に水をかけたり、濡れた手で触らないでください。
禁止 ⇒破損によるケガや感電の原因になります。

【LED照明の不具合について】

- ・LED照明が点灯しない、点滅するなど不具合が見られる場合は、電源を切った状態にしてご購入された販売店までご連絡ください。
- ・LED照明を無理に取り外したりしないでください。破損の原因になります。

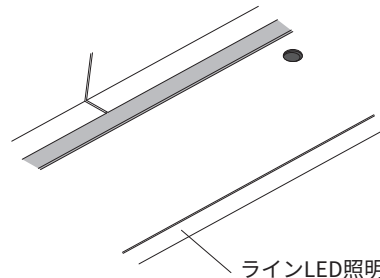
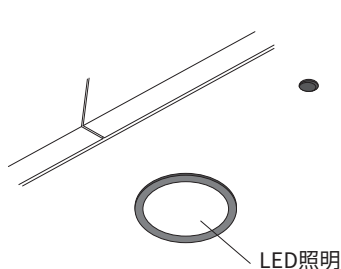

縦型LED用リモコンの使用方法

安全上のご注意

お使いになる前によくお読みいただき必ずお守りください

警告



器具の隙間や放熱穴に金属類や燃えやすいものなど異物を差し込まないでください。
⇒火災や感電の原因になります。



調光機能付壁スイッチなどの調光器と組み合わせて使用できません。
⇒照明器具が故障します。

注意



点灯中または消灯直後は縦型LED及び器具に触らないでください。
⇒やけどの原因になります。



縦型LEDに水をかけたり、濡れた手で触らないでください。
⇒破損によるケガや感電の原因になります。

洗面

【縦型 LED 付ミラーキャビネット付属リモコン】

各ボタンの機能

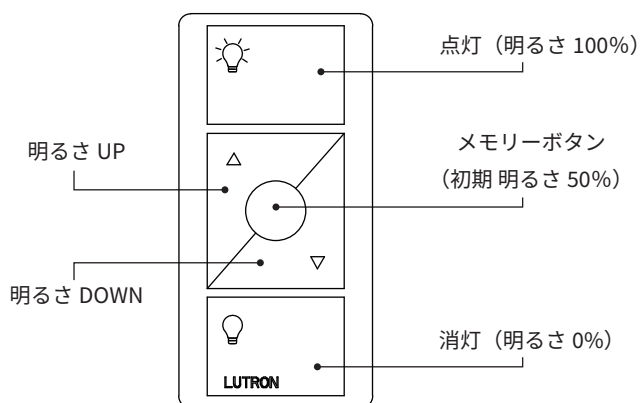

【LEDの調光メモリー機能について】

- リモコンの明るさUP/DOWNのボタンを使い、LEDをお好みの明るさに調節した状態で中央のメモリーボタンを6秒間長押ししますとリモコンに明るさを記憶させることができます。設定後にメモリーボタンを押すことで記憶した明るさでLEDが点灯します。記憶させたLEDの明るさは同様の手順で何度でも変更できます。

耐震ラッチの解除方法

【解除方法①】

扉をキャビネット側に押し付けた後、ゆっくり扉を開いてください。戸当たりもしくは防虫パッキンが付いている場合は押しつぶす様に強く押し付けます。

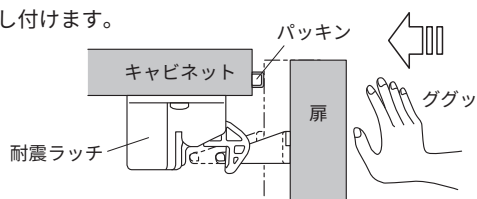

【解除方法②】

扉やキャビネットに振動を与え、ゆっくり扉を開いてください。

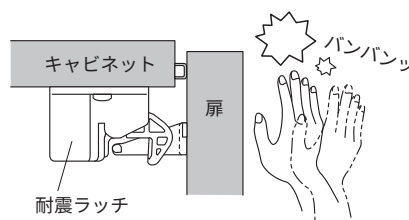

※地震が発生した場合

キャビネット内の収納物が片寄り、不安定な状態になっているおそれがありますのでゆっくり注意して扉を開けてください。

日頃のお手入れ

【扉・キャビネットのお手入れ】

お手入れはやわらかい布で水拭きをした後、必ずカラ拭きをおこなって水気を取ってください。
しつこい汚れには、薄めた中性洗剤を含ませて固く絞ったやわらかい布で汚れを拭き取り、
洗剤が残らないように水拭きをした後、必ずカラ拭きをおこなって水気を取ってください。

【天板・シンク・洗面ボウルのお手入れ】

- ・汚れはすぐに拭き取ってください。汚れが落ちにくくなり、変色の原因となるおそれがあります。
- ・天板を使用後はやわらかい布で水拭き、または中性洗剤を浸したやわらかい布やスポンジで拭き取ってください。
- ・シンクや洗面ボウルを使用後は、よく水で洗い流してください。
- ・お手入れの後は、乾いた布で水気を十分に拭き取ってください。

◆お手入れの注意

- ・金属タワシ・軽石・研磨剤を含む粒子の粗いクレンザーなどは使用しないでください。傷などの原因となるおそれがあります。
- ・天板・シンク・洗面ボウルなどをお掃除する際、扉やキャビネットに水が掛かってしまった場合は、濡れたままにしないでください。
扉やキャビネット表面のはがれ・染み・膨れなど劣化の原因になります。

【素材別のお手入れ方法】

メラミン

天板

- ・汚れは水拭きか、中性洗剤に浸したやわらかい布で拭き取ってください。
- ・落ちにくい汚れには中性洗剤に浸したやわらかい布かナイロンスポンジで拭き取ってください。
- ・クレンザーや金属たわしなどは使用しないでください。
中性洗剤で落ちない汚れにはアルコール除菌剤を使って拭き取ってください。

人工大理石

天板

シンク

洗面ボウル

クォーツエンジニアドストーン

天板

シンク

- ・汚れは水を固く絞ったやわらかい布で拭き取ってください。
- ・落ちにくい汚れには中性洗剤を浸したやわらかい布かナイロンスポンジで拭き取ってください。
- ・しつこい汚れにはナイロンスポンジにクリームクレンザーをつけて軽く擦って汚れを落としてください。
※擦りすぎると磨いた部分の光沢が変わるおそれがあります。

ウルトラセラミック

天板

- ・汚れは水を固く絞ったやわらかい布で拭き取ってください。
- ・落ちにくい汚れにはキッチン用中性洗剤を浸したやわらかい布かナイロンスポンジで拭き取ってください。
- ・クレンザーなど、研磨剤を含むクリーニング剤を使用しないでください。

ステンレス

天板

シンク

- ・塩分や油脂分の汚れはキッチン用中性洗剤を浸したやわらかい布やスポンジで拭き取ってください。
- ・ヘアライン仕上げの場合は、ヘアラインの目の方向に合わせて拭き作業をおこなってください。

陶器

洗面ボウル

- ・ボウルの汚れの多くは水アカと石鹸カスです。水洗いをして、乾いた布で拭き取ってください。
- ・落ちにくい汚れには中性洗剤を浸したやわらかい布かナイロンスポンジを使い、円を描くように拭き取ってください。
- ・しつこい汚れにはナイロンスポンジにクリームクレンザーをつけて軽く擦って汚れを落としてください。
※擦りすぎると磨いた部分の光沢が変わるおそれがあります。

アフターサービスについて

お手入れやお取り扱いに関する疑問
修理やメンテナンスのご依頼などございましたら
ご購入先までご連絡ください。

販売店

<input type="checkbox"/> クチーナ仙台	〒980-0021	仙台市青葉区中央4丁目8番3号 ラ・シール仙台ビル3F	TEL (022) 716-6755 (代)
<input type="checkbox"/> クチーナ代官山	〒150-0035	東京都渋谷区鉢山町15番1号	TEL (03) 5458-5500 (代)
<input type="checkbox"/> クチーナ横浜	〒220-0004	横浜市西区北幸2丁目10番39号 日総第5ビル1階	TEL (045) 323-6670 (代)
<input type="checkbox"/> クチーナ名古屋	〒460-0011	名古屋市中区大須2丁目1番7号	TEL (052) 209-9191 (代)
<input type="checkbox"/> クチーナ大阪	〒550-0015	大阪市西区南堀江1丁目7番1号	TEL (06) 6538-3461 (代)
<input type="checkbox"/> クチーナ神戸	〒650-0044	神戸市中央区東川崎町1丁目8番5号 umie立体駐車場1階	TEL (078) 361-2311 (代)
<input type="checkbox"/> クチーナ福岡	〒812-0018	福岡市博多区住吉2丁目2番1号 井門博多ビルイースト1階	TEL (092) 262-7717 (代)
<input type="checkbox"/> クチーナ沖縄	〒901-2223	沖縄県宜野湾市大山6丁目25番6号	TEL (098) 942-9125 (代)



ホルムアルデヒド発散区分

建築基準法の規定によるシックハウス対策の一環として、弊社の商品は、
住宅部品表示ガイドラインに基づく使用面積制限を受けないF☆☆☆☆等級の
低ホルムアルデヒド仕様にて内装仕上・下地材とも、ご提供しております。

商品名称	CUCINA 全シリーズ
製造企業名	株式会社 クチーナ

◆ 下記表示方法は、住宅部品表示ガイドラインに基づく。 ◆

発散区分	内装仕上部分・下地部分共 F☆☆☆☆			
ホルムアルデヒド 発散材料区分詳細	パーティクルボード	:F☆☆☆☆	合板	:F☆☆☆☆
	MDF	:F☆☆☆☆	接着剤	:F☆☆☆☆
お問い合わせ	上記記載のお買い上げ各販売会社			

- 製造番号及び製造日は、キャビネット添付の表示検査証によりご確認ください。
- ホルムアルデヒドの放散量はゼロではありません。そのため、ユニット庫内や室内の換気をおすすめ致します。

cucinastyle.jp