

取扱説明書 シングルレバー式混合水栓

品番

	サラサラワイドシャワー			ハンドシャワー
	スゴピカ素材	クロムメッキ	防汚コートタイプ	クロムメッキ
一般地用	O3FWSNE	O3FPSNE	O3FQSNE	O4FPSN(A/E)
寒冷地用	O3FWSNEZ	O3FPSNEZ	O3FQSNEZ	O4FPSN(A/E)Z

※品番の頭にはキッチンシリーズを示す英字が入ります。
※(E)はエコカッチット水栓タイプです。

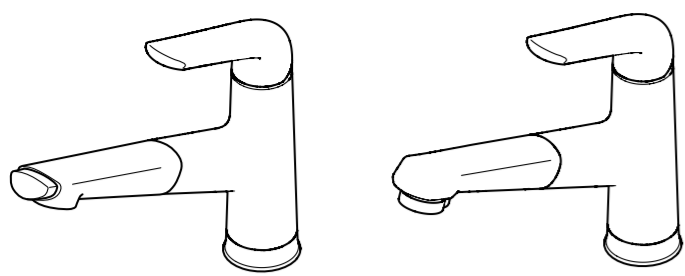

- このたびは、シングルレバー式混合水栓をお買い上げいただき、まことにありがとうございます。
- 取扱説明書をよくお読みのうえ、正しく安全にお使いください。ご使用前に「安全上のご注意」(表紙～2ページ)を、必ずお読みください。
- 保証書は「お買い上げ日・販売店名」などの記入を確かめ、取付店または販売店からお受け取りください。
- 取扱説明書、施工説明書、保証書は大切に保管し、必要なお読みください。
- 転居される場合は、新しく入居される方が製品を安全にお使いいただくために、この取扱説明書を新しく入居される方、または取り次ぎされる方にお渡しください。

安全上のご注意 必ずお守りください

人への危害、財産の損害を防止するために、必ずお守りいただくことを説明しています。

- 誤った使い方をしたときに生じる危害や損害の程度を区分して説明しています。
- お守りいただく内容を次の図記号で説明しています。

- 警告** 「死亡や重症を負うおそれがある内容」です。
- 注意** 「軽傷を負うことや、財産の損害が発生するおそれがある内容」です。
- 禁止** してはいけない内容です。
- 必ず守る** 実行しなければならない内容です。

警告	
分解禁止	●保守・点検の決められた項目以外は分解しない器具が破損し、やけどやけがをしたり、水漏れで家財などをめらす財産損害のおそれがあります。
接触禁止	●高温の湯を使う時は、吐水口やシャワーホース、給湯配管部品に直接肌を触れないやけどをするおそれがあります。
禁止	●給湯温度は60℃より高温で使用しない60℃より高温で使用する、水栓の寿命が短くなり、破損し、水漏れで家財などをめらす財産損害のおそれがあります。 ※誤操作などによるやけど防止のため、60℃以下の給湯をおすすめします。
禁止	●小さいお子様だけで使用しないやけど、けがをするおそれがあります。 ●シャワーホースやホース引出口に直接湯水をかけないキャビネット内に水が漏れて家財などをめらすおそれがあります。 ●凍結時に解氷機を使用する場合は、水栓本体部には通電しない水栓が発熱し、破損して家財などをめらす財産損害のおそれがあります。

注意	
禁止	●めっき部品はぶついたり、落としたりしない ●鋭利な物や硬い物をあてない ●めっきの表面が割れてけがをするおそれがあります。 ●本体の開口部へ直接湯水をかけない ●シャワーヘッドやホースを水に浸けたまま放置しない ●水が逆流し、給湯設備の破損や漏水による財産損害の原因となります。
禁止	●シャワーヘッドを引き出しすぎない ●ホース損傷により、漏水で家財などをめらす財産損害のおそれがあります。
必ず守る	●凍結予防の際に、湯側止水栓操作時は、やけどをしないようにする ●たまって熱湯によりやけどをするおそれがあります。

保証書付き B0321-2032

RF526WAA



注意

- 禁止**
 - 吐水口回転方向に無理な力を加えない器具が破損し、けがをしたり、漏水で家財などをめらす財産損害のおそれがあります。
 - 吐水口に汚れた手で触れたり、シャワーヘッドを水中に没するようないかたはしない吐水口周辺に一般雑菌が増えやすくなり、体調を損なう原因となります。
- 必ず守る**
 - レバーハンドルの湯温位置を確かめて吐水する高温の湯が出て、やけどをするおそれがあります。
 - レバーハンドルは、ゆっくり操作する急に閉めると、配管に衝撃が加わり、配管からの漏水で家財などをめらすおそれ、水栓本体に不具合が生じるおそれがあります。
 - 高温の湯を使った後は、しばらく水を流す次に使用する際に、水栓内に残っている高温の湯が出て、やけどをするおそれがあります。
 - 高温水使用時に、シャワー/ストレーターの切り替えをする場合は、しばらく水を流してから切り替える散水板付近が高温状態だと、やけどをするおそれがあります。
 - 湯を使う時は、レバーハンドルを水側で開けた後、湯温を確認しながらゆっくり湯側へ回し、好みの温度に調整する湯側でいきなり吐水すると、やけどをするおそれがあります。
- シャワーホース接続部は水抜き以外の目的で外さないシャワーホース接続部をいきなり外すと高温の湯が出てやけどをしたり、湯水が噴き出して、家財などをめらす財産損害のおそれがあります。
- メッキにはがれ、割れが生じた場合はただちに使用を停止し、新しい部品に交換するけがをするおそれがあります。
- 凍結が予想される場所で使用する場合は、配管と水栓を水抜きするなどの凍結予防をする部品が破損し、漏水による財産損害の原因となります。(凍結による破損は保証期間内であっても有料修理となります。)
- 定期的に、配管周り(キャビネット内、点検口内など)の水漏れや、かたつきがないか確認する(1か月に1回)劣化・摩耗などで部品が破損し、やけどや、けがをしたり、水漏れで家財などをめらす財産損害のおそれがあります。

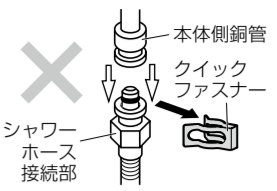

各部のなまえ

■サラサラワイドシャワー

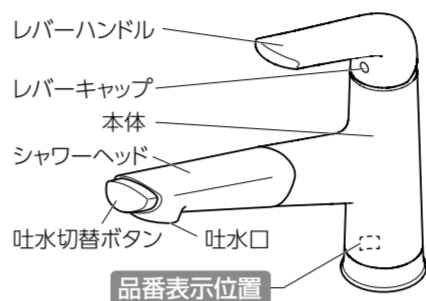

■ハンドシャワー

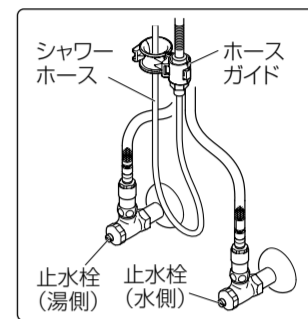
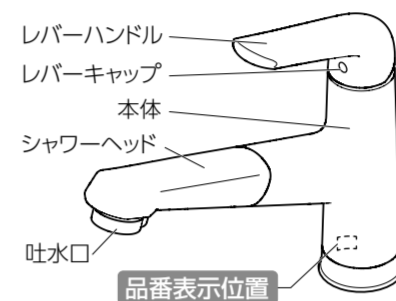

使いかた

■水(湯)を出す・止める

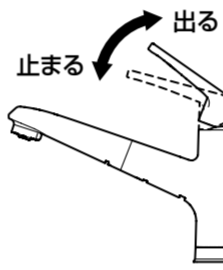

■湯・水の切替



■エコカッチット水栓タイプの場合

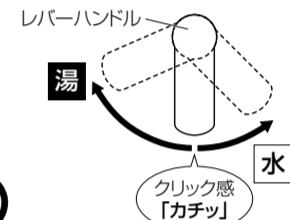
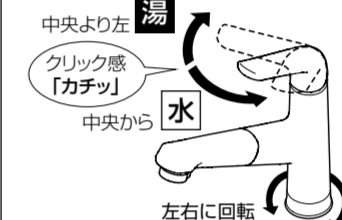

■吐水の切替

サラサラワイドシャワー

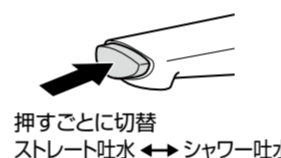

ハンドシャワー



シャワーヘッドは引き出して使うことが出来ます

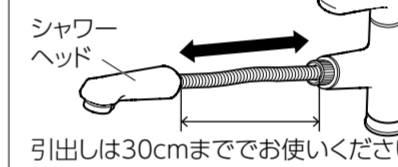

使用後は、水の出る方を下にして元の位置に戻してください。シャワーヘッドを引き出しすぎると、ホースガイドが外れたり、シャワーホースがホースガイドの上にはみ出したり、出し入れが固くなる場合があります。

シャワーヘッドにゴミがつまったり、流量が少ないときにシャワー形状が乱れる場合があります。

凍結防止のしかた 凍結が予想される場合

- 水栓が凍結した場合、止水栓接続部やレバーハンドル付近より水漏れするおそれがあり、カートリッジなどの部品または水栓本体の交換が必要となりますので、ご注意ください。
- 凍結による破損は、保証期間内でも有料修理になります。
- 長期間使用しない場合は、急な冷え込みに備えて、凍結予防を行ってください。

注意

- 必ず守る** ●凍結が予想される際は、配管内の水抜き操作と水栓の水抜き操作を行う凍結破損で漏水し、家財などをめらすおそれがあります。

一般地仕様の場合

凍結が予想される場所でご使用になる場合は、以下の処置によって凍結を予防できる場合があります。

- 水栓より少量の水(目安として1分間に牛乳ビン1本分程度)を出しておく。
- 配管部に布など保温効果のあるものを巻いておく。

寒冷地仕様の場合

■水抜きをする

給水元に水抜き栓がある場合、配管の水抜き作業を行う。

- 湯側・水側の止水栓(2か所)の止水弁を締める。(4ページ参照)
- レバーハンドルを正面位置でいっぱいまで上げて、全開吐水状態にする。(2ページ参照)
※エコカッチット水栓の場合正面より左(湯側)でレバーハンドルを上げてください。
- ホースガイド、クイックファスナーを取り外す。
- シャワーホース接続部を取り外し、下に向けて水を抜く。
- 湯側・水側の止水栓(2か所)の水抜き栓をゆるめて外す。

■通水を再開する

上記の逆手順で操作し、通水する。

- シャワーホース接続部を本体側銅管の奥まで挿入する。
- クイックファスナーを差し込む。
※シャワーホース接続部が外れないことを確認してください。

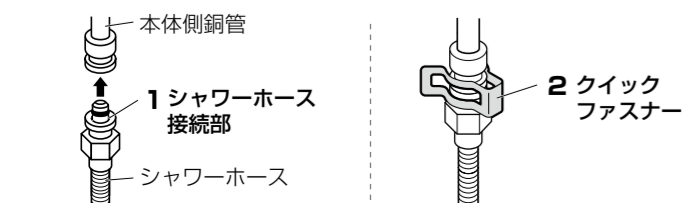

- クイックファスナーの上からホースガイドを取り付ける。
※フックを押し込み確実に取り付けてください。ホースガイドが外れることがあります。

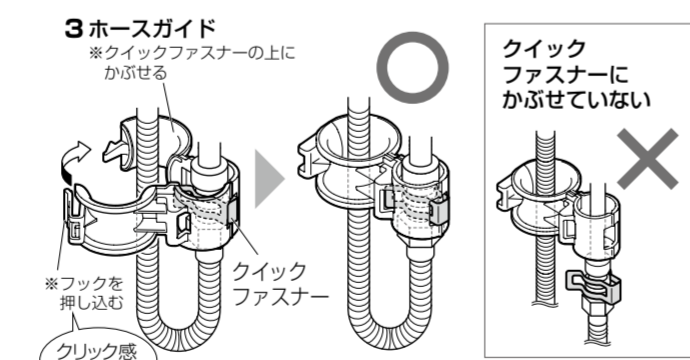

注意

- 必ず守る** ●シャワーホースと本体銅管が縦に並ぶように取り付ける
シャワーホースが引き出しにくくなったり、ホース損傷により漏水で家財などをめらす財産損害のおそれがあります。
※シャワーホースが横を向く場合は、ねじれを戻して接続してください。
※シャワーホースを給水・給湯ホースより前側で接続してください。
- シャワーホースは止水栓や給水・給湯ホースの間にぶら下げる
シャワーホースが引き出しにくくなったり、ホース損傷により漏水で家財などをめらす財産損害のおそれがあります。

日常のお手入れ

■軽い汚れの場合

- やわらかいきれいな布またはスポンジで水洗いします。
- かわいた布で水滴をふき取ります。

■防汚コートタイプの場合

- 水あかなどの汚れは、やわらかい布でふき取ってください。
※メラミン、アクリルスポンジを使用すると表面のコーティングがはがれたり、傷がついて防汚性が低下することがあります。
- 付着した洗剤や薬品は、すぐに洗い流してください。
※表面のコーティングがはがれて防汚性が低下したり、変色することがあります。

シャワーヘッド接続部ストレーナーの清掃方法

※サラサラワイドシャワーのみ。

水の出が悪いときや吐水がきれいに出ないとき、吐水の切替がうまくいかないときはシャワーヘッドを取り外してストレーナーをお手入れしてください。

■シャワーヘッドを取り外す

- シャワーホーストメクリップをラジオペンチで引き抜く。
- シャワーヘッドをホースから引き抜く。
※整流板の落下に気を付けてください。

■ストレーナーを清掃する

- シャワーホース先端からストレーナーを取り外して、ブラシでゴミや汚れを取り除く。
※ストレーナーが取り外しにくい場合は先端のやわらかい綿棒で取り外してください。
※ストレーナーの落下に気を付けてください。
- 清掃後は外したときと逆の手順で取り付け。

- シャワーヘッドにホースを取り付ける。
※シャワーホーストメクリップを奥まではめ込んでください。

■ガンコな汚れの場合

- やわらかいきれいな布に、適量に薄めた台所用洗剤(中性)をしみ込ませてふき取ります。
- かわいた布でふき取ります。

お手入れの注意事項

- 表面がおかされたり、変色するおそれがありますので、重曹、アルコール/オレンジオイル/柑橘系を含む洗剤、シンナー、クレンジャー、ベンジン、カビトリ剤、酸性・アルカリ性・塩素系・酵素系洗剤を使用しないでください。
- 表面を傷つけますので、研磨剤入り洗剤やナイロンたわし、メラミンフォームなどは使用しないでください。

吐水口のお手入れ

湯水の出が悪い時や、吐水が乱れる場合は定期的にお手入れをしてください。

■分解せずに清掃する

吐水口を台所用洗剤(中性)をつけた歯ブラシでこすり、水洗いする。

■分解して清掃する

- ものさしなど(板状のもの)を散水板の溝部に入れて回し、散水板を外す。
※ストレーナー(整水用)・Oリングの落下にご注意ください。
- ストレーナー(シャワー用)は外せずに、ブラシでストレーナー面を台所用洗剤(中性)で洗い、ごみや汚れを取り除く。
- 清掃後は、外したときと逆の手順で取り付け。
①Oリングを散水板に取り付ける。
②スペーサーをシャワーヘッド本体の吐水口に取り付ける。
③凸ストレーナーをシャワーヘッド本体の吐水口に取り付ける。
※向きに気を付けてください。
※水平に取り付けてください。
斜めに取り付けると吐水が乱れるおそれがあります。
④平ストレーナーを取り付ける。
⑤散水板を外したときと逆の手順で取り付け。
※本体を水平に保ったまま取り付けてください。
ストレーナーがずれて吐水が乱れるおそれがあります。

止水栓による流量調整のしかた

- レバーハンドルを湯側/水側それぞれの位置でいっぱいまで上げて、全開吐水状態にする。(2ページ参照)
- 湯側・水側の止水栓(2か所)の止水弁をまわし、流量を調整する。
- 流量調整後は、レバーハンドルを下いっぱいまで下げて、止水する。

流量調整のめやす

- 全開吐水状態: 7~8L/min (1リットルの容器をいっぱいにするのに約8秒が目安です)
- ※11L/min以下となるように調整してください。流量が多いと、シャワー・ストレーターの切り替えがうまくいかない場合があります。

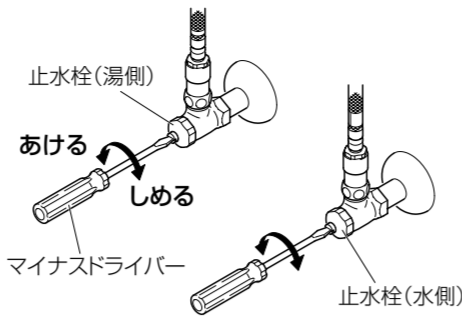

故障かな?

次のような場合は、故障ではありません。修理を依頼される前に以下のことをお調べください。確認しても不具合が直らない場合は、お買い上げの販売店または裏表紙に記載の修理ご相談窓口にご連絡ください。

こんなときは…	対処方法	参照ページ
水の出が少ない	止水栓を開ける	5
	ストレーナーおよび吐水口を清掃する ストレーナーまたは吐水口にゴミなどがつまっている可能性があります。	4
	シャワーヘッドを引き出して、シャワーホースのねじれを戻す	—
温度調整がうまくできない	止水栓を開けて調整する 湯側・水側の止水栓が十分に開いていない可能性があります。	5
	給湯機の設定温度、運転を確認する	—
	他所の水栓の同時使用は避ける	—
吐水時に音がする、水はねが気になる	止水栓を絞って流量を調整する 止水栓を開けすぎている可能性があります。	5
	吐水口を清掃する 吐水口にゴミなどがつまっている可能性があります。	4
吐水がきれいにでない	レバーハンドルを操作して、湯水や流量を切り替える	2
	吐水を切り替える	2
シャワーの水切れが悪い	吐水口を清掃する 吐水口にゴミや水あかなどの汚れが付着している可能性があります。	4
	吐水口の清掃をおこなっても、水を止めた直後に吐水口から水がポタポタ落ちることがありますが、これはシャワーヘッドの中の残留水です。異常ではありません。	—
清掃しても吐水がきれいにでない、水の出が少ない	散水板を清掃する ①散水板、ストレーナー、Oリング、スペーサーを外す。(4ページ参照) ②シャワー用ストレーナーを外す。 ※ストレーナーが出てこない場合は、精密ドライバーなどの先端の細いもので、ストレーナーの外周部を引っ掛けて取り出してください。 ※手でストレーナーを押さえてください。外すときの勢いでストレーナーが飛び出るおそれがあります。 ③散水板、ストレーナーをやわらかい毛先のブラシなどで洗う。 ④逆の手順で取り付ける。 ※サラサラワイドシャワーの場合、散水板の突起に合うようにストレーナーを取り付ける。	4

5

こんなときは…	対処方法	参照ページ
吐水の切替がうまくいかない	止水栓を絞って流量を調整する 止水栓を開けすぎている可能性があります。	5
	散水板にOリングを正しく取り付け	4
シャワーホースの出し入れが固い	①シャワーヘッドを引き出して、シャワーホースのねじれを戻す シャワーホースがねじれている可能性があります。	3
	②シンク下ユニットを開いて、シャワーホースをホースガイドの下に引き込む シャワーホースがホースガイドの上にはみ出している可能性があります。	
シャワーホース接続部から水漏れする	止水栓を開けて修理ご相談窓口につながる(部品の交換が必要です) シャワーホース接続部のパッキンが劣化している可能性があります。	—
シャワーホースの途中から水漏れする	止水栓を開けて修理ご相談窓口につながる(部品の交換が必要です) シャワーホースが劣化している可能性があります。	—
レバーハンドルが外れる	レバーキャップを外して、レバーハンドル固定ねじを④ドライバーで締める	6
レバーハンドルの根元から水漏れする	止水栓を開けて修理ご相談窓口につながる。(部品の交換が必要です)	—

定期的な点検・部品交換

定期的な点検

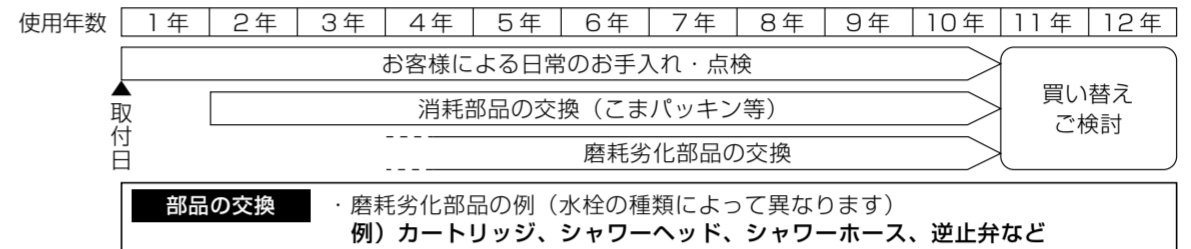

消耗品のご案内

部品の磨耗に応じて

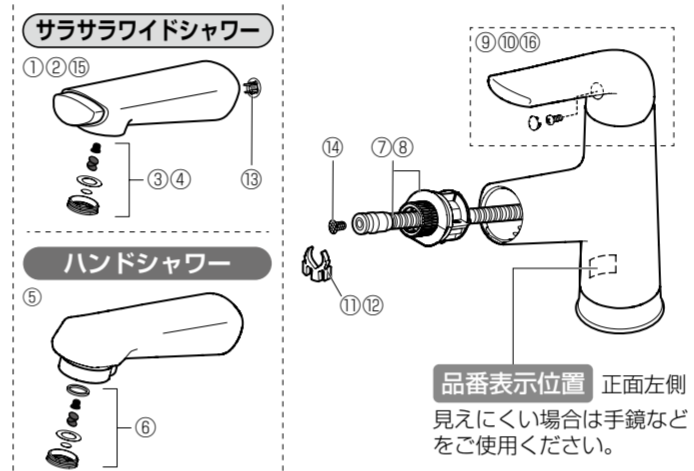

品番	品名
① SELX337FCAAK4	シャワーヘッド一式(スゴピカ素材)
② SELX336CCAOK4	シャワーヘッド一式(クロムメッキ)
③ SELX419FCAAK	シャワー先端部一式 シロ
④ SELX420CCAOK	シャワー先端部一式 グレイ
⑤ SELX339CCAOK	シャワーヘッド一式(クロムメッキ)
⑥ SELX421CCAOK	シャワー先端部一式 グレイ
⑦ SELX467FCAA	シャワーホース一式 シロ
⑧ SELX467LCAA	シャワーホース一式 グレイ
⑨ SELX422FCAA	レバーハンドル一式 シロ
⑩ SELX423CCAA	レバーハンドル一式 グレイ
⑪ SELX322FCAA	シャワーホーストメクリップ シロ
⑫ SELX322LCAA	シャワーホーストメクリップ グレイ
⑬ SELX398XCAAK	整流板
⑭ SELX510XCAA	ストレーナー ※サラサラワイドシャワーのみ
⑮ SELX336DCAAK4	シャワーヘッド一式(防汚コートタイプ)
⑯ SELX423DCAA	レバーハンドル一式(防汚コートタイプ)

■レバーハンドルの取り外し

- レバーキャップの切り欠き部に、先のとがった物を差し込み取り外す。
- 外したレバーキャップの穴の奥にレバーハンドルを固定するねじがあるので、④ドライバーで固定ねじを取り外す。
- レバーハンドルを上へ引き抜く。

■シャワーヘッドの取り外し(4ページ参照)

※品番は2022年4月現在のものです。改定する場合がありますのであらかじめご了承ください。
※部品のご用命は、お買い上げの販売店もしくは、ハイ・パーツショップ(裏表紙)でお求めいただけます。

6

保証とアフターサービス よくお読みください

■まず、お買い上げの販売店へお申し付けください。

●お買い上げの際に記入されると便利です。

販売店名 _____

電話 _____

お引き渡し日 _____年 ____月 ____日

■保証書(7ページ)

お引き渡し日・販売店名などの記入を確認し、お買い上げの販売店からお受け取り、保管してください。

保証期間: お引き渡し日から本体2年間

■補修用性能部品の保有期間 **10年**

当社は、本製品の機能を維持するために必要な部品を、製造打ち切り後10年保有しています。

■まず、お買い上げの販売店へご連絡ください。

●保証期間中は、保証書の規定に従って出張修理をさせていただきます。

●保証期間を過ぎているときは、診断をして修理できる場合は、ご要望により修理させていただきます。

●修理料金は次の内容で構成されています。
【技術料】 診断・修理・調整・点検などの費用です。
【部品代】 修理に使用した部品および補助材料代です。
【出張料】 お客様のご依頼により技術者を派遣する費用です。

※この商品は日本国内専用品ですので、日本国外で使用しないでください。万一、日本国外で使用された場合は、修理サービスはお受けできません。

商品の情報はホームページでご確認ください。 <https://sumai.panasonic.jp/>

■転居などでお困りの場合は、以下のお客様相談窓口にご相談ください。
ご使用の回数(IP電話やひかり電話など)によっては、回線の混雑時に数分で切れる場合があります。

<p>消耗品・交換部品・後付パーツのご用命は</p> <p>ハイ・パーツショップ(一般のお客様用)</p> <p>【受付時間】 月~金/9:00~18:00 土・日・祝日/9:00~17:00</p> <p>0120-055-802</p> <p>※携帯電話からもご利用いただけます。</p> <p>●左記番号がご利用いただけない場合は…06-6906-1224</p>	<p>修理ご相談窓口 ※インターネットでの依頼も可能です。</p> <p>【受付時間】 月~土/9:00~19:00 日・祝日・年末年始/9:00~18:00</p> <p>0120-872-150</p> <p>※携帯電話からもご利用いただけます。</p> <p>●左記番号がご利用いただけない場合は…06-6906-1090</p>
<p>修理のご用命は</p> <p>個人のお客様 0120-878-093</p> <p>法人のお客様 0120-187-150</p> <p>※携帯電話からもご利用いただけます。</p> <p>●左記番号がご利用いただけない場合は…06-6780-5779</p> <p>●FAX…0120-872-460</p> <p>Help desk for foreign residents in Japan Tokyo (03) 3256-5444 Osaka (06) 6645-8787</p> <p>Open: 9:00 - 17:30 (closed on Saturdays / Sundays / national holidays)</p>	<p>住宅設備・建材商品ご相談窓口</p> <p>【受付時間】 365日/9:00~18:00</p> <p>個人のお客様 0120-878-093</p> <p>法人のお客様 0120-187-150</p> <p>●左記番号がご利用いただけない場合は…06-6780-5779</p> <p>●FAX…0120-872-460</p>

※所在地、電話番号、受付時間などが変更になることがあります。

■ご相談窓口におけるお客様の個人情報の取り扱いについて

パナソニックハウジングソリューションズ株式会社および関係会社は、お客様の個人情報をご相談対応や修理対応などに利用させていただきます。ご相談内容は録音させていただきます。また、折り返し電話をさせていただくときに発信番号を通知いたしております。なお、個人情報をご相談窓口へお預けいただく場合は、修理業務などを委託する場合や正当な理由がある場合を除き、第三者に開示・提供いたしません。個人情報に関するお問い合わせは、ご相談いただきました窓口にご連絡ください。

Panasonic

シングルレバー式混合水栓保証書

出張修理

<p>お客様</p> <p>お名前 _____様</p> <p>ご住所 _____</p> <p>電話番号 _____</p> <p>取扱販売店名・住所・電話番号 _____</p>	<p>お引き渡し日 _____年 ____月 ____日</p> <p>シリーズ・品番 一般地用 O3F(W/P/Q)SNE / O4FPSN(A/E) 寒冷地用 O3F(W/P/Q)SNEZ / O4FPSN(A/E)Z</p> <p>保証期間 お引き渡し日より 本体2年間</p>
---	--

ご販売店様へ 上記※印欄は必ず記入してお渡しください。

無料修理規定

本書はお引き渡し日から本書に明示した期間中故障が発生した場合には、無料修理規定の内容で無料修理を行うことをお約束するものです。

- 取扱説明書、本体貼付ラベルなどの注意書に従った使用状態で保証期間内に故障した場合には、無料修理をさせていただきます。
 - 無料修理をご依頼になる場合には、お買い上げの販売店にお申し付けください。
 - お買い上げの販売店に無料修理をご依頼にならない場合には、修理ご相談窓口にご相談ください。
 - この保証書は、出張修理をさせていただきますので、修理に際し本書をご提示ください。
- ご転居の場合の修理ご依頼先は、お買い上げの販売店または修理ご相談窓口にご相談ください。
- 保証期間内でまたの場合には原則として有料にさせていただきます。
 - 使用上の故意・過失または不当な修理や改造による故障および損傷
 - 消耗部品(パッキン等)の取替えや修理、ストレーナーのゴミ詰まりなどによる故障および損傷
 - お買い上げ後の取付場所の移送、輸送、落下などによる故障および損傷
 - 火災、地震、水害、落雷、その他天災地変および公害、塩害、ガス害(硫化ガスなど)などによる故障および損傷
 - 車両、船舶などに搭載された場合に生ずる故障および損傷
 - 仕上げのキズ等で、お引き渡し時に申し出がなかったもの
 - 瑕疵によらない自然の磨耗、さび、かび、変質、変色、その他類似の事由による場合
 - 維持管理の不備による水漏れ、膨れ、汚れ、さび、給水管、排水管の詰まり等の不具合
 - 第三者による管理上、メンテナンス上などの不備に起因する不具合
 - 犬・猫・鳥・鼠などの小動物や虫などの行為に起因する故障および損傷
 - 施工説明書に記載された方法以外の設置内容に起因する損傷や故障
 - 建築躯体の変形など対象製品本体以外の不具合に起因する故障および損傷
 - 異常電圧や指定外の燃料・電源(電圧、周波数)の使用および異常水質による故障および損傷
 - 契約時、実用化されていた技術では予防することが不可能な現象またはこれが原因で生じた事故による場合
 - 保証期間経過後に申し出があったもの、または保証該当事項の発生後、速やかに申し出がなかったもの
 - 一般家庭用以外(例えば業務用など)に使用された場合の故障および損傷
 - 本書のご提示がない場合
 - 保証書にお引き渡し年月日、お客様名、販売店名の記入のない場合(領収書などで左記内容がわかる場合はその限りではありません)、あるいは字句を書き替えられた場合
 - 離島または離島に準じる遠隔地へ出張修理を行う場合の出張に要する実費
 - タバコの火、製品を傷める薬品(有機溶剤、塩素系洗剤、強酸・強アルカリ性洗剤、トイレ用洗剤など)の使用により発生した損傷
 - 温泉水、井戸水、地下水を給水したことに起因する不具合
- 無料修理により取り外された部品・製品は、弊社の所有になります。
- 本書は日本国内においてのみ有効です。
- 本書は再発行いたしませんので大切に保管してください。
- 修理ご相談窓口は次頁をご参照ください。

修理メモ

※お客様にご記入いただいた個人情報は、保証期間内の無料修理対応および安全点検活動のために利用させていただく場合がございますのでご了承ください。
※この保証書は、本書に明示した期間、条件のもとにおいて無料修理をお約束するものです。したがってこの保証書によって、保証書を発行している者(保証責任者)、およびそれ以外の事業者に対するお客様の法律上の権利を制限するものではありませんので、保証期間経過後の修理についてご不明の場合は、お買い上げの販売店または修理ご相談窓口にお問い合わせください。

パナソニックハウジングソリューションズ株式会社 水廻りシステム事業部
〒571-8686 大阪府門真市大字門真1048番地 TEL(代表)06-6909-7676

パナソニックハウジングソリューションズ株式会社
水廻りシステム事業部

〒571-8686 大阪府門真市大字門真1048番地
© Panasonic Housing Solutions Co., Ltd. 2022

B0321-2032