

Panasonic®

取扱説明書（総合編）

システムキッチン

シリーズ品番：LE

パナソニック キッチン リビングステーション

Living Station

V-style



保証書付き

このたびは、パナソニック システムキッチンをお買い上げいただき、まことにありがとうございます。

- 取扱説明書をよくお読みのうえ、正しく安全にお使いください。
- ご使用前に「**安全上のご注意**」（4～5ページ）を必ずお読みください。
- 保証書は「お引き渡し日・販売店名」などの記入を確かめ、取扱説明書とともに大切に保管してください。
- お引き渡し時（使い始め）に正常に動作しない場合は「こんなときは…」の項目をご確認いただき、なお異常がある場合は、お買い上げの販売店または「お客様相談窓口」にお問い合わせください。
- 転居される場合は、新しく入居される方が製品を安全にお使いいただくために、この取扱説明書を新しく入居される方、または取り次ぎされる方にお渡しください。

RF054KAA



上手に使ってキッチンライフを楽しみましょう

本書の活用方法

- システムキッチンの取扱説明書は本書（総合編）と、それぞれ製品別の取扱説明書で構成されています。「各部の名前」をご覧ください、本書、分冊で調べたい内容をお探しください。
- 右ページにお客様からよくあるお問い合わせをピックアップしました。疑問解決にご活用ください。



お手入れやメンテナンスについては、**WEBのお客様サポートでもご覧いただけます。**

【お客様サポート】

http://sumai.panasonic.jp/support/faq/kitchen_q.html

パナソニック お客様サポート キッチン 検索

動画を見る



※2014年6月現在

各部の名前

- ：この説明書に記載
- ：それぞれの説明書に記載

※日常のお手入れは12ページをご参照ください。

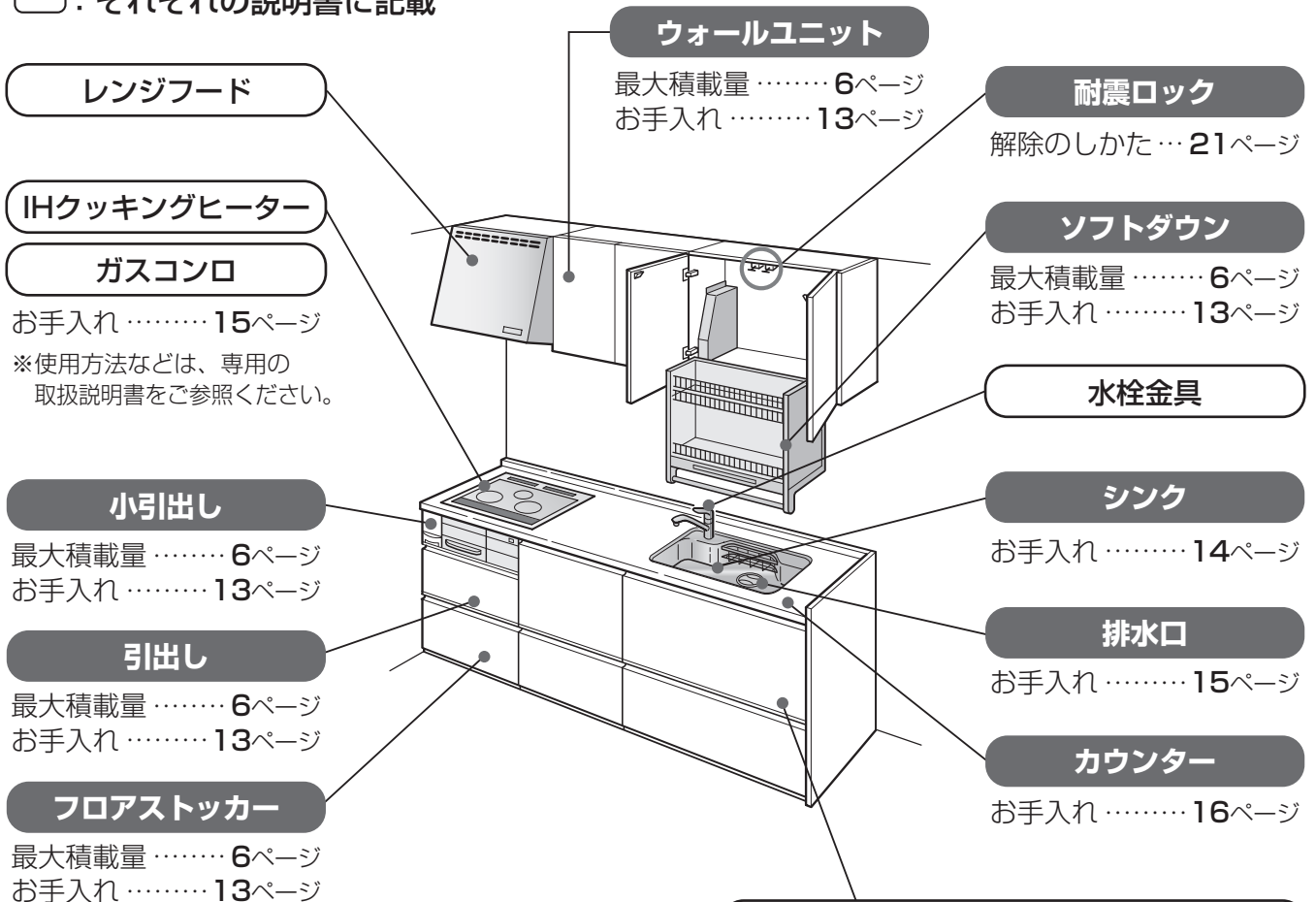

本書の商品図および説明は、ご購入のキッチンとは組み合わせが異なったり、該当しない商品が含まれることがあります。
プラン変更や後付けできる別売品の追加は、お買い上げの販売店まで、ご相談ください。

建築基準法に基づくホルムアルデヒドの発散区分表示
シンク下ユニットのラベルに記載しているF☆印は、ホルムアルデヒドの拡散速度を等級区分したものです。F☆☆☆☆は拡散量が最も少ない等級です。放散量は0ではありません。そのため、ユニット庫内や台所の換気をおすすめします。

よくある「お問い合わせ」

扉が開かない

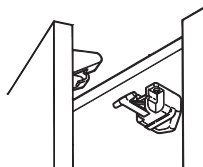

耐震ロックが働いている可能性があります。

21ページ

扉ががたつく

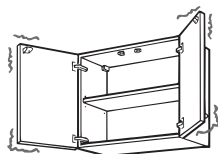

丁番（ヒンジ）固定ねじがゆるんでいる可能性があります。

18ページ

交換部品・消耗品などを購入したい



網かご



排水プレート



レンジフード
フィルター

22ページ

棚板を追加購入したい

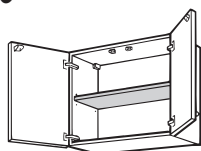

販売店へご連絡
ください。

ユニットや引出しの最大積載量は？

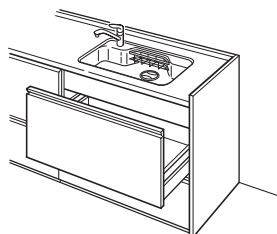

6ページ

シンクのお手入れ方法は？

14ページ

排水パイプのお手入れ方法は？

15ページ

キッチンの品番表示位置は？

22ページ

もくじ

安全上のご注意

4

収納する

6

調理する

10

お手入れする

日常のお手入れ

12

汚れたときは・・・

13

取り外してお手入れ

17

こんなときは・・・

18

交換部品・消耗品など

22

保証書

23

保証と
アフターサービス

裏表紙



人への危害、財産の損害を防止するため、必ずお守りいただくことを説明しています。

■誤った使い方をしたときに生じる危害や損害の程度を区分して、説明しています。

警告 「死亡や重傷を負うおそれがある内容」です。

注意 「軽傷を負うことや、財産の損害が発生するおそれがある内容」です。

警告

-  ●絶対に改造・分解・修理をしない
火災、感電、けがの原因になります。
(修理のご相談はお買い求めの販売店へ)
-  ●電源コンセントの表示容量を超えない
たこ足配線などで表示容量(W)を超えると、発熱により火災の原因になることがあります。

加熱機器周辺



-  ●加熱機器周辺に燃えるものを置かない
火災のおそれがあります。
- 使用中、使用直後は加熱機器の周辺に手を触れない
やけどのおそれがあります。
- 排気口の上に物を絶対に置かない
異常過熱し、火災の原因になります。

-  ●組み込まれる機器・水栓などは、それぞれの取扱説明書および製品本体に表示されている事項を守る
使いかたを誤ると、思わぬ事故や故障の原因になることがあります。
- ガスコンロ ●IHクッキングヒーター
●レンジフード ●食器洗い乾燥機
●照明 ●水栓 ●浄水器
●アルカリイオン整水器

フロアユニット

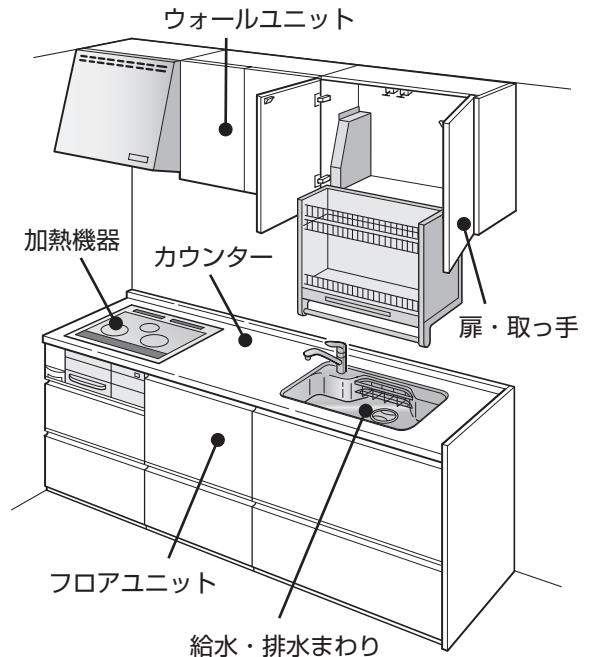
-  ●コンロ下の引出しへの収納は、ガス栓・配管に注意する
ガス栓・配管が破損し、ガス漏れのおそれがあります。物が、ガス栓・配管とぶつかったり、引っ掛かったりしないよう、高さに注意してください。





-  ●カセットコンロなど火を使う機器を使わない
火災の原因になります。
-  ●各家電製品の指定する空間寸法を設けて使用する
火災の原因になります。

ソフトダウン

-  ●操作するときには、ハンドル以外に手を触れない
指をはさむおそれがあります。

■お守りいただく内容を次の図記号で説明しています。(次は図記号の例です)

 してはいけない内容です。	 実行しなければならない内容です。	 気をつけていただく内容です。
------------------------------------------------------------------------------------------------	----------------------------------------------------------------------------------------------------	----------------------------------------------------------------------------------------------------

⚠ 注意

ウォールユニット

 **必ず守る**

- 底板・棚板への積載量は、10kg以下
- 位置調整時には、棚板を棚受けにきっちりとはめる(21ページ)
棚が外れて、けがをするおそれがあります。

フロアユニット

 **禁止**

- 扉や取っ手、引出しにぶら下からない
- 引出しに乗らない
- 物を入れすぎない
排水トラップや止水栓に物がぶつかり、水漏れの原因になります。
引出しからはみ出しに注意してください。

 **必ず守る**

- 最大積載量を守る(6ページ)
部品が破損、落下し、けがをするおそれがあります。
- 包丁は正しく収納する
不適切な入れ方をすると、刃が収納部より飛び出し、けがをするおそれがあります。
- フロアストッカーを開閉するとき、手や足の指をはさまないように注意する
けがをするおそれがあります。

カウンター

 **禁止**

- 上に乗らない
カウンターが割れ、けがをするおそれがあります。

扉・取っ手

 **禁止**

- 扉や取っ手にぶら下からない
- 扉を大きく開けすぎない
- 丁番(ヒンジ)を扉開閉時にさわらない
丁番(ヒンジ)に指がはさまり、けがをするおそれがあります。お子様が近くにいる場合、特にご注意ください。

 **必ず守る**

- 扉が傾いたり、がたついているときは、丁番(ヒンジ)のねじを締め直す(18ページ)
扉が外れて、けがをするおそれがあります。

 **必ず守る**

- 開き扉の開き勝手を間違えたり、開かない扉(化粧幕板)を引っ張らないよう注意する
指先をすべらせ、けがをするおそれがあります。

給水・排水まわり

 **禁止**

- 天ぷら油や多量の熱湯を直接排水口に流さない
シンクや排水器具などが変形、破損し、水漏れの原因になるおそれがあります。
- 固形または粉末の塩素系洗剤・漂白剤・ぬめり取り剤は使ったり近づけたりしない
水や湿気に反応して発生するガスが、ステンレスなどの金属やゴムの腐食・劣化の原因となり、水漏れのおそれがあります。その他の洗剤・漂白剤は使用上の注意をよく読んでお使いください。また保管の際には、確実にフタを閉めた上で、保管場所や方法に十分注意してください。

 **必ず守る**

- 配管周り(水栓金具と水道管の接合部など)の水もれや、がたつきがないかを定期的(年2回)に点検する
給水管・給湯管に物が当たったりすると、接合部がゆるんで、水漏れの原因になるおそれがあります。また、劣化磨耗などで部品が破損し、やけど・けがをするおそれがあります。

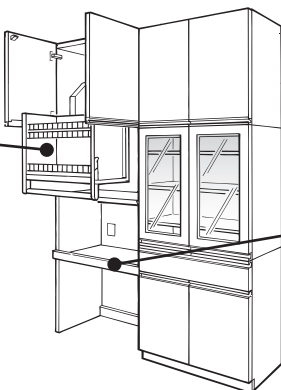

スライドカウンター

 **必ず守る**

- 出し入れはゆっくりと行う
やけどをするおそれがあります。
- 家電製品を使用するときは、必ず引き出して使用する(ただし炊飯器・ジャーポットの保温時は除く)
庫内に蒸気がこもり、水滴の発生原因になります。

収納する

スペースを有効活用して作業がスムーズに

収納する

ユニットの最大積載量

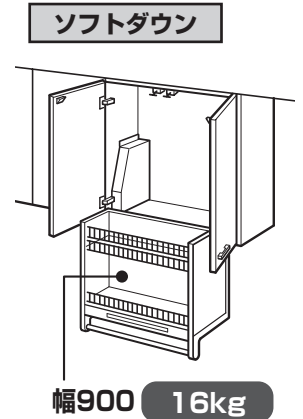
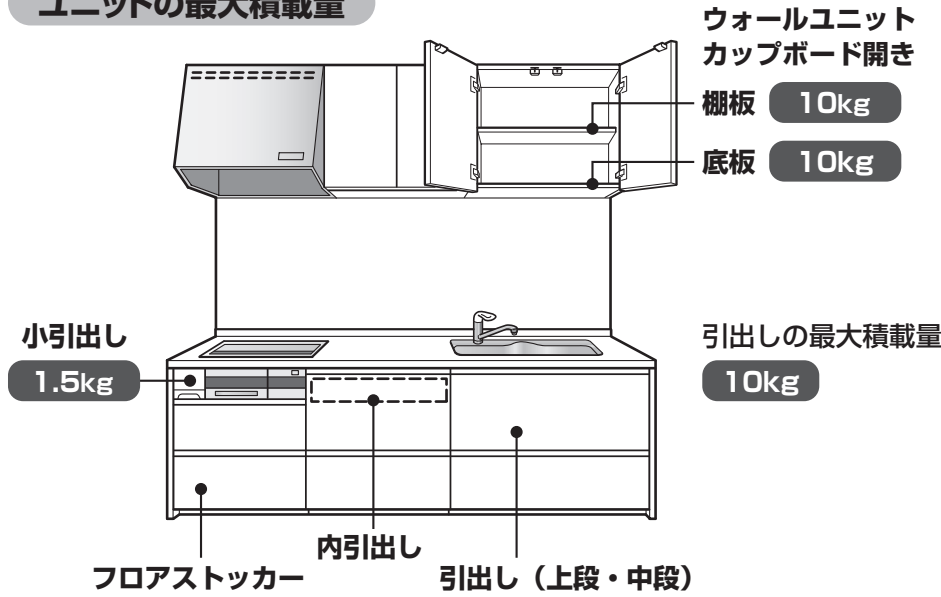

コンロ下

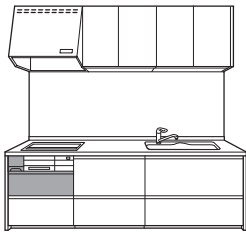

お鍋やお玉などの調理道具や調味料をまとめて収納



調理スペース下

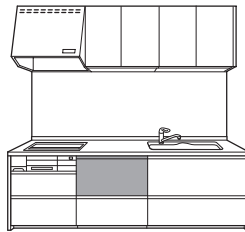

小さな調理道具や乾物などをまとめて収納

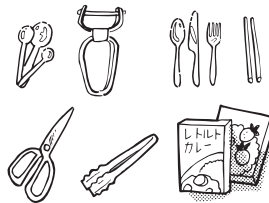

シンク下

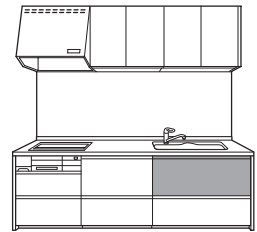

下ごしらえや後片付けに必要なアイテムを収納

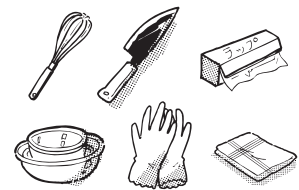

ご使用上のお願い

扉の開閉時にはご注意を

- 扉や引出しで手や指をはさまないように扉を開閉してください。
- レンジフードにあたらぬようにしてください。

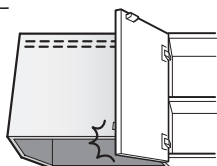

扉や引出し・フロアストッカーに無理な力をかけない

レールが破損する原因となります。

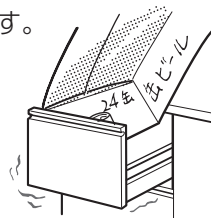

引出しは一段ずつ開閉する

上下同時に引出しや食器洗い乾燥機を開閉すると、上下間の扉がこすれる場合があります。

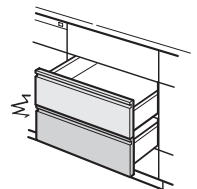

なる収納を心がけましょう

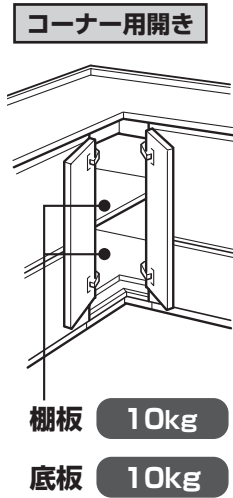

10kgって、どのくらい収納できるの？



例えば

カップ 10個 + 中皿 10枚 + 中鉢 10個 = 約9kg

カップ
(直径8cm)
〈約300g〉

中皿
(直径15cm)
〈約240g〉

中鉢
(直径14cm)
〈約360g〉

大皿 10枚 = 約10kg
(直径30cm)
〈約1kg〉

2Lのペットボトル 5本 = 約10kg

フロアストッカー

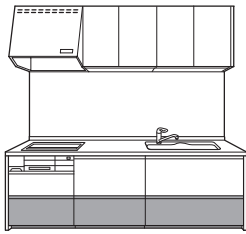

缶詰めなどのストックやたまにしか使わない重たいものを収納

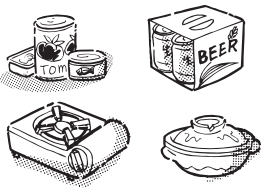

ウォールユニット

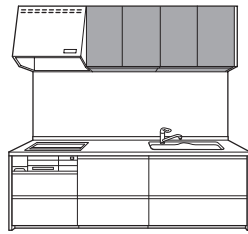

洗剤、ラップなどのストックやたまに使う軽いものを収納

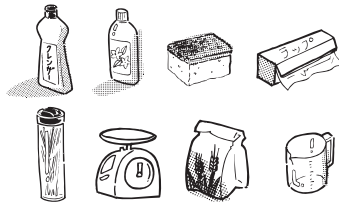

収納物は片寄りなく入れる
ユニットの変形や破損の原因となります。

腐敗や発酵など劣化のおそれのあるものは収納しない

冷蔵庫やガスコンロなどの横のユニット内の温度は、コンロから発生する熱によって室温より5℃程度上昇する場合があります。



物がはさまったまま、無理に扉を閉めない

丁番(ヒンジ)などが破損する原因となります。

扉面に掃除機などの物を当てたり強くこすらない

扉に傷がつく原因となります。

シールやテープ類を貼らない

表面がはがれたり、汚れが落ちにくくなるおそれがあります。

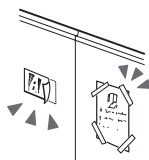

扉の開閉時にはご注意ください

お子様が近くにいる場合、扉やスライド、丁番(ヒンジ)に手や指をはさまないように扉を開閉してください。

汚れたままにしない

油・調味料など食品の汚れは、腐食やかびの原因となります。



収納する

ソフトダウン

■収納かごを出し入れする

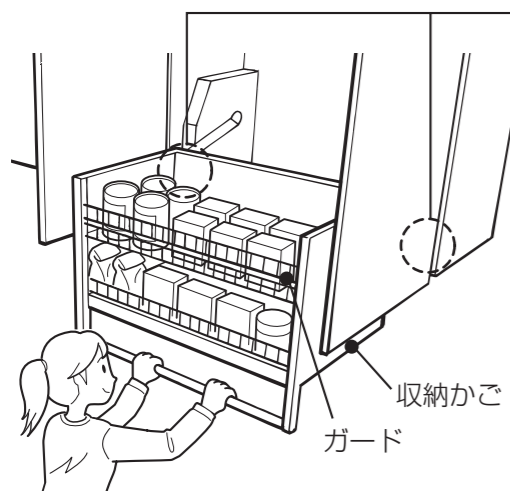

- 1 扉を開く。
- 2 ハンドルを持ち、ゆっくり、まっすぐ上下に昇降する。

■収納物を出し入れする

- 1 ガードを下ろす。

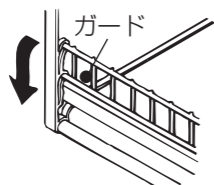

- 2 収納物を出し入れする。
収納物は収納かごの高さ以内に納めてください。

- 3 ガードをかける。
収納物の落下防止のため、必ずガードをかけてください。

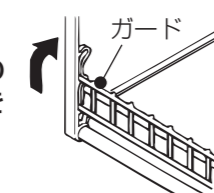

■収納かごの上げ下げを楽にする

下の表を参考に左右にあるレバーを切り替えてください。

収納かごを収納した状態で操作してください。

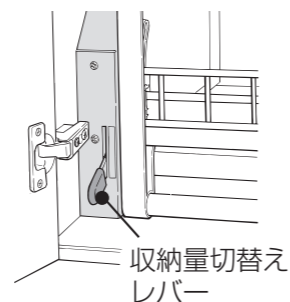

目安収納量 (幅900キッチン用の場合)	収納量切替えレバーの位置	
	左	右
少ない時 (0~5kg)		
中 (5~10kg)		
多い時 (10~16kg)		

※どちらか一方を「少」にする。

収納量が少ないと、収納かごが下まで降りず、手を離すと跳ね上がる場合があります。

扉

炊飯器・ポットなどの使用時は蒸気に注意する

蒸気が直接扉にあたると、扉に膨れ・はく離が発生するおそれがあります。

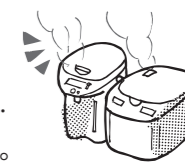

タオル掛け(別売品)

タオル掛けは、シンク下ユニットまたは調理スペース下ユニットの上段に設置できます。固定扉、食器洗い乾燥機の扉には取り付けできません。

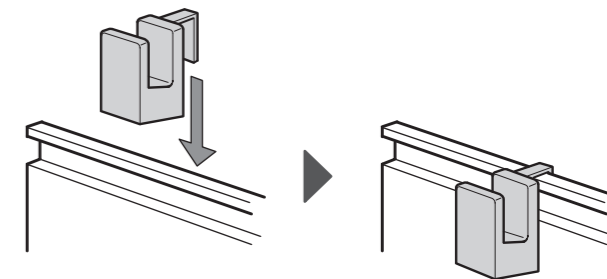

※詳しくはタオル掛けに付属の取扱説明書をご参照ください。
※アルミライン取っ手用のタオル掛けハンガー(別売品)もあります。

包丁差し

シンク下ユニットの引出しに包丁を収納できます。

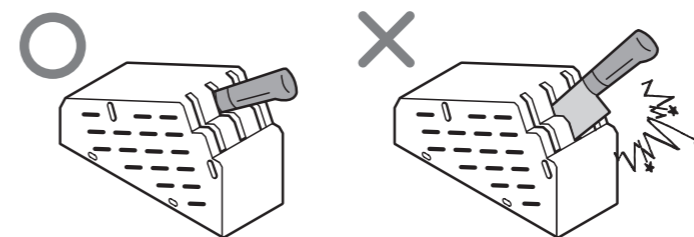

⚠ 注意



必ず守る

包丁は左図に従って正しく収納する

不適切な入れ方をすると、刃が収納部より飛び出し、けがをするおそれがあります。

どんな包丁を収納できるの？



収納できる本数 3本

収納できるサイズ 21cmまで 15cmまで



上記のサイズ内でも、特殊な形状の包丁(和包丁・外国製包丁など)は収納できない場合があります。

調理する 正しく使って楽しくお料理をしましょう

よくある質問

IHクッキングヒーター

- Q** 給排気口に異物を落としたのですが、そのまま使用しても大丈夫？
- A** 異物を取り除くまでグリルは使用しないでください。お客様が分解して除去するのはおすすめできません。当社修理ご相談センターへ修理を依頼してください。

ガスコンロ

- Q** 赤い炎や黄色い炎が出て鍋底が黒くなる。どうして？
- A** バーナーキャップがぬれたり、汚れたりしている可能性があります。ガスコンロの取扱説明書に従い、バーナーキャップの汚れを落としてください。それでも直らない場合は、当社修理ご相談センターへ修理を依頼してください。

IHクッキングヒーター・ガスコンロ 共通

- Q** 両面焼きグリルに魚がくっつきにくくなる方法はある？
- A** 点火後約2分予熱し、温度が上がってから魚を入れてください。また、使用前に網に油や食酢をぬってから材料を置くと、くっつきにくくなります。魚の表面にレモンを塗るとこびりつきもなく、焼き上がった魚の風味も損ないません。表面の焦げやすいもの（つけ焼き、てり焼き、みそ漬けなど）は予熱しないでください。

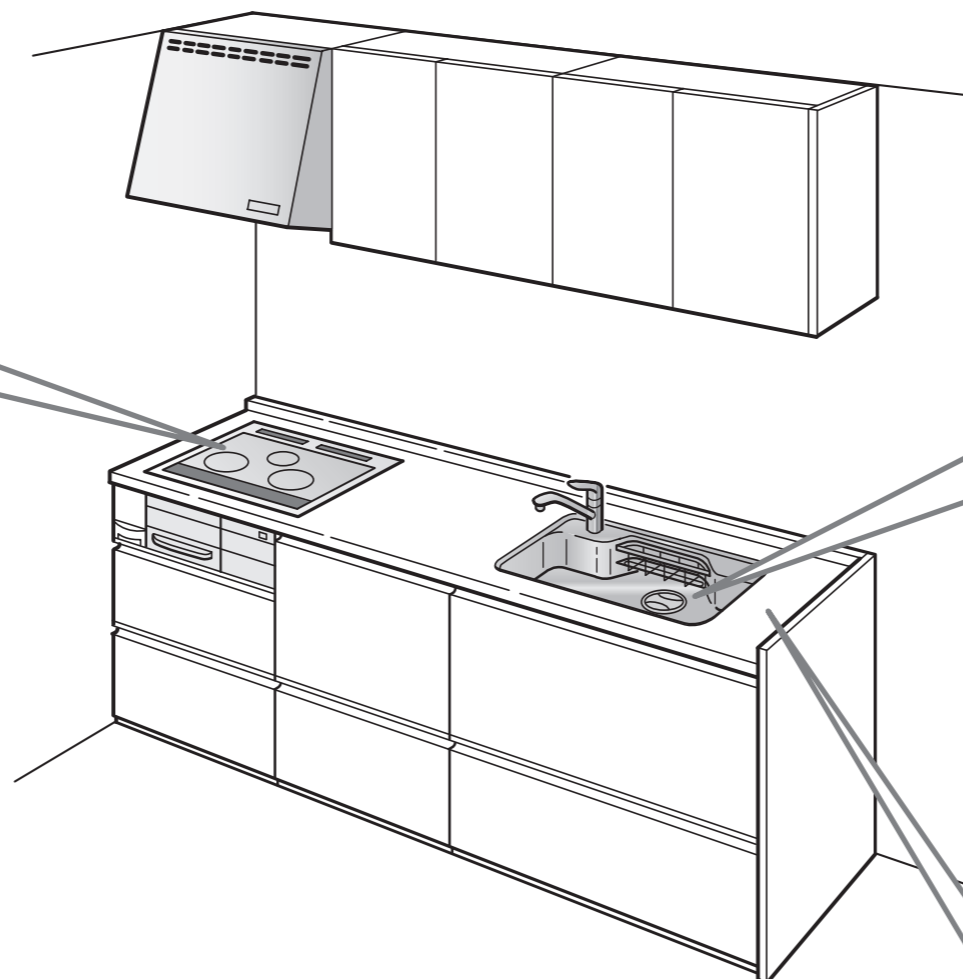

シンク

熱湯を流す場合は、水と一緒に流す
排水ジャバラホースの耐熱温度は80℃です。

調理直後のフライパンや油鍋などを直接置かない
直接置くとひび割れ・変色・変形の原因となります。鍋が冷めてから置いてください。

衝撃を与えない

包丁や鋭利なものを当てたり、鍋など重いものを落としたりすると、ひび割れ・傷の原因となります。

〈シンクに水をためて使用する場合〉

- 水深は5cm以上にしてください
水圧を利用して封水しておりますので、水深が浅いと止水できません。
- 水温は60℃以下にしてください
水温が高すぎると、止水プレートなどが変形する原因となります。
- 市販の水切り専用袋は外してください
止水プレートが浮き、止水できません。

止水プレート(別売品)
※シンクの種類ごとの専用品となります。

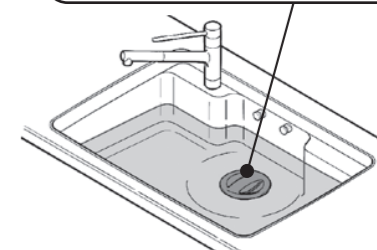

カウンター

調理直後のフライパンや油鍋などを直接置かない
直接置くと、ひび割れ・変色・変形の原因となります。カウンターの上では、必ず鍋敷きなどをご使用ください。

衝撃を与えない

包丁や鋭利なものを当てたり、鍋など重いものを落としたりすると、ひび割れ・傷の原因となります。濃色系のカウンターは、傷がより目立ちやすくなります。

シンク別売品

クッキングネット

最大積載量：10kg

- 必ずシンクの端に設置して使用してください。
- まな板を使用する場合は、必ずカウンターやクッキングネットの上で作業してください。

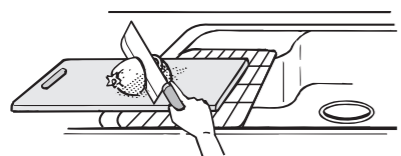

水切りかご 最大積載量：10kg

- 必ずシンクの端に設置して使用してください。

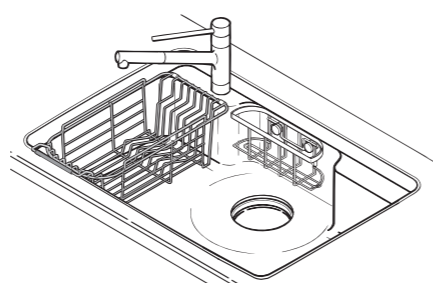

まな板スタンド (別売品)

- まな板サイズ (重量：3kg以下) 45cm×25cm×厚み3cm以下

- 1 まな板スタンドを仮置きする。
- 2 洗剤ラックを差し込み、まな板スタンドを固定する。
- 3 まな板を横向きに置く。

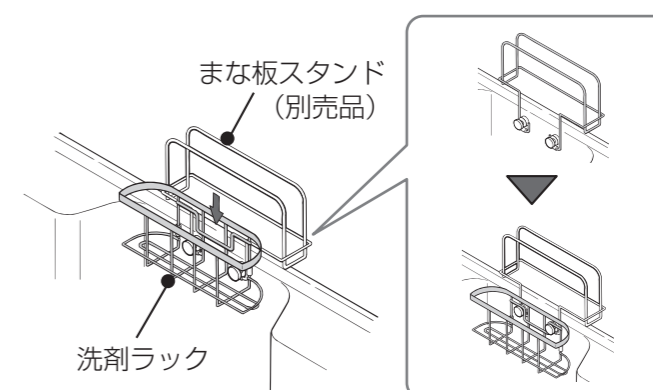

お手入れする

日常のお手入れ

使い終わったら、さっとひとふき

全般

後片づけのついでに さっとひとふき

飛び散った油污れも、
すぐなら水ぶきで
簡単に落とせます。

コンロ周り

汚れが温かいうち に水ぶき

冷えてしまうと汚れが
取れにくくなります。

排水口

ごみをこまめに 捨てる

お料理のたびにごみを捨て
ましょう。
ごみをためたままにして
おくと、かびやぬめりの
原因となります。

シンク周り

ぬらしたスポンジでさっと洗い、 シンク内、排水口内を十分水洗いする

水あかなどが気になる場合は、キッチンペーパー
などでからぶきしてください。

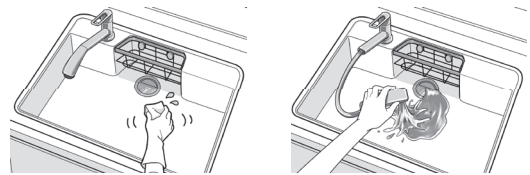

●ぬれたままにしない

扉表面や端面のはがれ、染み・膨れの原因となります。
また、天然木の場合、変形や染みなど汚れの原因となります。

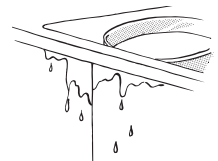

●下記の物がついたらすぐにふき取りましょう。

- ・塩分の強いもの
- ・うがい薬(ヨード系)
- ・マニキュアの除光液
- ・油・煮こぼれ
- ・シンナー
- ・こげとり剤(塩化メチレン系)
- など

放置するとさびや変色の原因となります。



お手入れする

汚れたときは・・・



洗剤は表示部の「液性」欄を確認してからご使用ください。

気になる汚れは洗剤で

○ 使える洗剤・道具

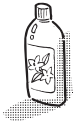

台所用洗剤
(中性)

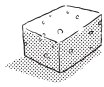

柔らかい
スポンジ

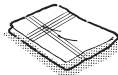

タオル
ふきん

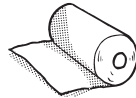

キッチンペーパー

水栓の根元や
細かい部分に

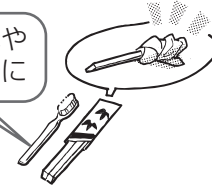

歯ブラシ・割りばし
(ティッシュなどを巻き付けて)

× 使えない洗剤・道具



住居用洗剤
(アルカリ性)



住居用洗剤
(酸性)



塩素系洗剤
漂白剤



ぬめり取り剤



シンナー
ベンジン



金属たわし



研磨剤入り
スポンジ

汚れたときは・・・

扉・ユニット・引出し・取っ手

扉・取っ手・ユニット外側

- 1 台所用洗剤(中性)を含ませたふきんでふく。
- 2 水ぶきし、仕上げにからぶきする。

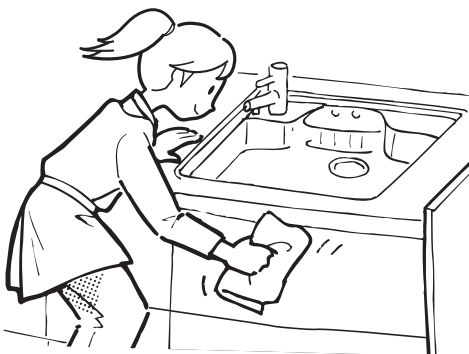

ユニット内部・引出し

- 1 収納物を出す。
- 2 台所用洗剤(中性)を含ませたふきんでふく。
- 3 水ぶきし、仕上げにからぶきする。

頑固な汚れはクリームクレンザーをつけたスポンジで軽く磨く。



クリーム
クレンザー
(粒子細)

収納物を戻すとき、瓶などの底をきちんとふいておきましょう。



- お手入れした後は、ユニット内部を空の状態にしたまま、扉を開けて風を通します。湿気やすい場所なので、お手入れ日以外でも時々扉を開けましょう。
- ユニット内部に物がぎっしり収納されていると普段の出し入れも、お手入れも大変。収納量は70%～80%程度に抑えましょう。

お手入れする 汚れたときは・・・

シンク

お手入れのしかたを
動画で見る



http://sumai.panasonic.jp/support/faq/kitchen_q.html

ステンレスタイプ

- 1 台所用洗剤（中性）を含ませたスポンジで汚れを取る。
- 2 よく水洗いする。仕上げにからぶきする。

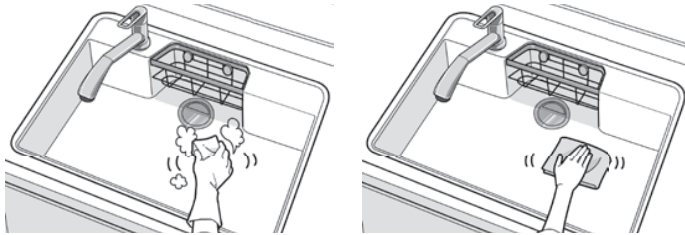

継ぎ目が汚れたときは、歯ブラシで軽くこすってください。

汚れが取れにくいときや 水あか・もらいさびが付いたときは

スポンジやメラミンスポンジにクリームクレンザー（粒子細）をつけて磨く。磨いた後は、水ぶきしてクレンザーを完全にふき取った後、からぶきする。
※磨いた部分は光沢が変わります。



クリームクレンザー
（粒子細）

ムーブラックタイプ

- 1 台所用洗剤（中性）を含ませたスポンジで汚れを取る。
- 2 よく水洗いする。仕上げにからぶきする。



傷や変色しているとき

メラミンスポンジにクリームクレンザー（粒子細）をつけて磨く。磨いた後は、水ぶきしてクレンザーを完全にふき取った後、からぶきする。
※お手入れした部分の光沢が変わることがあります。



クリームクレンザー
（粒子細）

アルミ鍋などがこすれて跡が残ったとき

メラミンスポンジでこする。



メラミンスポンジ

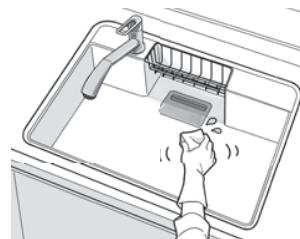

深い傷・頑固な汚れ・変色などが発生したら・・・（ステンレスシンクには行わないでください。）

- 1 目の荒いサンドペーパー（＃180）で傷をなくし、順次細かいサンドペーパー（＃600程度まで）で磨く。



#180程度 → #320程度 → #600程度

- 2 クリームクレンザー（粒子細）で磨き、水ぶきする。

※お手入れした部分の光沢が変わることがあります。

※変色が深いときには、完全に除去できない場合があります。



クリームクレンザー
（粒子細）

排水口

- 1 台所用洗剤（中性）を含ませたスポンジで排水プレート、網かごを洗う。

※網目は、歯ブラシで磨くと汚れが落ちやすいです。



排水プレート



網かご



目皿



- 2 排水口の内側を歯ブラシで磨き、ぬめりを落とす。

- 3 水で洗剤を洗い流す。

週1回のお手入れ

詰まりの予防のため、以下のお手入れをしてください。

- 1 排水プレートや網かごを取り外す。

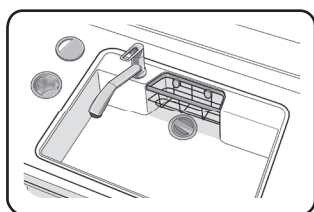

- 2 洗剤を薄めたぬるま湯をシンク（洗いおけや大鍋）にため、一気に流す。

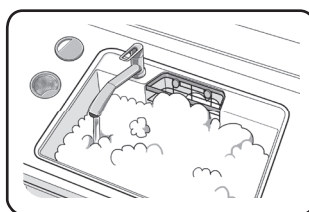

- 3 洗剤が残らないようにシンクを水洗いする。

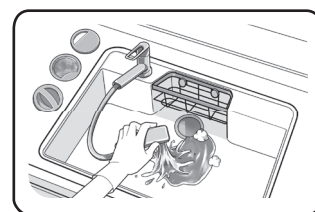

汚れたときは…

月1回のお手入れ

市販のパイプ洗浄剤で洗浄してください。

長時間汚れを放置すると、悪臭・水もれの原因となります。

※洗浄剤本体の使用法をよく読み、正しくお使いください。

※網かごは取り外して使用してください。

※洗浄後は十分水洗いをしてください。



排水口が詰まった・水もれが起こった・悪臭がする…

20ページ の「こんなときは…」をご覧ください。

加熱機器

ガスコンロ

●取り外せる部分

ごみ袋に35～40度のお湯をはり、その中に洗剤を溶かしてつける。汚れが浮いたらスポンジなどで落とし、水分をふき取る。

●取り外せない部分・・・「湿布法」

台所用洗剤（中性）を含ませたキッチンペーパーを汚れた部分に貼り付け、しばらく置いて水ぶきする。

グリル

●焼き網・受け皿

お湯にしばらくつけて汚れをふやかせ、台所用洗剤（中性）を含ませたスポンジで汚れを落とす。

●ガラス扉

台所用洗剤（中性）を含ませたキッチンペーパーを扉に貼り付け、しばらく置いて洗い流す。

お手入れする

汚れたときは・・・

IHクッキングヒーター

- 1 クリームクレンザーを適量たらし、アルミホイルを丸めてこする。
- 2 水ぶきし、仕上げにからぶきする。



- Q** 天ぷら鍋用のトッププレートだけ色が黒くなってきた。どうして？
- A** 鍋底についた汚れがプレートについたためです。鍋底の汚れをふき取ってください。
トッププレートのお手入れについては、IHクッキングヒーターの取扱説明書をご覧ください。

カウンター

人造大理石カウンター

台所用洗剤 (中性) を含ませたスポンジで汚れを取り、水ぶきする。

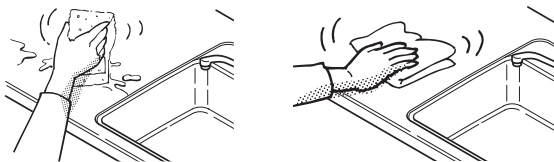

人造大理石カウンターは使用上において、まな板、食器の引きずりなどで傷が発生するおそれがあります。そのため、多少の傷が付いても目立ちにくく、手直しを容易にすることなどから、工場出荷段階で表面研磨処理などのつや消し仕上げを実施しております。このため、特に窓からの光が当たったときなどカウンター表面に表面研磨処理の跡(すじ状の跡など)が見えます。

傷がついたり、落ちにくい汚れのときは・・・

メラミンスポンジにクリームクレンザー(粒子細)をつけて磨き、水ぶきする。
お手入れした部分の光沢が変わることがあります。



深い傷・頑固な汚れ・変色などが発生したら・・・

- 1 目の荒いサンドペーパー(#180)で傷をなくし、順次細かいサンドペーパーで磨いてください。



- 2 研磨剤入り不織布を軽く押さえ、円を描くように磨き、水ぶきしてください。



※お手入れした部分の光沢が変わることがあります。
※変色が深いときには、完全に除去できない場合があります。

ステンレスカウンター

台所用洗剤(中性)またはステンレスクリーナーを含ませたスポンジでふく。仕上げに水ぶきする。



メラミンカウンター

薄めた台所用洗剤(中性)を含ませたふきんでふき、仕上げに水ぶきする。水ぶき後、乾いた布でふき取る。

落ちにくい汚れのときは・・・

メラミンスポンジに水をつけて擦り、乾いた布でふき取る。



汚れたときは・・・

お手入れする

取り外してお手入れ

■引出しを取り外す

■取り外し

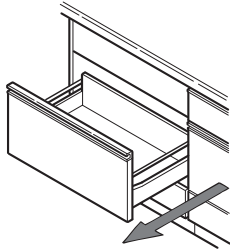

1 いっぱいまで引き出す。

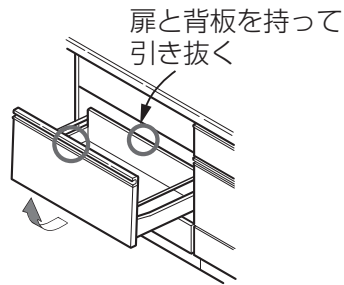

2 持ち上げながら、引き抜く。

■取り付け

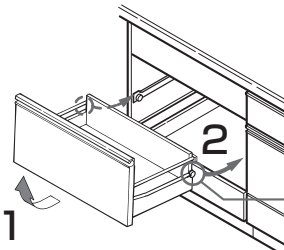

1 扉を持ち上げながら
2 レールにはめる。

引出しのローラーを
レールにすべりこませる

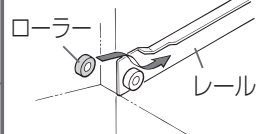

■小引出しを取り外す

■取り外し

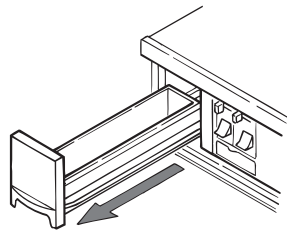

1 いっぱいまで引き出す。

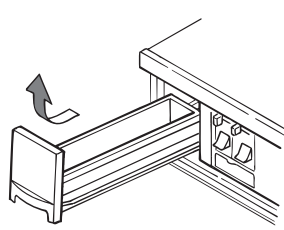

2 持ち上げながら、引き抜く。

■取り付け

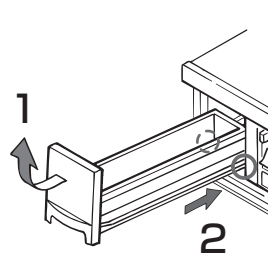

1 扉を持ち上げながら
2 レールにはめる。

小引出しのローラーを
レールにすべりこませる

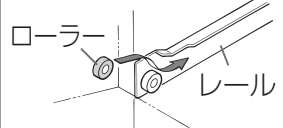

■包丁差しを取り外す

■取り外し

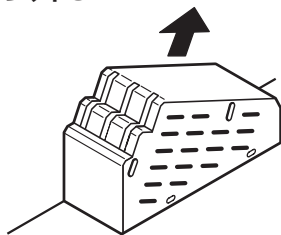

1 包丁差し本体を斜め上方に軽くスライドさせる。

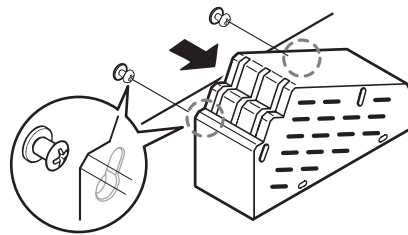

2 本体2か所のカギ型穴部を、取り付けねじから外す。

■分解

底部がはめ込まれているため、
つまを外して取り外す。

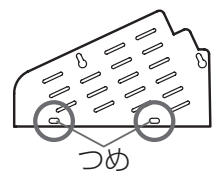

■取り付け

取り外しの逆の手順で
行ってください。

取り外してお手入れ

こんなときは・・・

お問い合わせや修理を依頼される前の確認にお使いください。

アフターサービスの依頼について

異常が発生した場合、使用をやめてください。

被害が拡大しないよう、水栓金具・食器洗い機の場合は給水の元栓、電気器具の場合は電源、ガスコンロの場合は元栓をOFFにしてからアフターサービス（裏表紙参照）をご依頼ください。

ユニット

●扉ががたつく・・・

丁番（ヒンジ）固定ねじを
プラスドライバーで締める。

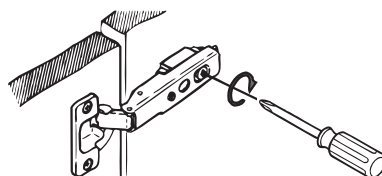

●扉が閉まらない・ 揃わない・・・

丁番（ヒンジ）の
ねじで調整する。

扉の状態	調整のしかた
左右に傾いた 	 ①を回すと扉が矢印の 方向に動く。
扉が前に傾いた 	 ②をゆるめて扉を前後に 移動させ、しっかり締める。
扉が下がってきた 	カム式の場合 3本ライン ②を回すと 扉が前後方向 に動く。
	カム式の場合 ③を回すと扉が矢印の 方向に動く。

調整のしかた
を動画で見る



http://sumai.panasonic.jp/support/movie/kitchen/09.html?id=A_movie

扉の調整後は、必ず扉を2～3回開閉し、扉が確実に固定されていることを確認してください。

●小引出しの前板が揃わない・・・

ねじを回して扉を回転させて調整する。

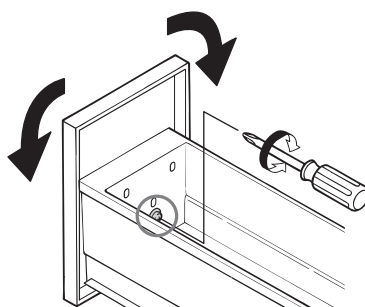

●引出しの前板が揃わない…

収納物を片寄りなく入れているか確認してください。それでも前板が揃わない場合は、調整をしてください。

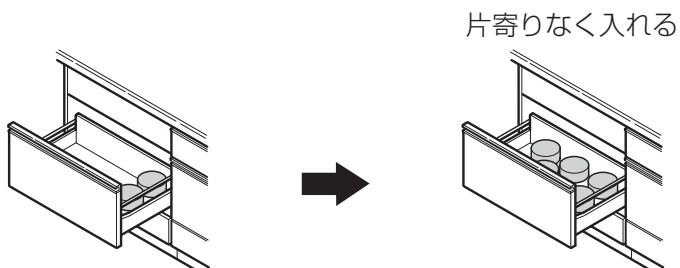

調整のしかた

左右調整

図のねじを回して、左右に微調整する。

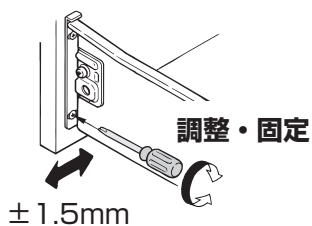

上下調整

図のねじを回して、上下に微調整する。

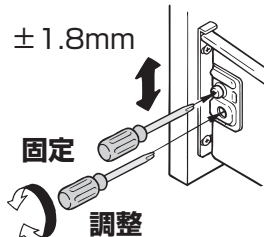

傾き調整

ガイドパイプを回して、傾きを微調整する。

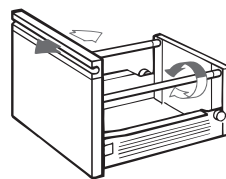

調整のしかたを動画で見る



http://sumai.panasonic.jp/support/movie/kitchen/10.html?id=A_movie

こんなときは…

●取っ手ががたつく…

プラスドライバーで、扉裏面にあるねじを固く締め付ける。

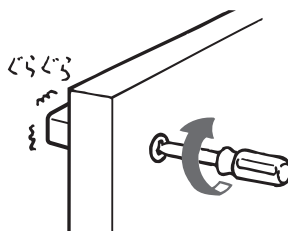

排水口

●排水口が詰まったら…

排水ホースなどに詰まりがないか確認する。

●水漏れが起こったら…

原因として、次のことが考えられます

- 排水ホースや直管のずれ・ゆるみ
- 排水ホースや接続部の折損
- ごみや切粉のかみ込み
- トラップ固定ナットのゆるみ
- パッキンのずれ・劣化※



お買い上げの販売店へご連絡ください。
※パッキンは消耗品です。(有償で交換させていただきます。)

●悪臭がしたら…

- 防臭キャップが外れていないか確認する。



防臭キャップを排水管にきっちり押しつけて、かたく固定する。

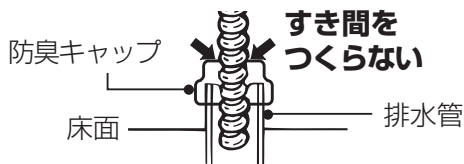

- 直管配管の場合は、固定ナットのゆるみや、パッキンのずれ・劣化※が考えられます。



お買い上げの販売店へご連絡ください。
※パッキンは消耗品です。(有償で交換させていただきます。)

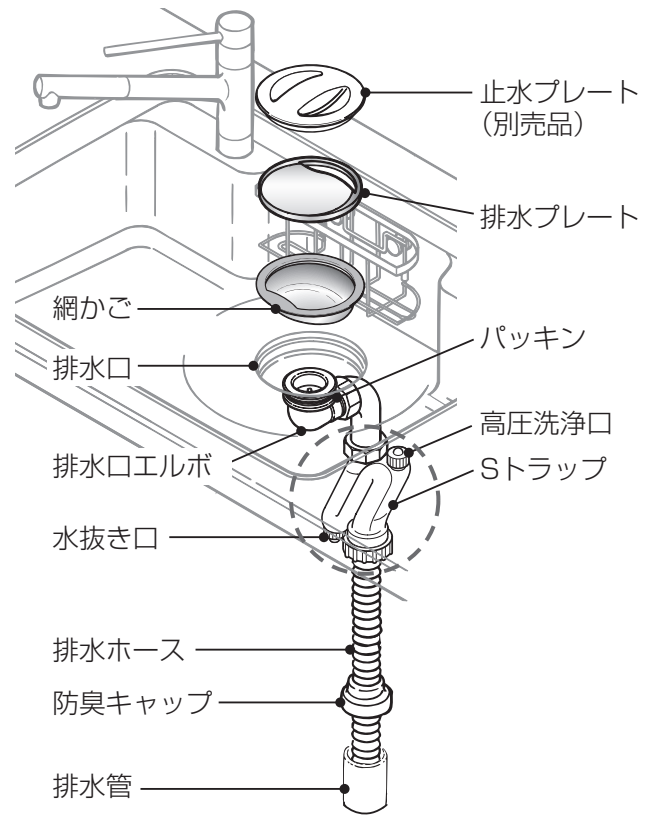

耐震ロック

●扉が開かない…

「耐震ロック」が働いている可能性があります。
以下の手順で解除してください。

- 1 扉に物が挟まっていないか確認する。
- 2 「カチッ」と音がするまで、扉の上部を強く押す。
- 3 収納物が崩れ落ちないように注意して開ける。

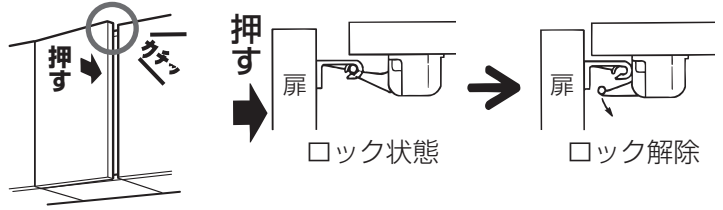

- 地震で躯体（壁や床など）にゆがみが生じている場合は、正常に解除できないおそれがあります。
- 一度解除しても、また開かなくなる場合は、ユニットが傾いている可能性があります。設置店へ連絡してユニットの水平・垂直を出してください。
- 耐震ロックが破損していないか確認してください。破損している場合は、地震時に正常に動作しません。当社お客様相談窓口へ修理を依頼してください。

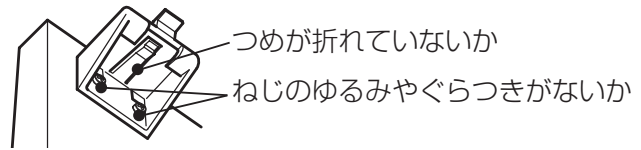

耐震ロックの解除のしかたを動画で見る



http://sumai.panasonic.jp/support/movie/kitchen/11.html?id=A_movie

■耐震ロックについて

地震発生時、扉が開かないように「耐震ロック」が働きます。

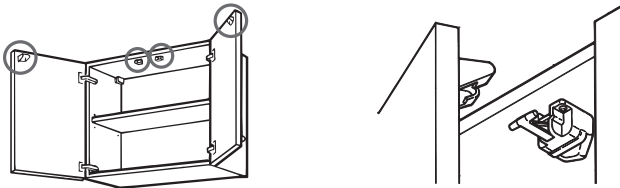

■正しく機能させるために

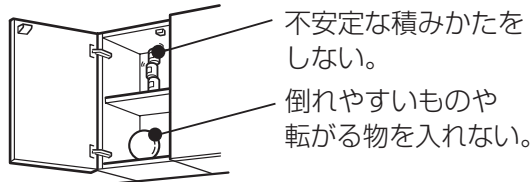

耐震ロックは、地震、建物の構造・階数、ユニットの使われかたなどにより、性能を十分に発揮できない場合があります。

耐震ロックは振動で作動します。扉は静かに開閉してください。

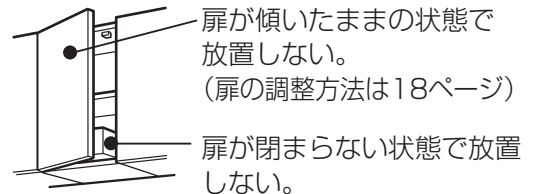

棚板

●棚板を移動したい…

棚板は、お好きな位置に移動させることができます。
棚板を外し、棚受けを移動させてください。
棚受けには前後があります。

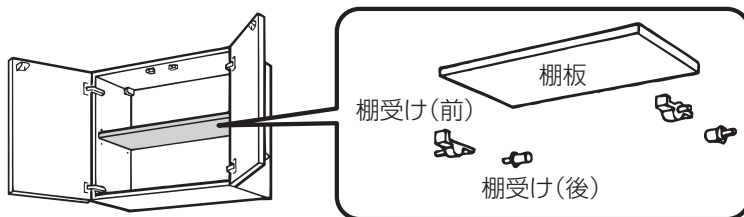

注意



位置調整時には、棚板を棚受けに
きっちりとはめる

必ず守る 棚板が外れて、けがをするおそれがあります。

棚受けの取り付け

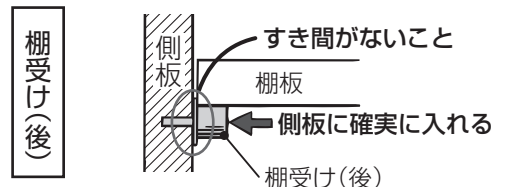
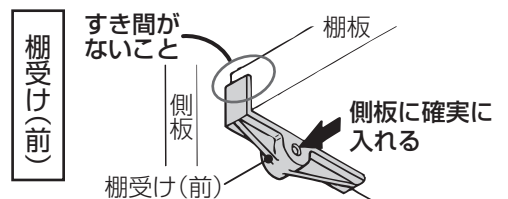

交換部品・消耗品など

交換部品・消耗品は、お買い上げの販売店にお問合せください。

また、パナソニックの住宅設備・建材製品直販サイト「ハイ・パーツショップ」でもお買い求めいただけます。

この説明書の裏表紙のホームページアドレスをご覧ください。

なお、お取り換えの際に、特別な資格や技能が必要なもの、安全にかかわるものは取り扱っておりません。

■交換部品・消耗品の例

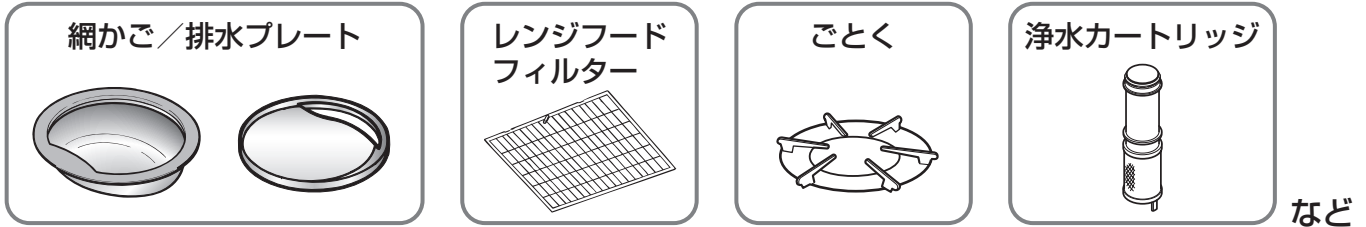

品番表示位置

修理・交換のお問い合わせに際しては、あらかじめ品番を確認のうえお問い合わせいただくと、よりスムーズなご案内が可能となります。

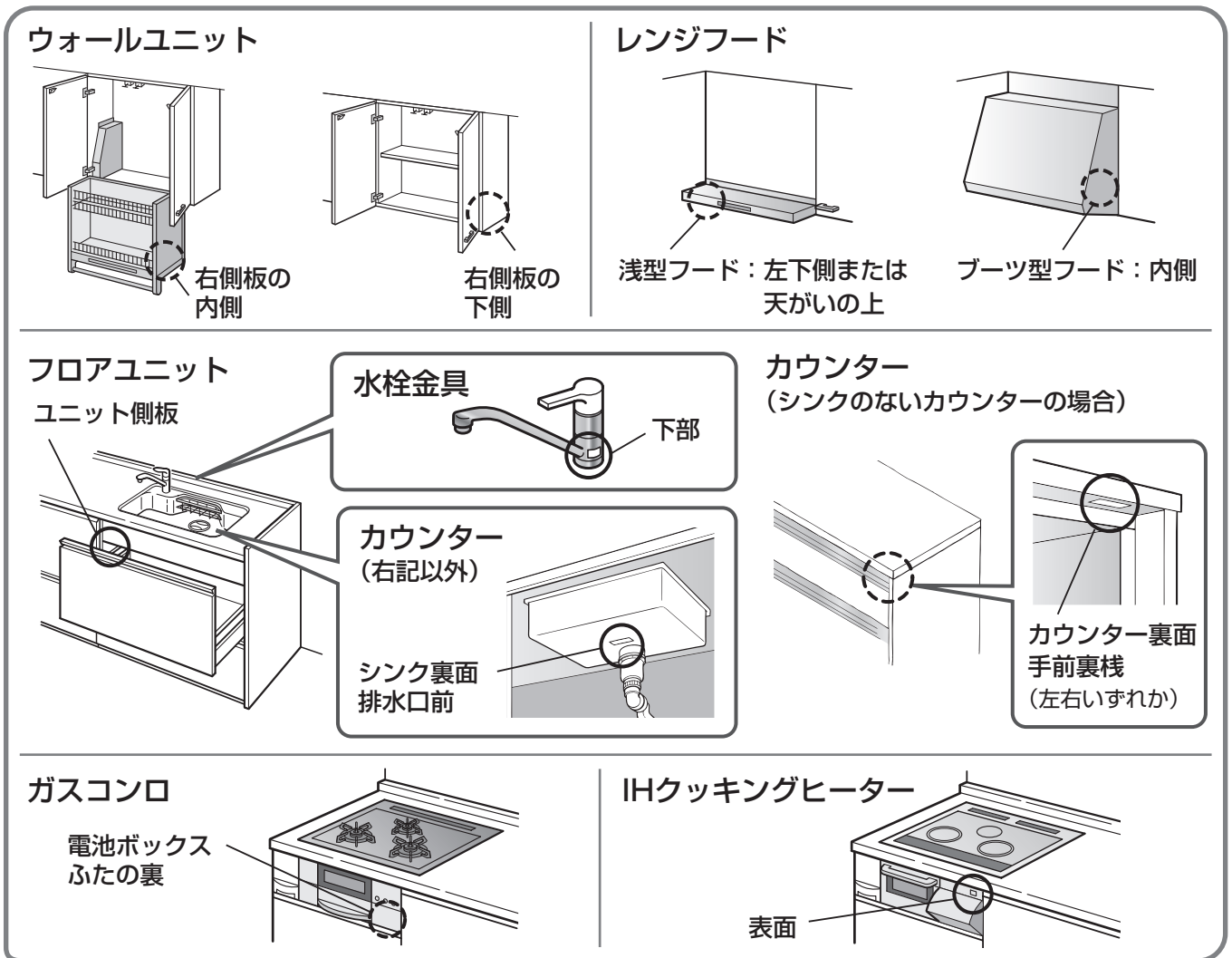

本体を見て品番が分からない場合は、取扱説明書をご覧ください。

■品番記入表

ご購入時に記入しておくと、問い合わせするときに便利です。

品名	品番	品名	品番
レンジフード			
加熱機器			
水栓金具			

*お客様	お名前	様	*お引き渡し日	年	月	日
	ご住所 電話番号		シリーズ・品番	V-style (LEからはじまる)		
*販売店	取扱販売店名・住所・電話番号		保証期間	(お引き渡し日から) 本体2年間 但し 電気・ガス機器など器具 1年間		

ご販売店様へ 上記*印欄は必ず記入してお渡しください。

無料修理規定

本書はお引き渡し日から本書に明示した期間中故障が発生した場合には、無料修理規定の内容で無料修理を行うことをお約束するものです。

- 取扱説明書、本体貼付ラベルなどの注意書に従った使用状態で保証期間内に故障した場合には、無料修理をさせていただきます。
 - (イ) 無料修理をご依頼になる場合には、お買い上げの販売店にお申しつけください。
 - (ロ) お買い上げの販売店に無料修理をご依頼になれない場合には、お客様相談窓口にご相談ください。
 - (ハ) この商品は、出張修理をさせていただきますので、修理に際し本書をご提示ください。
- ご転居の場合の修理ご依頼先は、お買い上げの販売店またはお客様相談窓口にご相談ください。
- 保証期間内でも次の場合には原則として有料にさせていただきます。
 - (イ) 使用上の故意・過失または不当な修理や改造による故障および損傷
 - (ロ) 消耗部品（照明の管球、グローランプ、パッキン等）の取替えや修理、ストレーナーのごみ詰まり等による故障および損傷
 - (ハ) お買い上げ後の取付場所の移設、輸送、落下などによる故障および損傷
 - (ニ) 火災、地震、水害、落雷、その他天災地変および公害、塩害、ガス害(硫化ガスなど)などによる故障および損傷
 - (ホ) 車両、船舶などに搭載された場合に生ずる故障および損傷
 - (ヘ) 仕上げの傷などで、お引き渡し時に申し出がなかったもの
 - (ト) 瑕疵によらない自然の磨耗、さび、かび、変質、変色、その他類似の事由による場合
 - (チ) 維持管理の不備による水漏れ、膨れ、汚れ、さび、給水管、排水管の詰まり等の不具合
 - (リ) 第三者による管理上、メンテナンス上などの不備に起因する不具合
 - (ヌ) 犬・猫・鳥・鼠などの小動物や虫などの行為に起因する故障および損傷
 - (ル) 取付設置説明書に記載された方法以外の設置内容に起因する損傷や故障
 - (ヲ) 建築躯体の変形など対象商品本体以外の不具合に起因する故障および損傷
 - (ワ) 異常電圧や指定外の燃料・電源(電圧・周波数)の使用および異常水質による故障および損傷
 - (カ) 契約時、実用化されていた技術では予防することが不可能な現象またはこれが原因で生じた事故による場合
 - (コ) 保証期間経過後に申し出があったもの、または保証該当事項の発生後、速やかに申し出がなかったもの
 - (ク) 一般家庭用以外(例えば業務用など)に使用された場合の故障および損傷
 - (ケ) 本書のご提示がない場合
 - (ク) 保証書にお引き渡し年月日、お客様名、販売店名の記入のない場合(領収書などで左記内容がわかる場合はその限りではありません)、あるいは字句を書き替えられた場合
 - (ツ) 離島または離島に準じる遠隔地へ出張修理を行う場合の出張に要する実費
- 無料修理により取り外された部品・製品は、弊社の所有になります。
- 本書は日本国内においてのみ有効です。
- 本書は再発行いたしませんので大切に保管してください。
- お客様ご相談窓口は裏面をご参照ください。

修理メモ

*お客様にご記入いただいた個人情報は、保証期間内の無料修理対応およびその後の安全点検活動のために利用させていただきます。場合がございませのでご了承ください。

*この保証書は、本書に明示した期間、条件のもとにおいて無料修理をお約束するものです。したがってこの保証書によって、保証書を発行している者(保証責任者)、およびそれ以外の事業者に対するお客様の法律上の権利を制限するものではありませんので、保証期間経過後の修理についてご不明の場合は、お買い上げの販売店またはお客様相談窓口にお問い合わせください。

パナソニック株式会社 水廻りシステムビジネスユニット

〒571-8686 大阪府門真市大字門真1048番地 TEL(代表)06-6908-1131

保証とアフターサービス

よくお読みください

使いかた・お手入れ・修理などのご相談は

- まず、お買い上げの販売店へお申し付けください。
- お買い上げの際に記入されると便利です。

販売店名	
電話	
お引き渡し日	年 月 日

■保証書 (23ページ)

お引き渡し日・販売店名などの記入を確かめ、お買い上げの販売店からお受け取り、保管してください。

保証期間：お引き渡し日から本体2年間
(但し、電気機器、ガス機器は1年間)

■補修用性能部品の保有期間 7年

当社は、本製品の機能を維持するために必要な部品を、製造打ち切り後7年保有しています。

修理を依頼されるとき

- まず、使用機器の電気・ガス・水道などの元を断ち、お買い上げの販売店へご連絡ください。

■ご連絡いただきたい内容

- ①品名
- ②品番 ※品番記載位置は22ページをご覧ください。
- ③お引き渡し日
- ④異常の状況 (できるだけ具体的に)

- 保証期間中は、保証書の規定に従って出張修理をさせていただきます。

- 保証期間を過ぎているときは、診断をして修理できる場合は、ご要望により修理させていただきます。

- 修理料金は次の内容で構成されています。

【技術料】 診断・修理・調整・点検などの費用です。
【部品代】 修理に使用した部品および補助材料代です。
【出張料】 お客様のご依頼により技術者を派遣する費用です。

※この商品は日本国内専用品ですので、日本国外で使用しないでください。万一、日本国外で使用された場合は、修理サービスはお受けになれません。

商品の情報はホームページでご確認ください。

パナソニック 住まい

検索

<http://sumai.panasonic.jp/>

- 転居などでお困りの場合は、以下のお客様相談窓口にご相談ください。

ご使用の回線 (IP 電話やひかり電話など) によっては、回線の混雑時に数分で切れる場合があります。

消耗品・交換部品・後付パーツのご用命は

ハイ・パーツショップサイト

ハイ・パーツショップ

検索

<https://sumai.panasonic.jp/parts/>

ハイ・パーツショップ (一般のお客様用)

フリーダイヤル  **0120-055-802**

※携帯電話・PHS からもご利用になれます。

【受付時間】 月～金 / 9:00～18:00 土・日・祝日 / 9:00～17:00

※GW 休暇・夏季休業・年末年始はお休みまたは受付時間を変更させていただく場合があります。
※ビジネスのお客様はお取引先の販売ルートへお問い合わせください。

- 左記番号がご利用いただけない場合は…06-6906-1224

修理のご用命は

パナソニック ライフソリューションズ 修理サービスサイト

<http://sumai.panasonic.jp/support/repair/>
インターネットでのご依頼も可能です。

パナソニック ライフソリューションズ 修理ご相談窓口

【受付時間】 月～土 / 9:00～19:00
日・祝日・年末年始 / 9:00～18:00

フリーダイヤル  **0120-872-150**

※携帯電話・PHS からもご利用になれます。

- 左記番号がご利用いただけない場合は…06-6906-1090

商品のお問い合わせは

パナソニック 住まいの設備と建材サポートサイト

<http://sumai.panasonic.jp/support/>

パナソニック 照明と住まいの設備・建材お客様ご相談センター

【受付時間】 365日 / 9:00～18:00

フリーダイヤル  **0120-878-709**

※携帯電話・PHS からもご利用になれます。

- 左記番号がご利用いただけない場合は…06-6906-1109

- FAX …………… フリーダイヤル  **0120-872-460**

音声ガイダンスを短くするには

案内が聞こえたら電話機ボタンの「8」と「1#」を押してください。
(番号を押しても案内が続く場合は、「*」ボタンを押してから操作してください。)

※所在地、電話番号、受付時間などが変更になることがあります。

ご相談窓口におけるお客様の個人情報のお取り扱いについて

パナソニック株式会社およびグループ関係会社は、お客様の個人情報をご相談対応や修理対応などに利用させていただき、ご相談内容は録音させていただきます。また、折り返し電話をさせていただくために発信番号を通知いただいております。なお、個人情報を適切に管理し、修理業務などを委託する場合や正当な理由がある場合を除き、第三者に開示・提供いたしません。個人情報に関するお問い合わせは、ご相談いただきました窓口にご連絡ください。

パナソニック株式会社 水廻りシステムビジネスユニット

〒571-8686 大阪府門真市大字門真1048番地

© Panasonic Corporation 2019

D0213-15049