

取扱説明書 バスルーム 天井埋込形換気扇 ファンタッチ®

品番 GVL6100

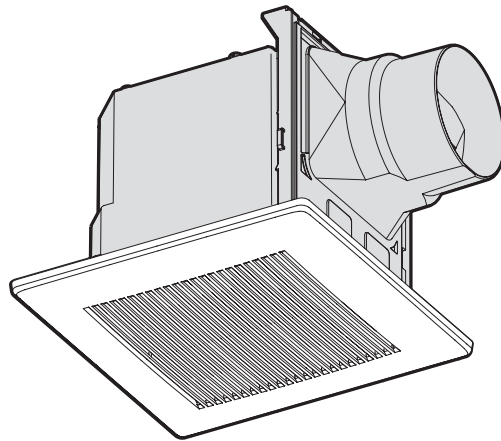

- このたびは天井埋込形換気扇をお買い上げいただき、まことにありがとうございます。
- ご使用前にこの説明書とバスルームの取扱説明書をよくお読みのうえ正しくお使いください。特に「安全上のご注意」(2~3ページ)は、ご使用前に必ずお読みいただき、安全にお使いください。お読みになったあとは、大切に保管し、必要なときにお読みください。
- この取扱説明書は当社商品に関するものです。他社商品との組み合わせで採用された場合は、他社商品に付属の取扱説明書をご覧ください。
- 転居される場合は、製品を安全にお使いいただくために、新しく入居されるかた、または取り次ぎされるかたにこの取扱説明書をお渡しください。
- 保証とアフターサービスについては、バスルーム本体の取扱説明書をご覧ください。

もくじ

安全上のご注意	2~3
各部の名前と使いかた	4
お手入れのしかた	5~9
保証とアフターサービス	10
仕様	11

安全上のご注意 必ずお守りください

人への危害、財産の損害を防止するため、必ずお守りいただくことを説明しています。

■誤った使いかたをしたときに生じる危害や損害の程度を区分して、説明しています。



警告

「死亡や重傷を負うおそれがある内容」です。



注意

「軽傷を負うことや、財産の損害が発生するおそれがある内容」です。

■お守りいただく内容を次の図記号で説明しています。

(次は図記号の例です)



してはいけない内容です。



実行しなければならない内容です。



警告

■絶対に分解したり
修理・改造しない



分解禁止

火災・感電・
けがの原因と
なります。

- 修理はお買い上げの
販売店・工事店また
は裏表紙の「修理ご
相談窓口」にご相談
ください。

■本体各部に直接水や
お湯、かび取り剤な
どをかけない



禁止

ショートや感
電のおそれ
があります。

■分電盤のブレーカを
ぬれた手で切／入し
ない



ぬれ手禁止

感電のおそれ
があります。

■お手入れをする際は、
電源スイッチと分電
盤のブレーカを切る



必ず守る

感電やけがを
することがあ
ります。

■ガス漏れの場合は
換気扇のスイッチ
を入れたり切ったり
しない



禁止

スイッチ火花
によりガス
爆発の原因と
なります。

注意

■部品は確実に取り付ける



落下して、けがをすることがあります。

必ず守る

■運転中は羽根の中に指や物を入れない



けがのおそれがあります。

接触禁止

■使用を終了した製品は放置せず、撤去する



万一の場合、落下により、けがをすることがあります。

必ず守る

■お手入れをする際は、浴槽の縁・カウンター・棚・風呂フタなどの上にのらない



転倒・転落事故の原因となります。

禁止

■お手入れをする際は、安定した踏み台を使う



必ず守る

安定した踏み台を使わないと、バランスをくずして転倒し、けがをすることがあります。

■お手入れをする際は、厚手のゴム手袋を使用する



必ず守る

ゴム手袋をしないと、けがをすることがあります。

■設置工事は必ず専門の工事業者に依頼する



けがをすることがあります。

必ず守る

使用上のご注意

■入浴剤をご使用の場合、入浴剤の色がついた水滴が製品から落ちることがあります。

ぬれた布などでふき取ってください。

■発泡性入浴剤をご使用の場合、製品に入浴剤の色がつくことがあります。

ぬれた布などでふき取ってください。

■入浴後は乾燥するまで運転をしてください。

運転中に換気扇内に発生した結露水がさびの原因になります。

■浴槽に温泉を入れて使わないでください。

故障の原因となります。

■スプレー（殺虫剤・整髪用・掃除用など）をかけないでください。

故障の原因となります。

各部の名前と使いかた

品番および経年劣化に係る
注意喚起のための表示位置

各部の名前

お願い

品番をご確認ください。

(修理依頼などのアフターサービスをご利用の際に、品番が必要になります)

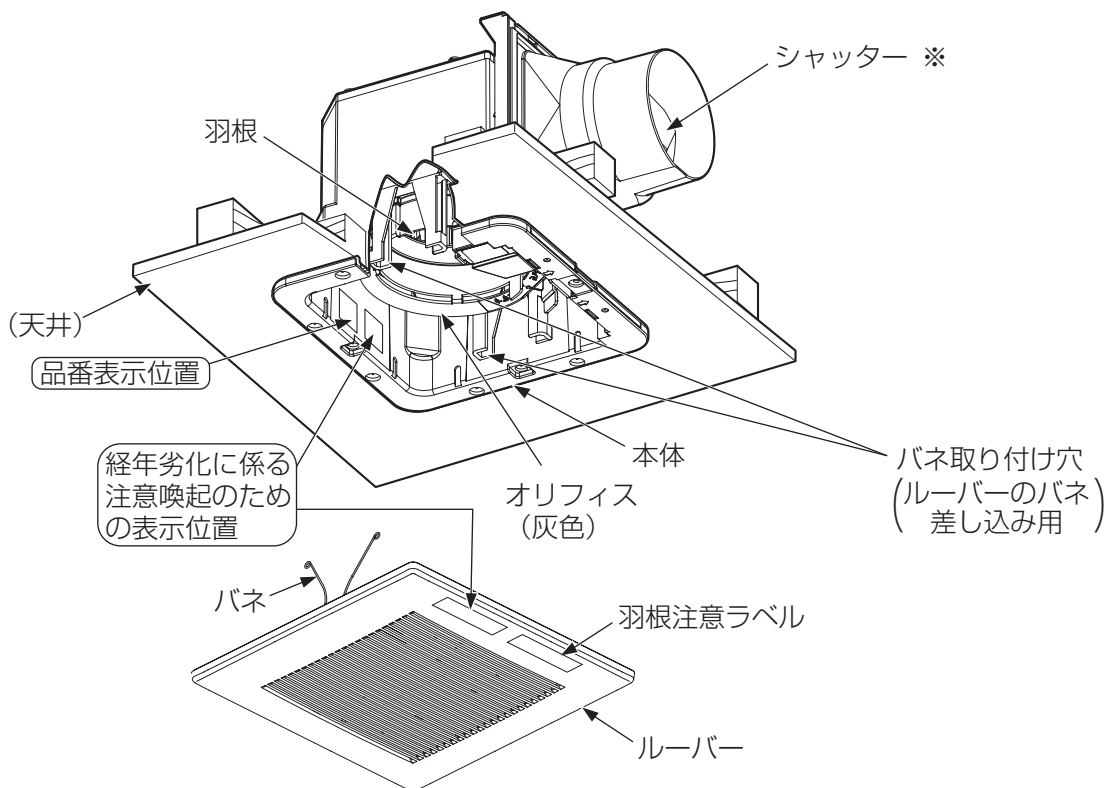

※ 本商品は、外風などの侵入を少なくした風圧式高気密シャッターを採用しています。
気密性が高くなる分、急激なドアの開閉や外風の強いときなどにはシャッターの閉止音が聞こえる
場合があります。

使いかた

●スイッチ(別売品)

室内の空気環境を維持するため、常時換気で使用する場合は連続運転(24時間連続換気)でお使い
ください。

・スイッチ品番：パナソニック(株)製 WT52412の場合

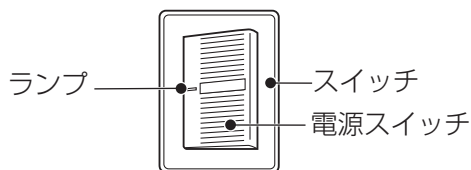

	電源スイッチ
換気するとき	入 (ランプ赤色点灯)
停止するとき	切

お手入れのしかた

警告

■お手入れをする際は、電源スイッチと分電盤のブレーカを切る



感電やけがをすることがあります。

必ず守る

■分電盤のブレーカをぬれた手で切/入しない



感電のおそれがあります。

ぬれ手禁止

■本体各部に直接水やお湯、かび取り剤などをかけない



ショートや感電のおそれがあります。

禁止

注意

■お手入れをする際は、浴槽の縁・カウンター・棚・風呂フタなどの上にのらない



転倒・転落事故の原因となります。

禁止

■部品は確実に取り付ける



落下して、けがをすることがあります。

必ず守る

■お手入れをする際は、安定した踏み台を使う



安定した踏み台を使わないと、バランスをくずして転倒し、けがをする原因となります。

必ず守る

■お手入れをする際は、厚手のゴム手袋を使用する



ゴム手袋をしないと、けがをする原因となります。

必ず守る

お願い

- ・24時間連続換気でご使用の場合、お手入れが終わったあと、再び24時間連続換気運転を始めてください。
- ・お手入れ後、熱による乾燥はしないでください。変形、変質の原因となります。
- ・お手入れの際は、中性タイプの浴室用洗剤をお使いください。
住宅用、家具用アルカリ性合成洗剤などは樹脂部の変色、破損のおそれがあります。



使ってはいけない洗剤・お掃除道具



金属たわし
かめの子たわし
硬いタイプのスポンジ

お手入れの目安

●1か月に1回程度：

- ①ルーバーを洗う ②本体をふく

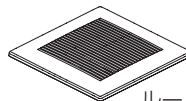

ルーバー

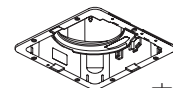

本体

●3か月に1回程度：

- ①羽根を洗う ②オリフィスを洗う



羽根



オリフィス

お手入れのしかた (続き)

はずしかた (高い所での作業となりますので、ホコリの落下と足場には十分お気を付けてください)

1 ルーバーをはずす (バネを片方ずつはずすと、はずしやすくなります)

① ルーバーが止まる位置まで引き下げる

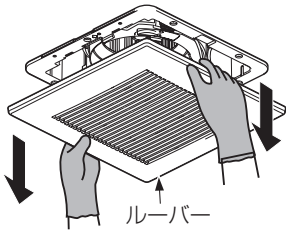

② 片方のバネをつまむ

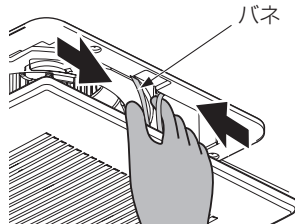

③ バネをバネ取り付け穴から抜き、ゆっくりと手を離す

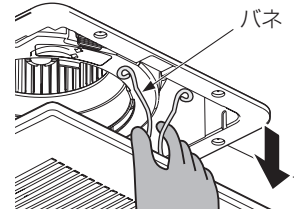

④ 同様に反対側のバネもはずす

2 オリフィスをはずす (オリフィスにテープが残っている場合は、テープをはがしてください)

① ツマミをつまんで

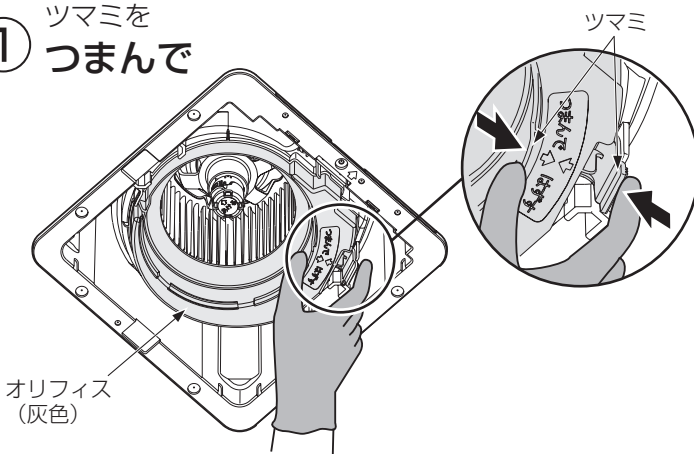

② オリフィスを下に引く

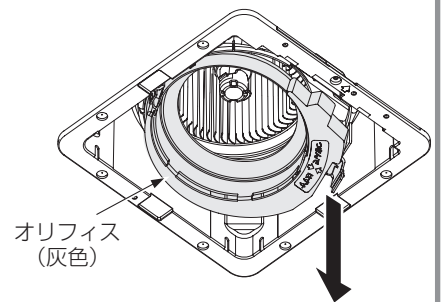

汚れをとる

●本体は…

中性タイプの浴室用洗剤を浸した布でホコ리를ふき取ったあと、からぶきをして水分をよくふき取る。

■本体から振動や騒音が発生した場合は、お買い上げの販売店または工事店にご相談ください。

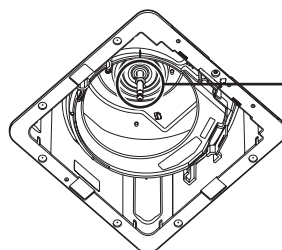

・シャフトに装着してあるリングははずさないでください。
(異音発生の原因)

3 羽根をはずす

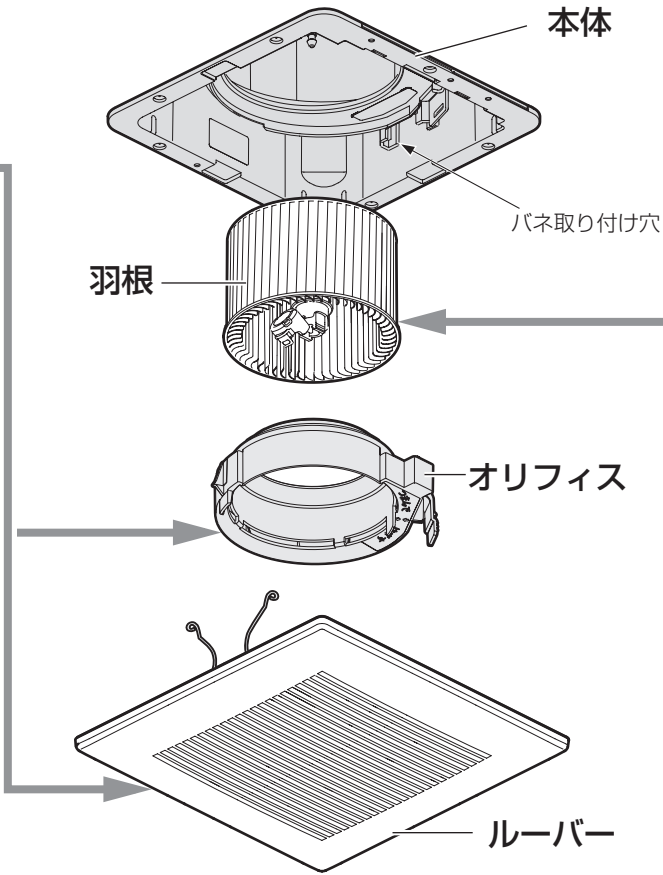

① フタの突起に指をかけ、フタをあける

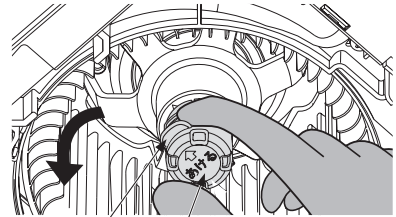

■羽根のフタをあける際に、ロック部分を強く押さないでください。破損の原因になります。

強く押さない

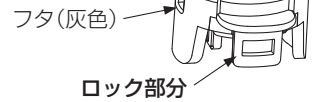

② ツマミをつまんで下に引き抜く

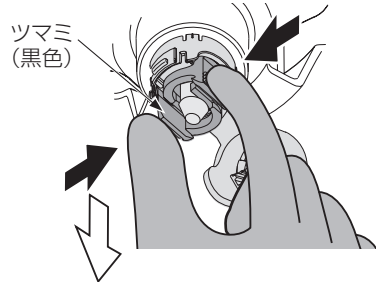

●羽根・オリフィス・ルーバーは…
中性タイプの浴室用洗剤をとかしたぬるま湯に浸し、水洗いしたあと、からぶきをして水分をよくふき取る。
(特に羽根内部の水分は完全に乾かしてください)

■羽根の汚れが頑固な場合は、先の細いやわらかいブラシなどでこすり洗いしてください。

■羽根のフタはひねらないでください。破損の原因になります。

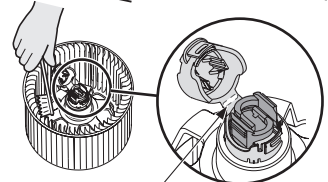
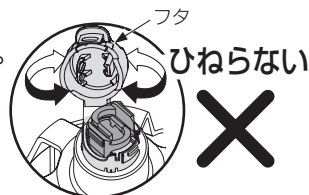

フタの折り曲げ部が白くなりますが、異常ではありません。そのままお使いください。

お手入れのしかた (続き)

取り付けかた (高い所での作業となりますので、ホコリの落下と足場には十分お気を付けてください)

1 羽根を取り付ける

① フタは開いた状態にする

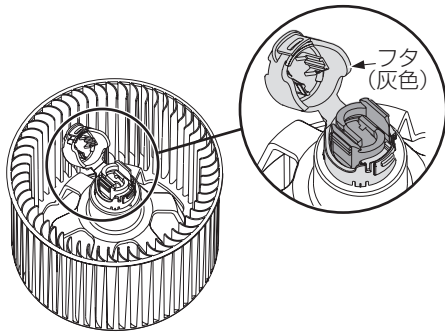

② シャフトに羽根をまっすぐに差し込む

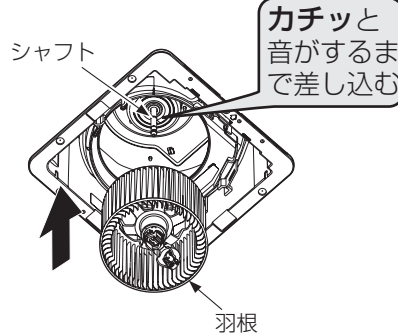

③ フタを閉める

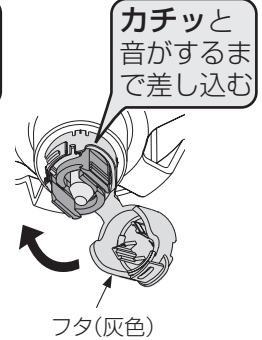

2 オリフィスを取り付ける

① 本体の「ツマミ側」表示の矢印と、オリフィスのツマミの向きを合わせ、

② オリフィスの突起を穴に引っ掛ける

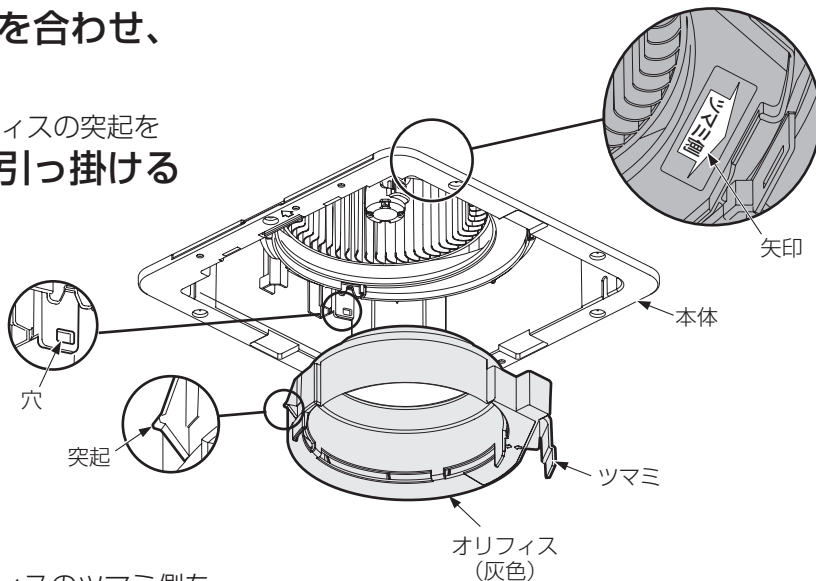

③ オリフィスのツマミ側を押し

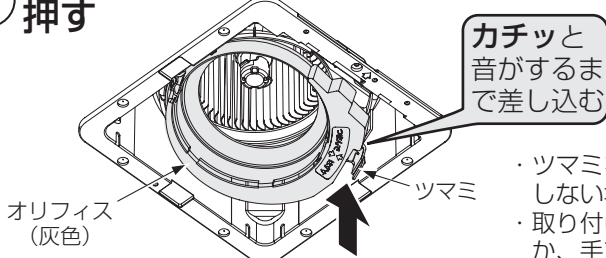

- ・ ツマミを押しそのまま取り付けると「カチッ」と音がしない場合があります。
- ・ 取り付け後、オリフィスが確実に取り付けられているか、手で少し引っ張ってみて確認してください。

3 ルーバーを取り付ける

(バネを片方ずつ取り付けると、取り付けがしやすくなります。)

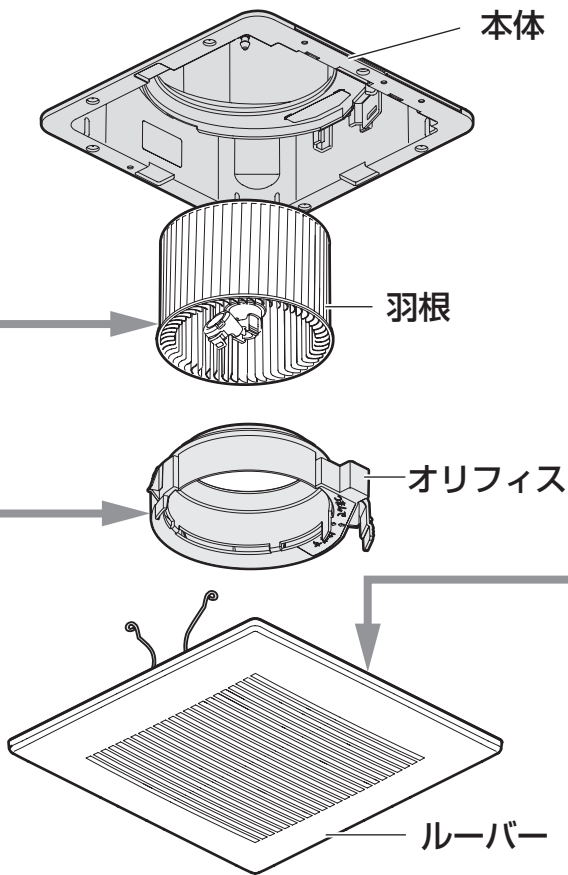

- ① バネをつまんで**

バネ
- ② バネ取り付け穴に入れる**

バネ取り付け穴
- ③ 同様に反対側のバネも入れる**
- ④ ルーバーが天井に密着するまで押し上げる**

■ルーバーを左右に動かして、天井に密着しているか確認してください。

※お手入れが終了したら、羽根・オリフィス・ルーバーの取り付けを確認して、分電盤のブレーカと電源スイッチを入れて動作確認をしてください。

保証とアフターサービス(よくお読みください)

使いかた・お手入れ・修理などは…

■まず、お買い求め先へご相談ください。

▼お買い上げの際に記入されると便利です

販売店名	
電話	() -
お引き渡し日	年 月 日

修理を依頼されるときは

「各部の名前と使いかた」(4ページ)でご確認のあと、直らないときは、まず電源を切って、お買い上げ日と右の内容をご連絡ください。

■ご連絡いただきたい内容

- ①品名 天井埋込形換気扇
- ②品番 GVL6100
- ③お引き渡し日
- ④異常の状況(できるだけ具体的に)

※この商品は日本国内専用品ですので、日本国外で使用しないでください。万一、日本国外で使用された場合は、修理サービスはお受けになれません。

●保証期間中は、保証書の規定に従って出張修理いたします。

保証期間：お引き渡し日から本体1年間

●保証期間終了後は、診断をして修理できる場合はご要望により修理させていただきます。

※修理料金は、次の内容で構成されています。

技術料 診断・修理・調整・点検などの費用

部品代 部品および補助材料代

出張料 技術者を派遣する費用

※補修用性能部品の保有期間 **6年**

当社は、本製品の補修用性能部品(製品の機能を維持するための部品)を、製造打ち切り後6年保有しています。

●転居などでお困りの場合は、裏表紙に記載のご相談内容に応じた窓口にご相談ください。

仕様

定 格	品 番	消費電力(W)	換気風量(m ³ /h)	騒音(dB)	質量(kg)
单相 100V 50/60Hz	GVL6100	7.5/8.5	85/85	27/27	1.4

上記仕様は 静圧 0Pa(パスカル) 時の値です。

静圧 0Pa(パスカル) とは、換気扇におよぼす圧力が「0(ゼロ)」の状態を示します。

長期使用製品安全表示制度に基づく本体表示について

(本体への表示内容)

※経年劣化により危害の発生が高まるおそれがあることを注意喚起するために電気用品安全法で義務付けられた右の内容の表示を本体におこなっています。



【製造年】本体に西暦4ケタで表示してあります。
【設計上の標準使用期間】15年
設計上の標準使用期間を超えてお使いいただいた場合は、経年劣化による発火・けが等の事故に至るおそれがあります。

(設計上の標準使用期間とは)

※運転時間や温湿度など、標準的な使用条件に基づく経年劣化に対して、製造した年から安全上支障なく使用することができる標準的な期間です。
※設計上の標準使用期間は、無償保証期間とは異なります。また、偶発的な故障を保証するものでもありません。

●「経年劣化とは」

長期間にわたる使用や放置に伴い生ずる劣化をいいます。

■標準使用条件 日本工業規格 JIS C 9921-2 による

環境条件	電圧	単相100Vまたは単相200V	機器の定格電圧による
	周波数	50Hzまたは / および60Hz	
	温度	20℃	JIS C 9603参照
	湿度	65%	
設置条件	標準設置	機器の取付設置説明書による	
	定格負荷 (換気量)	機器の取扱説明書による	
負荷条件	想定時間		
想定時間	1年間の使用時間	換気時間 ^{a)}	
		台所	2410時間/年
		居室	2193時間/年
		トイレ	2614時間/年
		浴室	1671時間/年

注^{a)} 常時換気 (24時間連続換気) のものは、8760時間/年とする。

商品の情報はホームページでご確認ください。

<http://sumai.panasonic.jp/>

消耗品・交換部品・
後付パーツの
ご用命は

ハイ・パーツショップサイト

<https://sumai.panasonic.jp/parts/>

ハイ・パーツショップ (一般のお客様用)

フリーダイヤル **0120-055-802**

※携帯電話・PHSからもご利用になります。

【受付時間】月～金/9:00～18:00 土・日・祝日/9:00～17:00
※GW休暇・夏季休業・年末年始はお休みまたは受付時間を変更させていただきます。
※ビジネスのお客様はお取引先の販売ルートへお問い合わせください。

●左記番号がご利用いただけない場合は…06-6906-1224

修理のご用命は

パナソニック ライフソリューションズ 修理サービスサイト

<http://sumai.panasonic.jp/support/repair/>
インターネットでの依頼も可能です。

パナソニック ライフソリューションズ

フリーダイヤル **0120-872-150**

※携帯電話・PHSからもご利用になります。

修理ご相談窓口 【受付時間】月～土 / 9:00～19:00
日・祝日・年末年始 / 9:00～18:00

●左記番号がご利用いただけない場合は…06-6906-1090

商品の
お問い合わせは

パナソニック 住まいの設備と建材サポートサイト

<http://sumai.panasonic.jp/support/>

パナソニック 照明と住まいの設備・建材お客様ご相談センター

フリーダイヤル **0120-878-709**

※携帯電話・PHSからもご利用になります。

●左記番号がご利用いただけない場合は…06-6906-1109

●FAX …………… フリーダイヤル **0120-872-460**

音声ガイダンスを
短くするには

案内が聞こえたら電話機ボタンの「8」と「2#」を押してください。
(番号を押しても案内が続く場合は、「※」ボタンを押してから操作してください。)

※所在地、電話番号、受付時間などが変更になることがあります。
・ご使用の回線 (IP電話やひかり電話など) によっては、回線の混雑時に数分で切れる場合があります。
・本書の「保証とアフターサービス」もご覧ください。

ご相談窓口における
お客様の個人情報の
お取り扱いについて

パナソニック株式会社およびグループ関係会社は、お客様の個人情報をご相談対応や修理対応などに利用させていただき、ご相談内容は録音させていただきます。また、折り返し電話をさせていただくために発信番号を通知いたしております。なお、個人情報を適切に管理し、修理業務などを委託する場合や正当な理由がある場合を除き、第三者に開示・提供いたしません。個人情報に関するお問い合わせは、ご相談いただきました窓口にご連絡ください。

愛情点検

長年ご使用の換気扇の点検を!



こんな症状
はありませんか

- ・スイッチを入れても回転音が不規則に聞こえたり回転しない。
- ・運転中に異常音がしたり振動がある。
- ・異臭がする。
- ・その他、異常を感じる。

ご使用
中止

このような症状のときは、使用を中止し、故障や事故の防止のため、電源を切り、必ずお買い上げの販売店または工事店に点検・修理を依頼してください。

パナソニック株式会社
パナソニック エコシステムズ株式会社

〒486-8522 愛知県春日井市鷹来町字下仲田4017番

GVN1373 19.07

© Panasonic Corporation 2019

17C7Z4020CMD-P1210-3079