

ビルトイン形浄水器

# 浄水器専用水栓

JF-WA501-JG(JW)型

左記の品番は代表品番です。品番の特定は商品の品番ラベルをご確認ください。品番ラベルの位置は「アフターサービスについて」をご覧ください。

## 取扱説明書

このたびは当社商品をお買い求めいただき誠にありがとうございました。ご使用前にこの説明書をよくお読みのうえ正しくお使いください。お読みになった後もすぐ取り出せる場所に大切に保管してください。

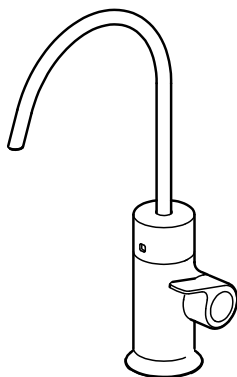

この説明書に書かれている注意事項は、必ず守ってください。不適切な使用により事故が生じた場合、当社は責任を負いかねますので、あらかじめご了承ください。転居される場合、次に入居される方にこの説明書と保証書をお渡しください。

### 工事店様へのお願い

貴店名ならびに据付引渡し日を保証書にご記入の上、お客さまに必ずお渡しください。また、定期的に交換が必要な部品があることをお客さまに必ずお伝えください。

■ 特長	1
■ 各部の名称	2
■ 安全上のご注意	3
■ ご使用前に／使いかた	8
■ 浄水カートリッジについて	9
■ 浄水カートリッジの交換方法	11
■ 交換月表示の変更方法	14
■ 凍結の恐れがある場合	15
■ 日常のお手入れ	16
■ 定期的なお手入れ	17
■ 定期的な部品交換のお願い	18
■ 修理を依頼される前に	19
■ アフターサービスについて	21
■ 仕様	22

保証書 …………… 裏表紙

はじめに

つかいかた

お手入れ

こんなときは

# 特長

## 高性能浄水器

### ビルトイン浄水カートリッジの

## 共通特長

JF-45N(17+2物質除去タイプ)、JF-43N(12物質除去タイプ)

安全でおいしい水をお届けする  
12物質を除去する高性能

雑菌が繁殖しにくく安心な  
抗菌セラミック

1年間お使い頂ける(25リットル/日)  
たっぷり大容量

1リットル当たり約2円と  
とってもお得でエコ

■LIXILの浄水栓でつくる浄水は、ペットボトル水などに比べコストパフォーマンスに優れています。

※浄水の1L当たりの単価は、カートリッジ1本の定価/カートリッジ寿命で試算。上下水道料金(住宅向け)265円/m<sup>3</sup>(税込)も含む。ペットボトルの価格は一例です。(2018年10月LIXIL調べ)



## おすすめ！ JF-45N



### 17+2物質除去タイプ

トリハロメタン、鉛、農薬などの日本産業規格(JIS S 3201)に定められた除去対象17物質に加え、浄水器協会の規格基準(JWPAS B)に挙げられている除去対象の2物質 赤水(サビ)の原因となる『鉄(微粒子状)』と上水の浄化剤等に含まれる『アルミニウム(中性)』を除去します。

#### ご案内

- 水栓本体購入時の付属浄水カートリッジは、JF-45Nです。
- JF-45NとJF-43Nの製品寸法は同じです。
- JF-45Nは除去性能が向上しているため、ろ過流量がJF-43Nより少ない仕様になっています。

# 各部の名称

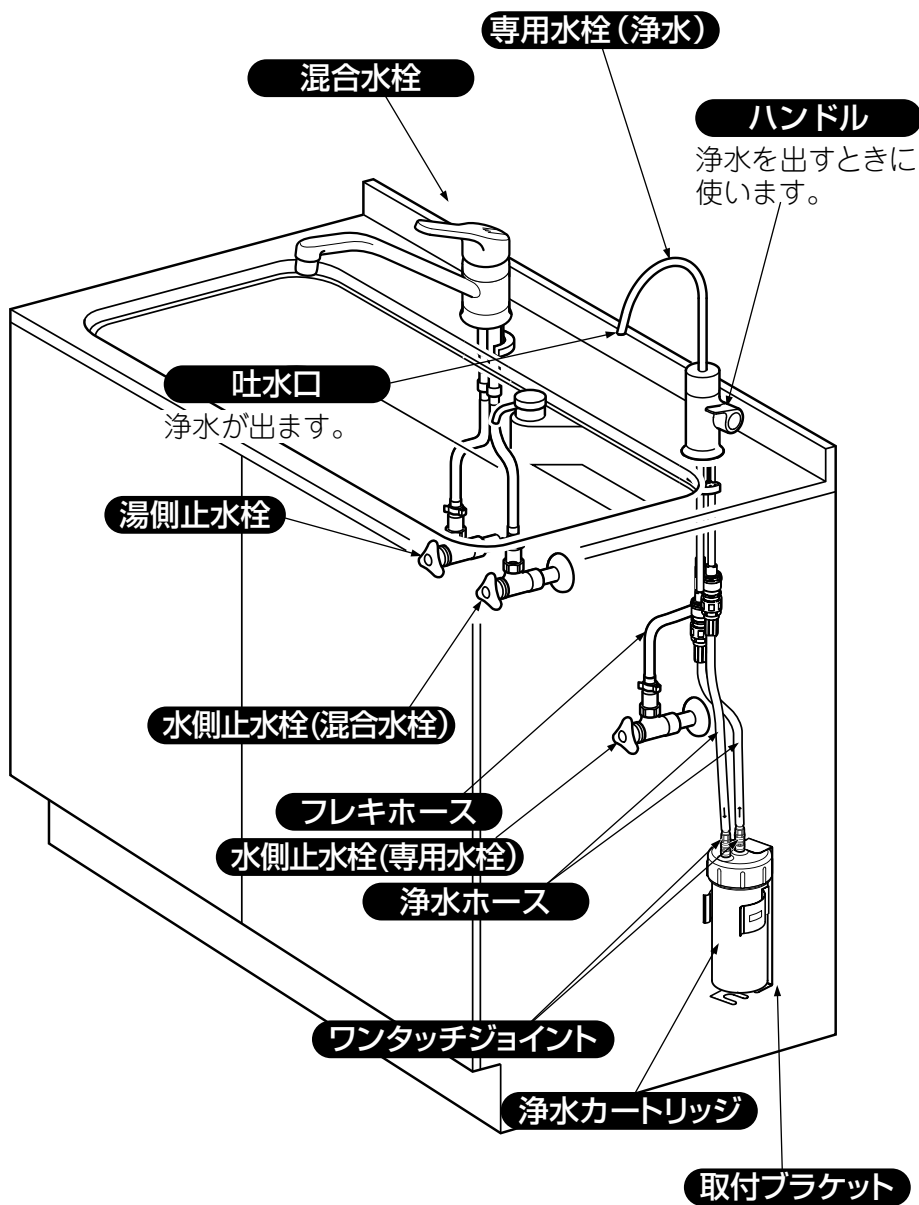

※図は取付けブラケットを背板に取り付けた場合を示す。

# 安全上のご注意 (ご使用前に必ずお読みください。)

- ご使用前に、この「安全上のご注意」をよくお読みのうえ、正しくお使いください。
- ここに示した注意事項は状況により重大な結果に結び付く可能性があります。いずれも安全に関する重要な内容を記載していますので必ず守ってください。
- お読みになった後は、お使いになる方がいつでも見られる所に必ず保管してください。

## 用語および記号の説明

**注意** ……「取扱いを誤った場合に、使用者が軽傷を負うかまたは物的損害のみが発生する危険な状態が生じることが想定されます。」



……「注意しなさい。」(上記の『注意』と併用して注意をうながす記号です。必ずお読みになり、記載事項をお守りください。)



(禁止)

……「してはいけません！」(一般的な禁止記号です。)



(分解禁止)

……「分解してはいけません！」













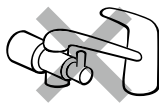

(指示)

……「指示通りにしなさい！」(一般的な行動指示記号です。)



# ⚠ 注意：正しくお使いいただくために



 (分解禁止)	<p>修理技術者以外の方は、絶対に分解したり、修理・改造は行わないでください。          ※ケガをしたり、故障・破損の恐れがあります。</p>	
 (禁止)	<p>衝撃を与えたり、もたれかかったりしないでください。          ※破損してケガをしたり、漏水や故障の原因となります。</p>	
 (指示)	<p>ハンドル操作の急閉止は配管からの漏水を起こすことがありますので、ゆっくり操作してください。          ※漏水で家財等を濡らす財産損害発生の恐れがあります。</p>	
 (指示)	<p>止水機構を持った浄水器は、お取り付けはできません。          ※吐水口部から漏水する恐れがあります。</p>	
 (指示)	<p>水道水の飲用基準に適合した水をお使いください。          ※体調を損なう恐れがあります。</p>	<p>水道水のみ OK</p> 
 (指示)	<p>浄水はなるべく早くお使いください。          ※残留塩素を除去しているため、雑菌が繁殖しやすくなり、体調を損なう恐れがあります。汲み置きする場合でも清潔な容器に入れて密閉し、冷蔵庫にて保管し、1日以内を目安に早めにお使いください。また、使用した容器はきれいに洗浄してください。          ( 保存環境によっては、1日以内でも雑菌が繁殖しやすくなる場合があります。 )</p>	
 (指示)	<p>毎朝、ご使用になる前に約10秒間浄水を流してください。          ※残留塩素を除去しているため、雑菌が繁殖しやすくなり、体調を損なう恐れがあります。</p>	
 (指示)	<p>2日間以上ご使用にならなかったときは、1分以上浄水を流してからお使いください。          ※残留塩素を除去しているため、雑菌が繁殖しやすくなり、体調を損なう恐れがあります。</p>	

# ⚠ 注意：正しくお使いいただくために





 (指示)	<p>長期間（1～2週間程度）ご使用にならないときは、浄水カートリッジを清潔なポリ袋等に入れて密封し、冷蔵庫で保管してください。浄水カートリッジを取り外す際は、水側の止水栓を閉じてください。再使用される前には1分以上浄水を流してからお使いください。</p> <p>※残留塩素を除去しているため、雑菌が繁殖しやすくなり、体調を損なう恐れがあります。</p>	<p>カートリッジを冷蔵庫に保管</p>  <p>使用前に1分以上浄水を通水</p>
 (指示)	<p>半月以上ご使用にならなかったときは、カートリッジ交換をおすすめします。</p> <p>※残留塩素を除去しているため、雑菌が繁殖しやすくなり、体調を損なう恐れがあります。</p>	<p>カートリッジを交換</p> 
 (指示)	<p>水栓先端には、後付型自動水栓や浄水器アルカリイオン整水器などを取り付けしないでください。</p> <p>※浄水カートリッジに水圧がかかり破損する恐れがあります。</p>	
 (指示)	<p>浄水を養魚用に使用しないでください。</p> <p>※残留塩素の除去が不十分な場合は、魚が死ぬ恐れがあります。</p>	
 (指示)	<p>吐水口は手や布巾でさわらないでください。</p> <p>※残留塩素を除去しているため、雑菌が繁殖しやすくなり、体調を損なう恐れがあります。</p>	
 (指示)	<p>浄水の出口は、常に清潔な状態を保つよう心がけてください。特に跳ね返りなどで汚れが付着した場合は速やかに清掃してください。</p> <p>※残留塩素を除去しているため、雑菌が繁殖しやすくなり、体調を損なう恐れがあります。</p>	
 (指示)	<p>浄水の出口の清掃は、週に1回程度、熱湯消毒などをした清潔な歯ブラシなどで行ってください。</p> <p>※残留塩素を除去しているため、雑菌が繁殖しやすくなり、体調を損なう恐れがあります。</p>	

やさしい

## ⚠ 注 意：正しくお使いいただくために

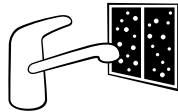
 (指示)	<p>赤水など濁りのひどいときは、浄水器を通さずしばらく赤水を流してから浄水をご使用ください。「浄水カートリッジの交換方法」の手順を参照してください。</p> <p>※浄水カートリッジやホース寿命が短くなり、浄水の流量が少なくなったり、ホースが破損し漏水の原因となります。</p>	
 (指示)	<p>浄水カートリッジの交換時期の目安(12か月)は、水質、使用水量、水圧などにより異なりますが、衛生面より使用限界月数(12か月)以内で必ず交換してください。</p> <p>※体調を損なう恐れがあります。</p>	<p>12か月以内で交換</p> 
 (指示)	<p>キャビネット内の物を出し入れするとき、給水ホース・浄水ホースに引っ掛けるなど、ホースに無理な力が加わらないようにしてください。</p> <p>※給水ホース・浄水ホースの外れや損傷による漏水の原因となります。</p>	
 (指示)	<p>キャビネット内の浄水カートリッジや浄水ホースに熱いやかんやフライパン等を近づけないでください。</p> <p>※変形したり故障して、漏水の原因となります。</p>	
 (指示)	<p>浄水ホースを折り曲げたり、つぶしたりしないでください。(曲げ半径60mm以上)</p> <p>※浄水ホースが折れたりすると、水量が少なくなります。</p>	

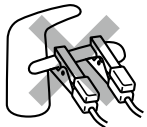
## ⚠ 注意:凍結防止のために

 (指示)	<p><b>【一般地仕様の場合】</b>                  凍結の恐れがあるときは、凍結予防の処置を行ってください。(P15参照)                  ※変形したり、故障・漏水の原因となります。</p>	
 (禁止)	<p><b>【寒冷地仕様の場合】</b>                  凍結時に解氷機をご使用の際、水栓本体部には絶対に通電しないでください。                  ※発熱により水栓内部の樹脂部品が破損し、家財等を濡らす財産損害発生のおそれがあります。</p>	
 (指示)	<p><b>【寒冷地仕様の場合】</b>                  凍結の恐れがあるときは、配管と水栓の水抜操作を確実に行ってください。(P15参照)                  ※凍結破損で漏水し、家財等を濡らす財産損害発生のおそれがあります。</p>	

# ご使用前に

## 浄水カートリッジの接続

浄水ホースが浄水カートリッジにしっかりと接続されていることを確認します。

※浄水ホース同士が接続プラグで接続されている場合は、ワンタッチジョイントのリングに指をかけて、接続プラグから外し、浄水カートリッジに接続します。

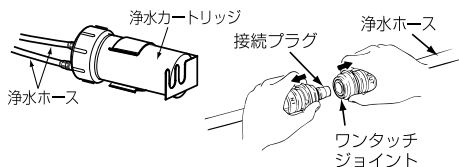

接続プラグは次のような場合に使用しますので、大切に保管してください。

- 浄水カートリッジ交換時  
浄水ホース内の洗浄を行う際に使用します。
  - 浄水カートリッジをご使用にならないとき  
浄水カートリッジを取り外し、浄水ホースどうしを接続する接続プラグホルダーとして使用します。
- ※浄水プラグは浄水ホースに取り付けてある接続プラグホルダーに取り付けて保管してください。

浄水カートリッジへの接続は「浄水カートリッジの交換方法」  
(☞11～13ページ)

# 使いかた

## 浄水の出しかた・止めかた

ハンドルを上げると浄水が出て、下げると浄水が止まります。

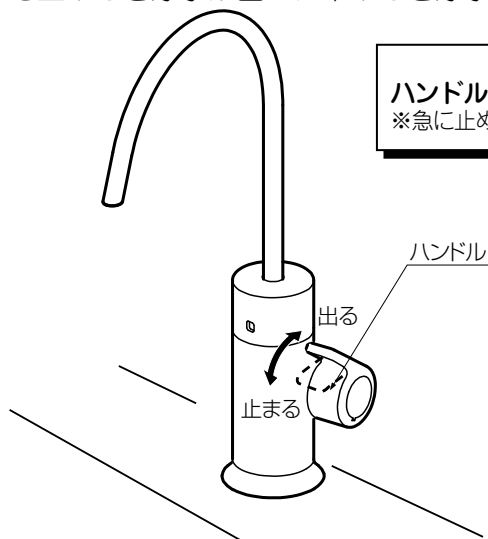

### 注意

ハンドルはゆっくり操作してください。  
※急に止めると漏水の原因となります。

# 浄水カートリッジについて

## おいしい水になるのはなぜ？

### ●独自の4構造が「おいしい水」を作り出します。

①不織布…鉄サビなど比較的粗い濁り成分を除去します。

②活性炭フィルター…遊離残留塩素、クロロホルム、プロモジクロロメタン、ジブロモクロロメタン、プロモホルム、テトラクロロエチレン、トリクロロエチレン、総トリハロメタン、CAT、2-MIB、溶解性鉛、1,2-DCE、ベンゼン、ジェオスミン、陰イオン界面活性剤、フェノール類を除去します。

③中空糸膜…雑菌、凝集体などより微細な0.1 $\mu$ m以上の濁り成分を除去します。

④セラミック…抗菌性を発揮して、細菌の繁殖を抑えます。

(原材料：アルミノケイ酸カルシウム)

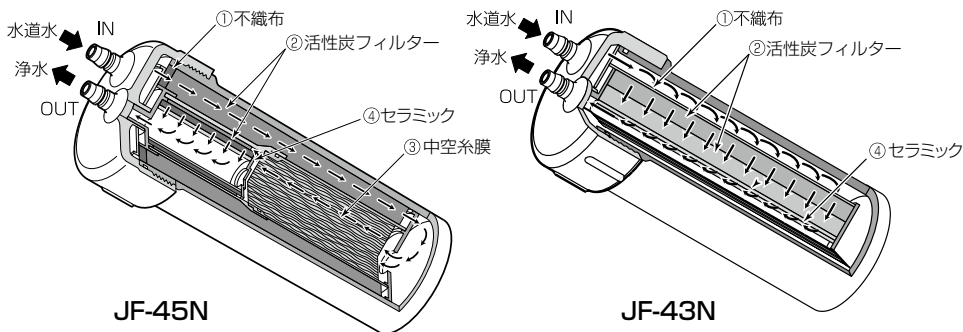

## 浄水カートリッジの交換時期

浄水カートリッジは使用限界月数（12ヶ月以内）で交換してください。  
（平均の1日の使用水量が25L以下の場合）

### 注意

浄水カートリッジ交換のとき、ラベルに取付日・交換日の日付を記入し、次回交換日の目安にしてください。

浄水カートリッジの交換時期の目安（12か月）は、水質、使用水量、水圧などにより異なりますが、衛生面より使用限界月数（12か月）以内で必ず交換してください。

※体調を損なう恐れがあります。

### ●交換時期は使用水量、水質、水圧によって短くなることがあります。

- ・においや変な味がする。(除去能力の低下)
- ・浄水の出が悪くなった。(浄水カートリッジの目詰まり)
- ・浄水の水切れが悪くなった。(浄水カートリッジの目詰まり)



浄水カートリッジを交換してください。

## 浄水カートリッジの購入方法は？

交換用浄水カートリッジは「LIXILカートリッジショップ」にてご購入いただけます。

インターネットからのご注文がおすすめですが、電話や商品同梱のハガキでもご注文が可能です。

 インターネット <https://s.lixil.com/shop/> 受付時間:24時間 

 電話でお申し込み  **0120-1946-01** 受付時間 9:00~17:00 (月~金)  
※土日祝、ゴールデンウィーク、夏期休暇、年末年始は除く

 ハ ガ キ LIXILカートリッジショップ 行

- コースや金額など、詳しくは製品同梱のチラシやご案内ハガキをご覧ください。

### ご案内

- 水栓本体購入時の付属浄水カートリッジは、JF-45Nです。
- JF-45NとJF-43Nの製品寸法は同じです。
- JF-45Nは除去性能が向上しているため、ろ過流量がJF-43Nより少ない仕様になっています。

# 浄水カートリッジの交換方法

## 注意

必ず専用の浄水カートリッジをご使用ください。

※漏水で家財などを濡らす財産損害発生の恐れがあります。

- 1** 専用水栓の止水栓を右いっぱい  
に回して閉じます。

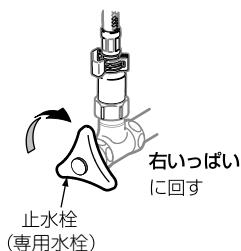

- 2** ハンドルを閉じます。



- 3** 浄水カートリッジを取付  
ブラケットから外します。

少量の水がこぼれる場合がありますので、  
ぞうきんやタオルを用意してください。

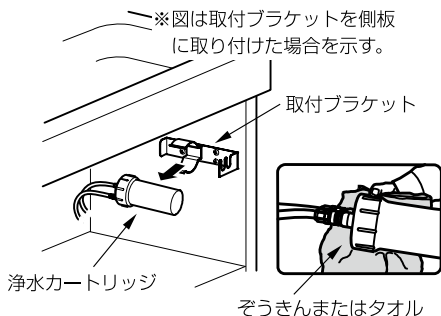

- 4** ワンタッチジョイントをカー  
トリッジから取り外します。

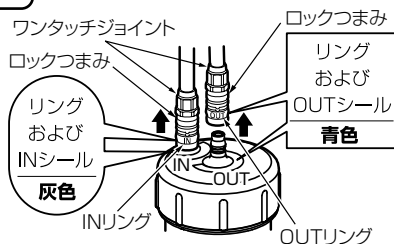

※リングを指にかけて取り外します。

※接続プラグから外れない場合は、ワンタッチ  
ジョイントのロックつまみ位置を確認してくだ  
さい。

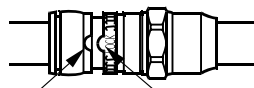

ワンタッチジョイント凹部と  
ロックつまみ凸部を合わせる。

- 5** 付属の接続プラグを浄水ホース  
に接続します。

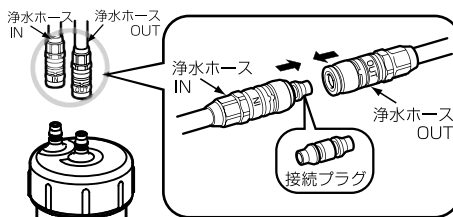

※ワンタッチジョイントを軽く引いて、抜けない  
ことを確認してください。

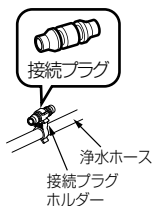
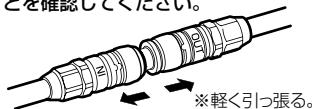

※接続プラグは、浄水カート  
リッジ交換時、および浄水  
カートリッジをご使用にな  
らない場合に使用しますの  
で、浄水ホースに付いて  
いる接続プラグホルダーに  
取り付け、大切に保管してく  
ださい。



# 浄水カートリッジの交換方法

6

専用水栓の止水栓を左に回して開き、水道水を通水し、ホース内の洗浄を行います。

※ホース内の水アカ等を洗浄してから、新しい浄水カートリッジを取り付けてください。

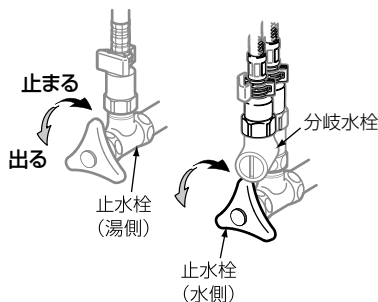

7

洗浄後、水側の止水栓を右いっぱい回して閉じます。

8

新しい浄水カートリッジの保護キャップ (2コ) を外します。

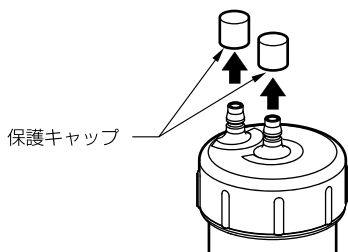

9

5で接続した接続プラグを外し、ワンタッチジョイントを浄水カートリッジに取り付けます。

**注意**

リングとシールの色を必ず合わせてください。

※逆に接続すると、浄水カートリッジ内の活性炭等が流れ出す恐れがあります。

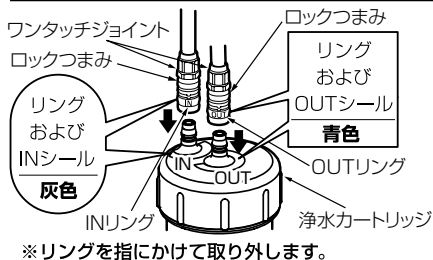

10

ワンタッチジョイントのロックつまみを回し、凹部と凸部をずらしします。

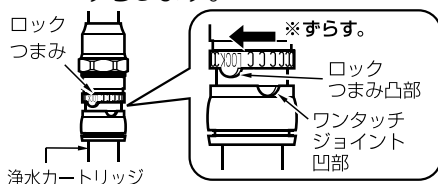

※ワンタッチジョイントを軽く引いて、抜けないことを確認してください。

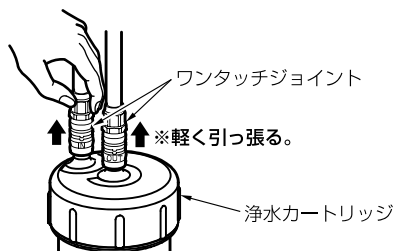

11

浄水カートリッジを取付ブラケットに取り付けます。

ラベルに取付日・交換日を記入してください。

# 浄水カートリッジの交換方法

- 12** 専用水栓の止水栓を左に回して流量を調節します。

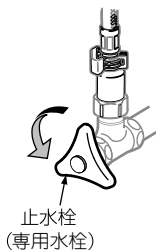

## ポイント

ハンドルをいっぱいを開けたとき、4ℓ/分程度(500mlの容器を一杯にするのに8秒)流れるくらいに止水栓で流量調節をしてください。

- 13** 約1分間浄水を流して、接続部からの水漏れがないことを確かめます。

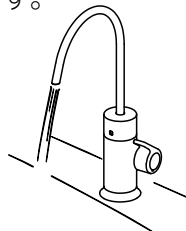

- 14** 浄水カートリッジの空気を抜きます。  
※浄水を流しながら10分間浄水カートリッジを数回ひっくりかえしてください。

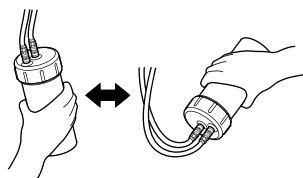

- 15** 浄水カートリッジを取付ブラケットに取り付けます。

古い浄水カートリッジは、各自治体の区分に従って捨ててください。区分が不明な場合は、燃えないゴミとして捨ててください。

※交換後の古い浄水カートリッジ内には水がたまっていますので、逆さまにして水を出してから捨ててください。

## ●カートリッジ取付直後のお願い

カートリッジ取付直後は、空気抜きと浄水能力を安定させるため、約10分間浄水を通水しながら、浄水カートリッジを上下に数回ひっくりかえしてください。

カートリッジ内に空気が残るため、吐水状態が乱れ断続吐水したり、水の止まりが悪くなる場合がありますが、故障ではありません。

ご使用いただく中で状態が緩和されます。

## ●浄水の水切れについて

浄水止水後しばらくの間、ぼたぼたと水滴が落ちることがあります。これは浄水カートリッジのろ材が、浄水通水時に膨張し、止水時にゆっくり元に戻ることで残留水が押し出されるためで、故障ではありません。

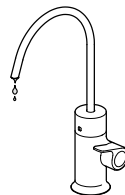

# 交換月表示の変更方法

## ●交換表示を正面でご使用の場合

- 1** キャップを上に取り上げます。

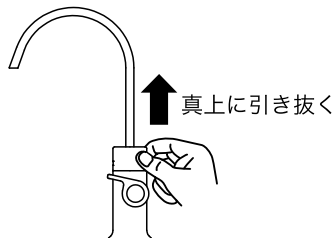

- 2** 交換月表示リングを回して、「次回の交換月表示」と「本体正面の目印▼」を合わせます。

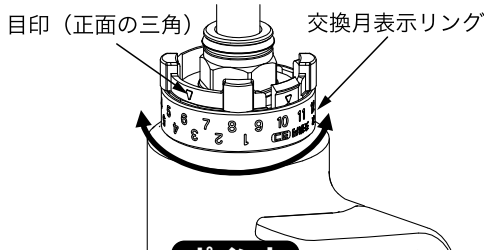

### ポイント

帯が下にくるように表示リングを取り付けてください。

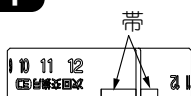

- 3** キャップの窓が正面になるように本体に取り付けます。

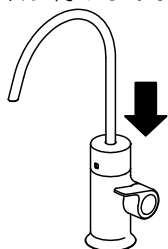

### 注意

取り付けるときに、キャップに無理な力をかけないでください。

## ●交換表示を横向きでご使用の場合

- 1** キャップを上に取り上げます。

- 2** 交換月表示リングを本体から取り外し上下の向きを反転させます。

- 3** 表示リングを本体に取り付け、「次回の交換月表示」と「本体側面の目印▼」を合わせます。

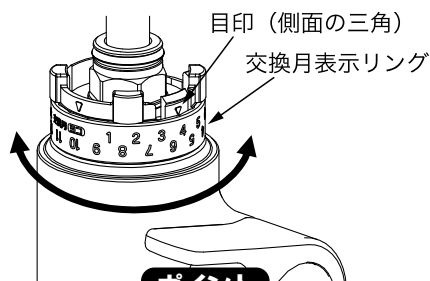

### ポイント

帯が上にくるように表示リングを取り付けてください。



- 4** キャップの窓が横向きになるように本体に取り付けます。

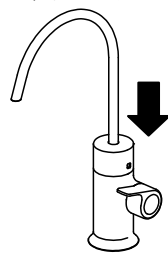

### 注意

取り付けるときに、キャップに無理な力をかけないでください。

# 凍結の恐れがある場合

水栓や配管が凍結すると部品が破損し、水漏れの原因となります。また、凍結による破損は、保証期間内でも有料修理となりますので、ご注意ください。

## 凍結予防のしかた

凍結が予想される場合は、水栓周囲の温度が氷点下にならないようにしてください。なお、氷点下になる場合は次の対策をしてください。

### 一般地用の場合

凍結が予想される場合は、以下の対策で凍結を予防できる場合もあります。

- 水栓から少量の水を流し放しにする。
- 配管などに保温材を巻く。

### 寒冷地用の場合

凍結が予想される場合は、次の手順で水栓の水抜きをしてください。

1. 配管の水抜栓を操作します。
2. 水栓のハンドルを開けます。



3. 水を受ける容器（洗面器など）を用意し、ホース（OUT）をカートリッジから外し、接続プラグを接続して水を抜きます。  
※必ずホース（OUT）を先に外してください。  
逆流する恐れがあります。  
※接続プラグを使用しないと水は抜けません。

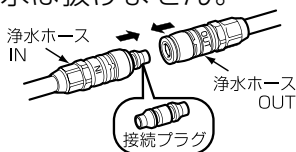

4. ホース（OUT）をカートリッジから外し、接続プラグを接続し直した後、水抜逆止弁ASSYのボタンを押して配管内の水を抜きます。  
※ホースを振って水を抜いてください。



5. 接続プラグでホース（IN）とホース（OUT）でつなぎます。
6. 水栓のハンドルを閉めます。
7. カートリッジはビニール袋などに入れ、冷蔵庫など凍結の恐れがない場所に保管します。

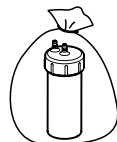

# 日常のお手入れ

## 専用水栓のお手入れ

いつまでもご愛用いただくために普段のお手入れは、次のことに注意してください。

- 水滴や汚れは、乾いた柔らかい布でふきとってください。それでも落ちないときは、水ふきし、最後にからふきしてください。
- 酸性・アルカリ性の洗剤は本体の変形、変色、故障、性能劣化の原因となりますので使用しないでください。また、掃除で酸性洗剤等を使った場合などはすぐに本品を十分水洗いしてください。
- 壁面のタイル等をカビ取り剤等で洗浄した場合は、タイルおよび水栓を十分水洗いしてください。

### 注意

製品の表面を傷める恐れのある以下のものは使用しないでください。

- ・クレンザー、磨き粉等の粒子を含んだ洗剤
- ・酸性洗剤、塩素系漂白剤、アルカリ性洗剤
- ・ナイロンたわし、ブラシ等
- ・シンナー、ベンジン等の溶剤

※ヒビ割れや変色の原因となります。

まちがって使用した場合は、すぐに水洗いをしてください。



# 定期的なお手入れ

## 水まわりの水漏れ（年2回以上）

- 水まわりの水漏れがないか点検してください。
- 見えない部分は特に注意が必要です。  
（洗面台・キッチンキャビネット内）

※劣化・摩耗などで部品が破損し、ケガをしたり、水漏れして家財などを濡らす財産損害発生の恐れがあります。

水漏れしている場合は、止水栓または元栓を閉め、お求めの取付店・販売店またはLIXIL修理受付センターへ修理をご依頼ください。

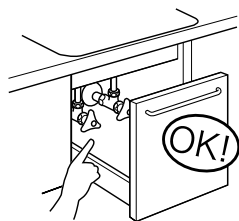

## 水栓本体のガタツキ（年2回以上）

- 水栓本体のガタツキがないかを確認してください。  
※水栓本体にガタツキがあるままお使いになると、配管に負担がかかり、水漏れの原因になります。

水栓本体にガタツキがある場合は、お求めの取付店・販売店またはLIXIL修理受付センターへ修理をご依頼ください。

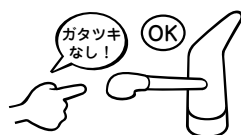

## 吐水口部の操作性（月1回以上）

- ときどき吐水口部を回してください。  
※吐水口部を長期間回さずに使用すると、回転部に水あかなどが付着し、回りにくくなります。無理に回そうとすると、配管に負荷がかかり、水漏れの原因になります。

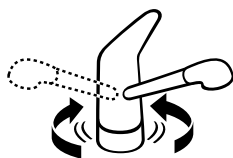

動きが悪い場合は、お求めの取付店・販売店またはLIXIL修理受付センターへ修理をご依頼ください。

# 定期的な部品交換のお願い

## 摩耗劣化する部品交換のお願い

- 部品が摩耗・劣化すると水漏れ等の原因となりますので交換が必要です。
- 摩耗劣化する部品の例（水栓の種類によって異なります）  
例）ハンドル、浄水ホース、パッキンなど
- 部品の交換については、お求めの取扱店またはLIXIL修理受付センターにご依頼ください。製品状況により、摩耗箇所以外の部品交換も必要な場合があります。  
※保証期間外の各部品の交換は、有料になります。

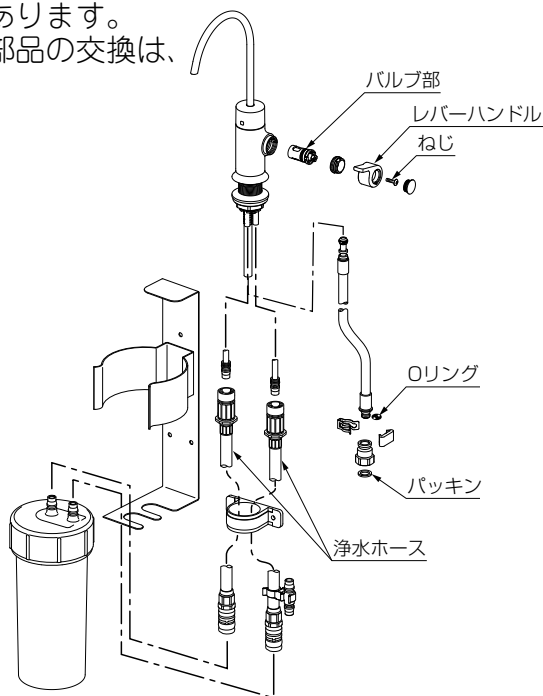

## 〈定期的な点検・部品交換のめやす〉

使用年

1 / 2 / 3 / 4 / 5 / 6 / 7 / 8 / 9 / 10 / 11 / 12

お客さまによる日常のお手入れ・点検

消耗部品の交換

摩耗劣化部品の交換（逆止弁は3～5年）

買換え  
ご検討

# 修理を依頼される前に

修理を依頼される前に、ご確認ください

現象	原因	処置
においや変な味がするようになった。	浄水カートリッジの寿命がきている。 浄水カートリッジが目詰まりしている。	浄水カートリッジを取り換えます。 (☞ 11 ページ)
浄水の水の出が少なくなってきた。	ストレーナーにゴミが付着している。	ゴミを取り除きます。 ストレーナーの掃除をします。(☞ 20 ページ)
浄水が出ない。	止水栓が閉まっている。	止水栓を開けます。 (☞ 2 ページ)
使いはじめから水切れが悪い。	浄水カートリッジ内に空気が残っている。	浄水カートリッジ内の空気を抜きます。 (☞ 13 ページ)
使っているうちに水切れが悪くなってきた。	浄水カートリッジが目詰まりしている。	浄水カートリッジを取り換えます。(☞ 11 ページ)
浄水カートリッジから水が漏れる。	ワンタッチジョイントが正しく接続されていない。	ワンタッチジョイントを正しく接続します。 (☞ 11 ページ)
水栓から水が漏れる。	パッキンがもろくなっている	取扱店に連絡してください。

※上記処置で故障が直らない場合は取扱店またはLIXIL修理受付センターまで相談してください。



# 修理を依頼される前に

## ストレーナー付パッキンの掃除

### 一般地用の場合

1 止水栓を閉じる。(右いっぱい回す)

2 ストレーナー付パッキンのゴミ等を歯ブラシなどで洗剤を使わずにこすり落とす。

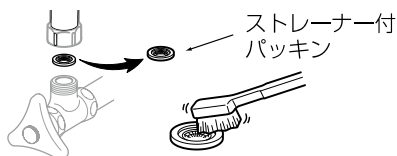

3 ソケットを止水栓に固定する。

### 注意

●ストレーナー付パッキンの**向きに注意**してください。

※正しく取り付けられていないとゴミが詰まりやすくなり、流量が少なくなることがあります。

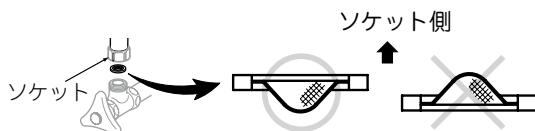

### 寒冷地用の場合

1 止水栓を閉じる。(右いっぱい回す)

2 ストレーナーを取り外し、ゴミ等を洗い流す。

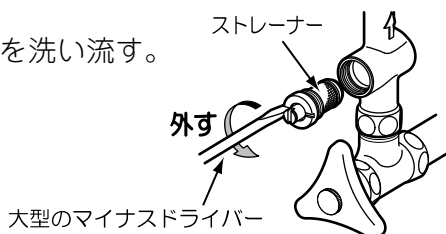

こんなときは

# アフターサービスについて

## 修理サービスを依頼される前に

「修理を依頼される前に」の項（P.19）を参照して確認してください。

### ⚠ 注意

修理技術者以外の方は絶対に分解したり、修理・改造は行わないでください。  
※ケガをしたり故障・破損の恐れがあります。



## 保証書と保証期間

この取扱説明書には保証書がついています。取扱店で所定事項を記入してからお渡しいたしますが、取扱店の記入がない場合は取扱店にご連絡ください。記載内容をご確認いただき、大切に保管してください。

保証期間は**取付けの日から2年間**です。 ※浄水器本体（浄水カートリッジ）は除く  
保証期間内でも有料になることがありますので、保証書の記載内容をよくご確認ください。

## 修理を依頼される時

《保証期間中は》

修理に際しては、保証書の規定に従って修理させていただきます。

《保証期間が過ぎているときは》

修理すれば使用できる商品については、ご希望により有料にて修理させていただきます。

《修理料金は》

“技術料”+“出張料”+“部品代”で構成されています。

《ご連絡していただきたい内容》

1. ご住所、ご氏名、電話番号
2. 商品名
3. 品番（商品に表示、右図参照）
4. ご購入日
5. 故障内容、異常の状況
6. 訪問ご希望日

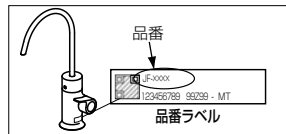

※品番は最後まで読みとってご連絡ください。

## 部品の保有期間について

当社は商品の補修用性能部品（商品の機能を維持するために必要な部品）を製造打切り後最低10年間保有しています。この**部品保有期間を修理対応可能な期間とさせていただきます**。保有期間が経過した後でも、故障箇所によっては修理可能な場合がありますので、ご相談ください。

## アフターサービス等についておわかりにならないとき

《修理のご依頼は》お求めの取扱店または  
LIXIL修理受付センターへ

■WEBサイトからの修理依頼はこちら

※24時間依頼可能



リクシル修理

検索

<https://www.lixil.co.jp/support/>

■お電話でも修理を承ります

受付時間 9:00～19:00 365日受付

TEL ☎ 0120-179-411

FAX ☎ 0120-179-456

《使い方・お手入れ方法など商品に関するお問い合わせは》

■お客さま相談センター

受付時間 平日 9:00～18:00

土日・祝日 9:00～17:00

（ゴールデンウィーク、夏期、年末年始の休みは除く）

TEL ☎ 0120-179-400

FAX ☎ 0120-179-430

※フリーダイヤルは携帯電話・PHS・IP電話など

ではご利用できない場合がございます。

下記番号をご利用ください。

TEL 0562-40-4050 FAX 0562-40-4053

●当社は、当社取扱商品のユーザーさま及び流通業者さま等の個人情報を商品納入にあたって取得し、将来にわたる品質保証、メンテナンス、その他当社個人情報保護方針に記載の目的のために利用させていただきます。個人情報の取り扱いについての詳細は、当社ホームページの「個人情報保護方針」をご覧ください。

# 仕様

		JF-WA501-JG(JW)、JF-WA501N-JG(JW)	
浄水器の種類		浄水器Ⅱ形	
品番		JF-45N	JF-43N
材料の種類		カートリッジ部：ABS樹脂 接続ホース：ポリエチレン	カートリッジ部：ABS樹脂 接続ホース：ポリエチレン
ろ材の種類		中空糸膜、活性炭、不織布、セラミック（原材料：アルミノケイ酸カルシウム <sup>*1</sup> ）	活性炭、不織布、セラミック（原材料：アルミノケイ酸カルシウム <sup>*1</sup> ）
ろ過流量		2.5L/min (流動圧0.1MPa)	3.0L/min (流動圧0.1MPa)
使用可能な最小動水圧		0.06MPa	0.06MPa
浄水能力 日本産業規格（JIS S 3201）での試験結果	遊離残留塩素	総ろ過水量 40,000L(除去率80%)	総ろ過水量 40,000L(除去率80%)
	濁り	総ろ過水量 20,000L(ろ過流量50%)	総ろ過水量 10,000L(ろ過流量50%)
	クロロホルム	総ろ過水量 10,000L(除去率80%)	総ろ過水量 10,000L(除去率80%)
	プロモジクロロメタン	総ろ過水量 10,000L(除去率80%)	総ろ過水量 10,000L(除去率80%)
	ジプロモクロロメタン	総ろ過水量 10,000L(除去率80%)	総ろ過水量 10,000L(除去率80%)
	プロモホルム	総ろ過水量 10,000L(除去率80%)	総ろ過水量 10,000L(除去率80%)
	テトラクロロエチレン	総ろ過水量 20,000L(除去率80%)	総ろ過水量 20,000L(除去率80%)
	トリクロロエチレン	総ろ過水量 20,000L(除去率80%)	総ろ過水量 20,000L(除去率80%)
	総トリハロメタン	総ろ過水量 10,000L(除去率80%)	総ろ過水量 10,000L(除去率80%)
	CAT（農薬）	総ろ過水量 20,000L(除去率80%)	総ろ過水量 20,000L(除去率80%)
	2-MIB（※2）	総ろ過水量 20,000L(除去率80%)	総ろ過水量 20,000L(除去率80%)
	溶解性鉛	総ろ過水量 10,000L(除去率80%)	総ろ過水量 10,000L(除去率80%)
	1,2-DCE（※3）	総ろ過水量 10,000L(除去率80%)	-
	ベンゼン	総ろ過水量 10,000L(除去率80%)	-
	ジェオスミン	総ろ過水量 10,000L(除去率80%)	-
	陰イオン界面活性剤	総ろ過水量 10,000L(除去率80%)	-
	フェノール類	総ろ過水量 10,000L(除去率80%)	-
浄水カートリッジの取換時期目安		12ヶ月	12ヶ月

※1：ミネラルセラミックフィルター（原材料：アルミノケイ酸カルシウム）は、抗菌製品技術協議会（SIAA）の定める抗菌製品の品質と安全性の自主基準に適合しています。

※2：2-メチルイソボルネオール、カビ臭のこと。

※3：シス-1,2-ジクロロエチレン及びトランス-1,2-ジクロロエチレン、揮発性有機塩素化合物のこと。

## 浄水器協会の規格基準（JWPAS B）での試験結果

品番		JF-45N
除去性能	鉄（微粒子状）	除去率80%
	アルミニウム（中性）	除去率80%

※水栓本体購入時の付属浄水器は、JF-45N（17+2物質除去タイプ）です。

### ご案内

●水栓本体購入時の付属浄水カートリッジは、JF-45Nです。

●JF-45NとJF-43Nの製品寸法は同じです。

●JF-45Nは除去性能が向上しているため、ろ過流量がJF-43Nより少ない仕様になっています。

# 保証書

本書は、本書記載内容で、無料修理を行うことをお約束するものです。下記保証期間内に故障が発生した場合は、本書をご提示のうえ、お買い求め取扱店に修理をご依頼ください。

※品番・取付日・お客さま・取扱店の欄に記載のない場合は、無効になります。

品名：浄水器専用水栓 (品番： )	
保証期間	取付日より2ヶ年(浄水カートリッジは除く) 年 月 日
お客さま	おなまえ ( ) 取扱店名
	おところ
	おでんわ ( ) - TEL ( ) -

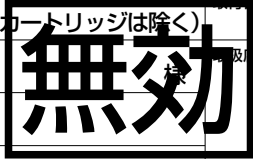

お客さまへ ・保証書は再発行しませんので、紛失されないよう大切に保管してください。  
・お客さまにご記入いただくこの保証書の個人情報につきましては、保証期間内の無料修理対応およびその後の安全点検活動のために利用させていただきます。

## 無料修理規定 (保証規定)

- 「取扱説明書」・「ラベル」などの注意書に従った正常な使用・維持管理状態で、保証期間内に故障した場合、無料修理いたします。
- 無料修理をお受けになる場合、お買い求めの取扱店にご依頼のうえ、本書をご提示ください。
- ご転居、ご贈答品などで、本書に記載の取扱店に修理を依頼できない場合は、取扱説明書に記載のお客さま相談センターまたはLIXIL修理受付センターにご相談ください。
- 保証期間内でも、以下の場合、有料修理とさせていただきます。(免責事項)
  - 用途以外(車両、船舶及び使用頻度が極めて高い業務用等)に使用した場合の故障及び損傷等の不具合
  - 指定業者や施工説明書等に基づかない施工及び工事に起因する不具合
  - お客さまが適切な使用・維持管理を行わなかった事による故障及び損傷等の不具合
  - 専門業者以外による移動・修理・分解などに起因する不具合
  - 建築躯体の変形(強度不足・ゆがみ)等製品以外の不具合に起因する当該製品の不具合
  - 経年変化使用に伴う外観上の現象(塗装の色あせ、もらい錆等)または使用に伴う消耗部品の磨耗等により生じる不具合
  - 海岸付近、温泉地などの地域における腐食性の空気環境及び公害環境(煤煙、塩害、砂塵、各種金属粉、硫化水素ガスなど各種ガス)に起因する不具合
  - 小動物(犬、猫、ねずみ、昆虫等)の行為または蔓(つる)や根などの植物の害に起因する不具合
  - 天災地変(火災、爆発等事故、落雷、地震、噴火、風水害、津波、地盤沈下、凍結、雪害等)に起因する不具合による故障及び損傷
  - 戦争・暴動等の破壊行為または犯罪等の不法行為に起因する破損や不具合
  - 自然現象や住環境に起因する結露・染み出し・かび等の現象
  - 消耗品(浄水カートリッジ、パックン、ヒューズ、電池等)類の消耗に起因する故障および損傷などの不具合
  - 温泉水、井戸水などであって水道法に定められた飲料水の水質基準に適合しない水を給水したことに起因する故障及び損傷不具合
  - 寒冷地仕様でない製品の場合の凍結による故障及び損傷
  - 給水・給湯配管の錆、砂やごみなどの異物の配管内流入及び水あか固着に起因する不具合
  - ガス・電気・給水等の供給で指定された以外の環境(異常ガス圧、異常電源・電圧・周波数、異常電磁波、異常水圧・水質、音、振動等)に起因する故障及び損傷などの不具合
  - 保証書の期限切れまたは提示がない場合
  - 本書にお取付日・お客さまのお名前・取扱店名の記入のない場合、あるいは字句の書き替えられた場合
- 本書は日本国内においてのみ有効です。
- 本書は、本書に明示した期間、条件のもとにおいて、無料修理を行うことをお約束するものです。従って、本書によって、お客さまの法律上の権利を制限するものではありません。保証期間経過後の修理など、ご不明な場合、お買い求めの取扱店または取扱説明書に記載のお客さま相談センターにお問い合わせください。
- 修理に必要な補修用性能部品の保有期間は、製造打切後10ヶ年です。

商品のお問い合わせはお客さま相談センターまで

TEL ☎ 0120-179-400

FAX ☎ 0120-179-430

受付時間 平日 9:00~18:00

土日・祝日 9:00~17:00

(ゴールデンウィーク、夏期、年末年始の休みは除く)

※フリーダイヤルは携帯電話・

PHS・IP電話などではご利用

できない場合がございます。

下記番号をご利用ください。

TEL 0562-40-4050

FAX 0562-40-4053

修理のご依頼はLIXIL修理受付センターまで

■WEB修理依頼はこちら

※24時間依頼可能



■お電話でも修理承ります

受付時間/9:00~19:00

TEL ☎ 0120-179-411

FAX ☎ 0120-179-456

<https://www.lixil.co.jp/support/>

株式会社 LIXIL

ホームページアドレス <https://www.lixil.co.jp/>

GMS-1723(23053)