

おそうじ浴槽

YSS-1A

取扱説明書

このたびは、当社商品をお買い求めいただき誠にありがとうございました。

ご使用前にこの説明書をよくお読みの上正しくお使いください。

お読みになった後もすぐ取り出せる場所に、大切に保管してください。

取扱説明書に書かれている注意事項は、必ず守ってください。不適切な使用により事故が生じた場合、当社では責任を負いかねますので、あらかじめご了承ください。

* 転居される場合、次に入居される方にこの説明書をお渡しください。

取付業者の皆様へ

この取扱説明書は必ずお客さまにお渡しください。

もくじ



はじめに	1
各部のなまえ	2
安全上のご注意	4
使用時のご注意	6
ご使用方法	7
ふる洗浄	10
排水待ち時間の変更	21
リモコンの設定変更	24
ライフアシスト 2 での操作	26
お手入れ方法	28
故障かな?と思ったら	30
アフターサービス・交換部品について	34
仕様	36
保証書	37

はじめに

取扱説明書について

本書では、おそうじ浴槽に関する内容のみ記載しています。
システムバスルーム・給湯機器の取扱説明書も必ずご覧ください。

絵表示の説明

-  **しくみ** 機器やリモコンのしくみ
-  **ヒント** 使い方のヒント
-  **注意** ご注意ください

おそうじ浴槽のリモコンについて

- おそうじ浴槽はリモコンのタイプによって、仕様が異なります。
- システムバスルーム・給湯機器の取扱説明書も、必ず併せてお読みください。
- 下記以外のリモコンが取り付けられている場合もありますので、おそうじ浴槽を操作できるリモコンで操作してください。
- リモコン④と⑤～⑥は併設させている場合もあります。

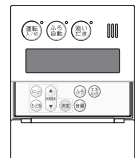
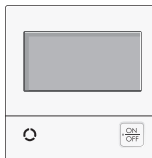
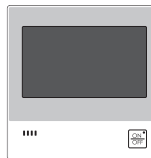
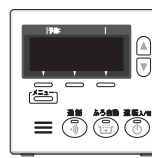
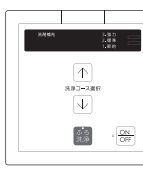
	おそうじ浴槽専用リモコン	給湯機器のリモコンでおそうじ浴槽の操作が可能				
主に取り付けられている場所	リモコンタイプ ④	リモコンタイプ ⑤	リモコンタイプ ⑥	リモコンタイプ ⑦	リモコンタイプ ⑧	リモコンタイプ ⑨
台所						
脱衣室						

おそうじ浴槽のタイプについて

お使いのおそうじ浴槽のタイプは、下記に従ってご確認ください。

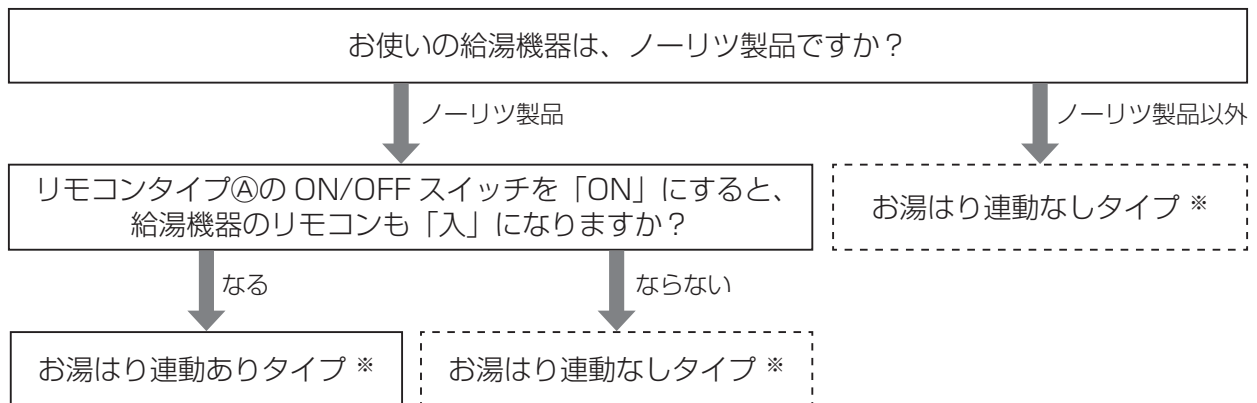

※「お湯はり連動」は、ふる洗浄の終了に連動して自動でお湯はり（おふる沸かし）を開始する機能です。
※本文中に「お湯はり連動あり」または「お湯はり連動なし」と記載されている箇所は、該当する内容をお読みください。

各部のなまえ

おそうじ浴槽全体図

■ お湯はり連動ありタイプの場合

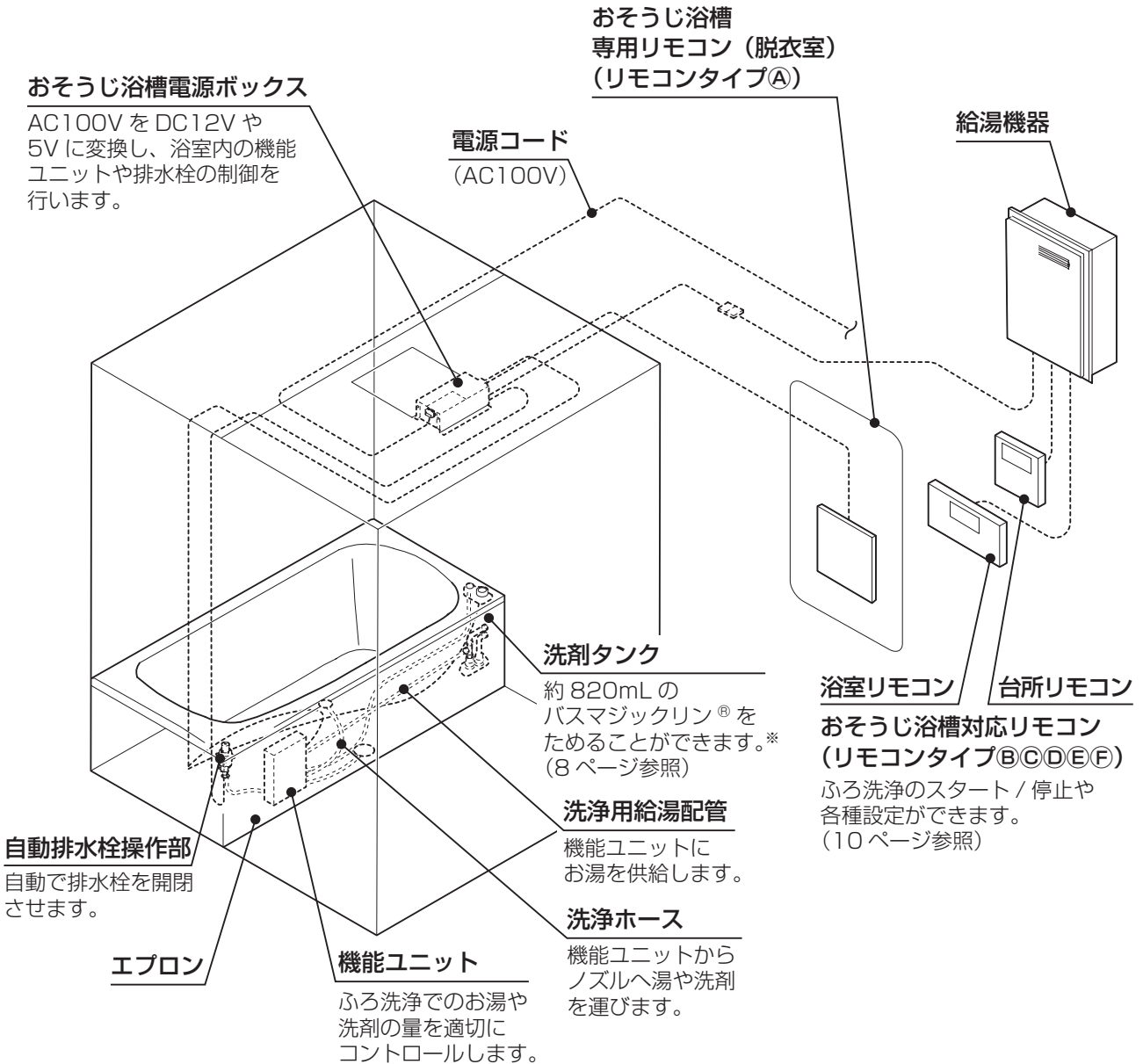

- 点線で描かれている部品はエプロン部や壁、天井の裏にかくれていて、実際には見ることはできない部品です。
- 浴室のタイプやサイズによって、浴槽の形状や各部材の位置が異なります。
- ※ バスマジックリン®は、花王株式会社の登録商標です。

■ お湯はり連動なしタイプの場合

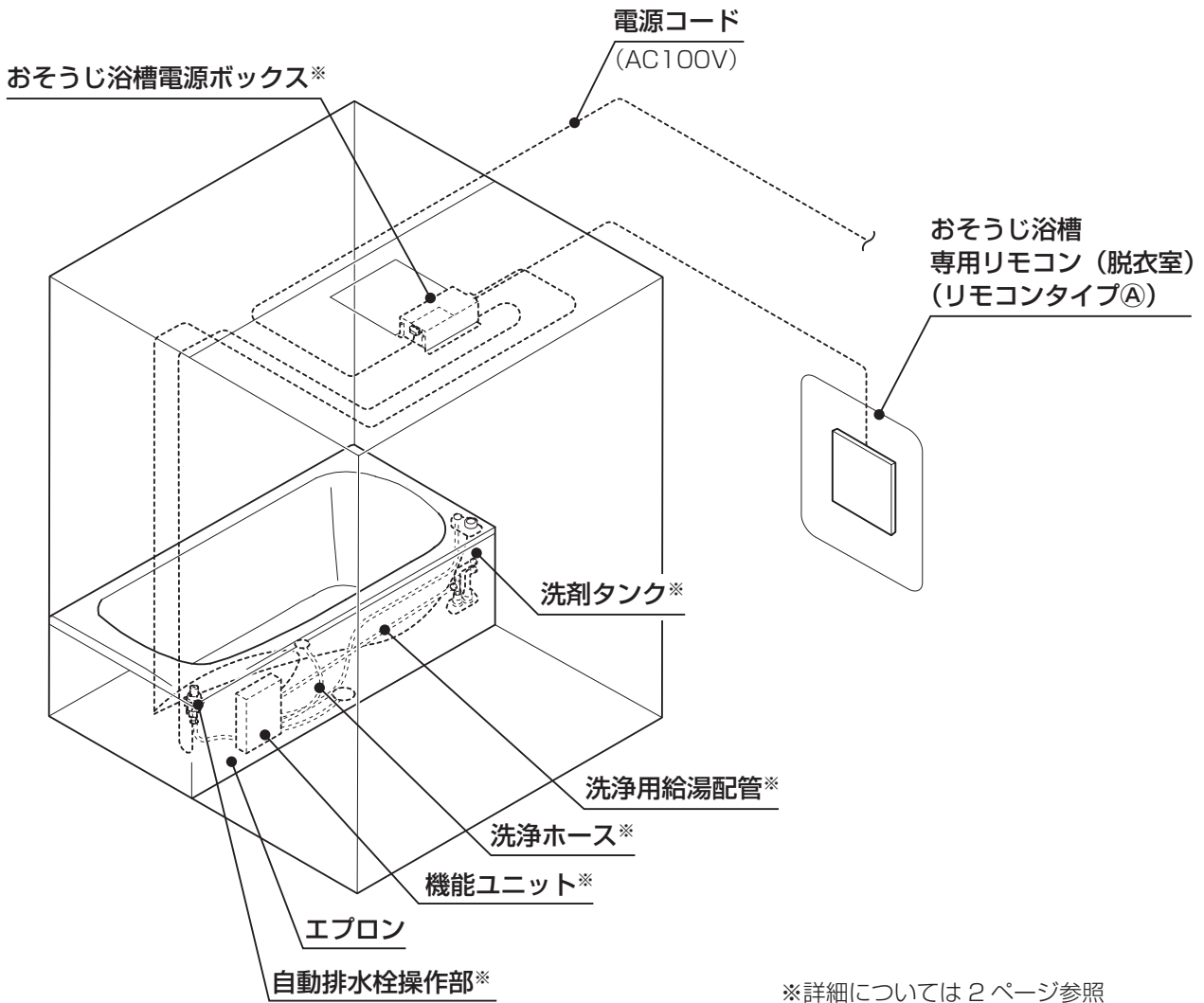

浴 槽

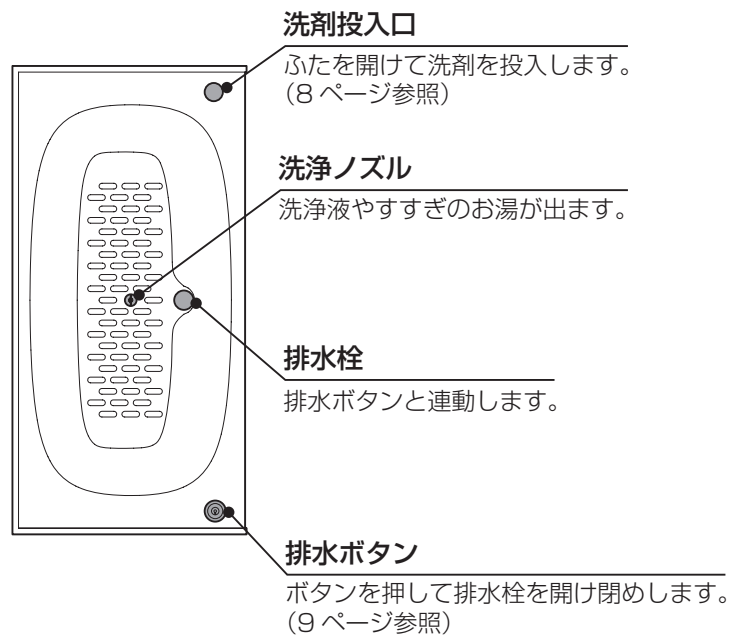

安全上のご注意 (必ずお守りください)

ご使用前に、この「安全上のご注意」をよくお読みのうえ、正しくお使いください。

ここに示した注意事項は、状況によって重大な結果に結び付く可能性があります。

いずれも安全に関する重要な内容を記載していますので、必ず守ってください。

※ 給湯機器・給湯機器リモコン・風呂釜・風呂フタ等付帯する機器や部品を使用する場合は各々の機器や部品の取扱説明書および本体の注意表示に従ってお使いください。

表示マーク・絵表示について

誤った使い方をしたときに生じる危害や損害の程度を次の表示マークで区分し、説明しています。



警告

「取扱いを誤った場合に、使用者が死亡または重傷を負う危険な状態が生じることが想定されます。」



注意

「取扱いを誤った場合に、使用者が軽傷を負うかまたは物的損害のみが発生する危険な状態が生じることが想定されます。」

お守りいただく事項の種類を次の絵表示で区分し、説明しています。



「注意しなさい！」(上記の『警告』、『注意』と併用して注意をうながす記号です。必ずお読みになり、記載事項をお守りください。)



「してはいけません！」(一般的な禁止記号です。)



「分解してはいけません！」



「指示通りにしなさい！」(一般的な行動指示記号です。)



警告

おそうじ浴槽について

絶対に分解したり、修理・改造は行わないでください。

※感電や火災の原因、水漏れにより家財などを汚したり、腐らせる恐れがあります。



自動排水栓や洗剤投入口は、お子様がいたずらしないよう注意してください。

※思わぬ事故の原因になります。



洗剤について

おそうじ浴槽には、必ずバスマジックリン®(黄色)を使用してください。

また、洗剤は容器に記載の内容に従って正しく取り扱ってください。

黄色以外のバスマジックリン®・その他の洗剤・漂白剤などは使用しないでください。

特に、「まぜるな危険」の表示がある洗剤は絶対に使用しないでください。

※有毒ガス発生や故障の恐れ、成分や粘度による機器内の配管の詰まり、水漏れ、洗浄不良やすすぎ不良の恐れがあります。

※バスマジックリン®は花王株式会社の登録商標です。



⚠ 注意

ふろ洗浄について

ふろ洗浄中は浴槽内のノズルから勢いよく湯と洗剤が吹き出します。ふろ洗浄を開始するときは、必ず浴槽内に人がいないことを確認し、ふろふたをすき間ができないようにしっかりと閉めてから操作してください。特に洗浄中は、小さなお子様が浴槽へ入らないよう注意してください。また、ふろ洗浄中はふろふたを開けたり、すき間からのぞき込んだりしないでください。

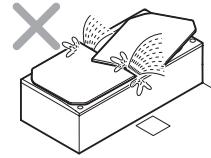

※お湯や洗剤が飛び散り、目や口などに入る恐れ、思わぬ事故やヤケド、
すすぎ不良の原因になります。

システムバスルームに付属のふろふた（LIXIL 製）以外は使用しないでください。

※すき間ができることによりお湯や洗剤が飛び散り、目や口などに入る恐れや、すすぎ不良の原因になります。



給湯温度は 32℃～45℃に設定してください。

※ヤケドの恐れがあります。



ふろ洗浄中に停電や断水になった場合は、この説明書に従って処置を行ってください。（33 ページ参照）

※水や洗剤が飛び散り、目や口などに入る恐れや、すすぎ不良の原因になります。

※排水栓は電動式です。無理な力はかけないでください。



排水栓について

排水栓にタオルやその他、物をのせたり、はさみ込まないように注意してください。また、浴槽内に物を入れてふろ洗浄をしないでください。

※排水栓の開閉不良や洗浄性能の低下、すすぎ不良の原因になります。



排水栓が開いているとき、または開閉中のときは、排水栓を足で踏んだり手で押さえたりしないでください。

※誤作動や故障の原因になります。

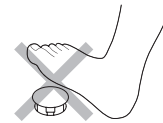

洗剤・洗剤投入口について

誤って洗剤が目や口に入った場合は、洗剤の注意書きに従って対処してください。



洗剤投入口・洗浄ノズル部や排水ボタン部に強い衝撃を与えないでください。

※誤作動、水漏れ、故障の原因になります。



洗剤投入口に砂や異物などを入れたり、故意に水をかけたりしないでください。

また、ふたの開閉に工具を使ったり、衝撃を与えたりしないでください。

※誤作動や故障、洗浄能力の低下の原因になります。



洗剤投入口のふたは、必ずパチッと音がするまで閉めてください。

※引っかかってけがをしたり、異物や水混入による、故障や洗浄性能低下の原因になります。



使用時のご注意

故障をおこさないためにお守りください

おそうじ浴槽には必ずバスマジックリン®(黄色)をお使いください

バスマジックリン®(黄色)以外の洗剤を使用すると、十分な洗浄性能が発揮できません。

また、すすぎ不良や故障の原因となることがあります。

※バスマジックリン®は花王株式会社の登録商標です。



ふろ洗浄中は、必ずふろふたを閉めて！

浴槽内のノズルから勢いよく湯と洗剤が吹き出します。

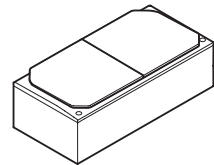

このような汚れは落とせません

こすり洗いで落とせない汚れ(例えば、塗料や油性マジックなど)は洗い落とせません。

次のような汚れも洗い落とせない場合があります。

- 人のアカや皮脂以外の汚れ(ファンデーションや口紅など)
- 浴槽縁上面、浴槽内の手すり裏側、給湯機追いだき口など洗浄水の届かない部分の汚れ
- 浴槽底面にたまった砂や泥、その他固形物など汚れが気になる場合は、あらかじめスポンジなどでお手入れしてからふろ洗浄を開始してください。

浴槽縁上面は
洗浄できません

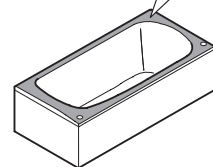

2週間に1回程度、手洗いによるお手入れを

おそうじ浴槽の洗浄能力は1日あたり4人の入浴による汚れを想定していますが、おそうじ浴槽によるふろ洗浄を行っても少しずつ汚れが蓄積します。

また、入浴人数、季節や気温、ふろ洗浄を行うタイミングなどによっても汚れ具合は変化します。

2週間に1回程度は柔らかいスポンジや洗剤を用いて、手洗いによるお手入れを行ってください。

使用時のご注意(故障をおこさないためにお守りください)

ご使用方法

ふろ洗淨の流れ

ふろ洗淨をする

準備

- ① 洗剤を入れる (8 ページ参照)
- ② 浴槽のお湯 (水) を排水する (9 ページ参照)
あらかじめ排水しない場合は、ふろ洗淨で自動排水します。
- ③ ふろふたをする

ふろ洗淨開始

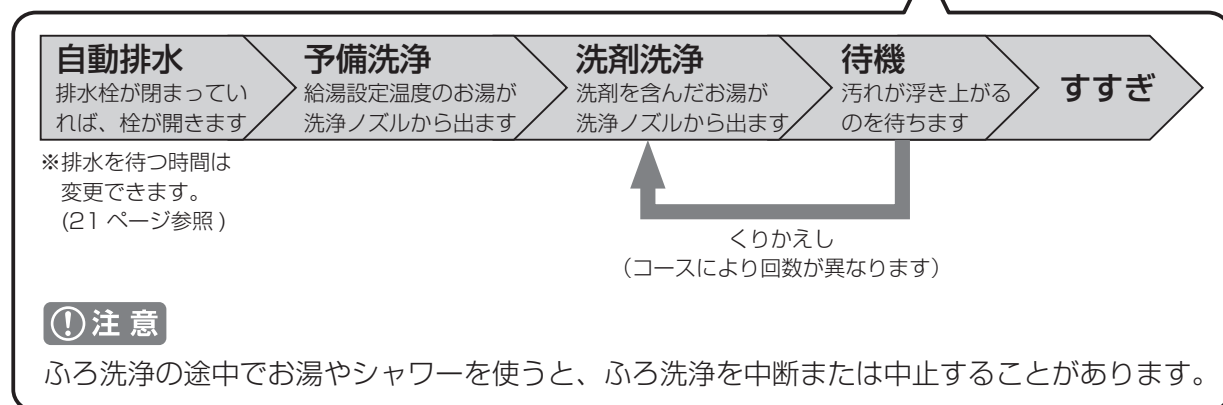
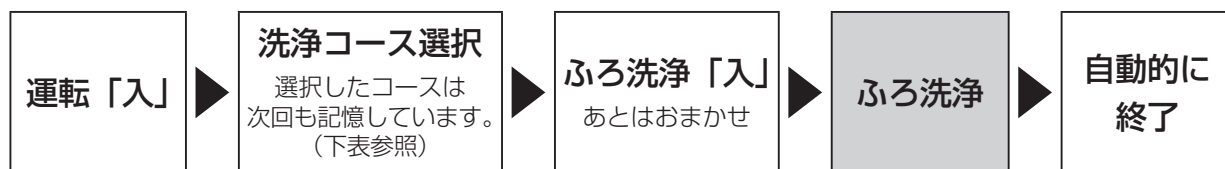

⚠ 注意

ふろ洗淨の途中でお湯やシャワーを使うと、ふろ洗淨を中断または中止することがあります。

- ふろ洗淨後の排水栓の状態は、お湯はり連動のあり／なしにより異なります。(9 ページ参照)
- 洗淨後にふろふたを開け、水分をふき取ることにより、カビが生えにくくなります。

■ 洗淨コースの目安

洗淨コース ※1	洗淨レベル (目安) ※2	一度のふろ洗淨で使用する洗剤量 (目安)	洗淨時間 (目安) ※3	
			お湯はり連動ありタイプ	お湯はり連動なしタイプ
強力	5～6人	約 45mL	約 10分	約 13分
標準 (工場出荷時)	3～4人	約 25mL	約 7分	約 10分
節約	1～2人	約 18mL	約 6分	約 9分

※ 1 ワイド浴槽など、浴槽サイズが大きい場合は、強力コースをおすすめします。

※ 2 毎日の入浴直後にふろ洗淨を行う場合を想定しています。

※ 3 排水を待つ時間は含まれません。(初期設定：10分)
排水待ち時間を変更したいとき→ 21 ページ参照

洗剤の入れ方

洗剤タンクに洗剤が入っていないと、ふる洗浄は作動しません。
初めてご使用になるときは、まず洗剤を補充してください。

洗剤投入口にバスマジックリン®（黄色）を入れる

- 黄色以外のバスマジックリン®、その他の洗剤・漂白剤などは使用しないでください。洗浄・すすぎが不十分になったり、故障の原因になることがあります。
- 使用前には洗剤の注意書きをよく読み、正しく使用してください。

① ふたに指をかけて開け、引き上げる



閉めるときは、ふたを合わせてカチッと音がするまで下に押し込む
洗剤投入口ふた
洗剤投入口
(フィルター付)

② 洗剤を入れ、ふたを閉める

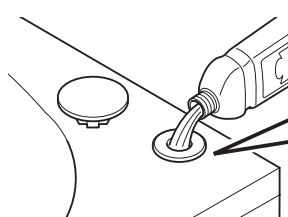

フィルターの底が浸るところで止める

① 注意

- 洗剤の量を確認して入れる。(タンクの容量は約 820mL)
- 洗剤を入れるときは、あふれないようにゆっくり入れる。
- 洗剤を水などで薄めない。(洗浄性能低下の原因)
- 洗剤投入口ふたは必ず閉めて使用する。また、ふるふたの開閉時に当たって外れることがあるので注意する。(異物による故障や水混入による洗浄性能低下、引っかかってケガをする原因)
- 洗剤が浴槽にこぼれた場合は、洗い流してください。(洗剤が付着したまま放置すると、変色の原因)
- ふたが外れにくい場合は、ふたや浴槽などを傷付けない物(割りばしなど)で開ける。
※傷付ける恐れのあるものは使用しない。

補充のタイミングをリモコンでお知らせします

洗剤タンク容量は最大約 820mL です。

お使いのリモコン	補充のタイミングのお知らせ方法		ふる洗浄の状況	洗剤補充量の目安
洗浄専用リモコン RC-B116A	運転「入」時に 洗剤補充ランプで お知らせ	点滅* ¹ (洗剤が残り少ない)	開始します	約 500mL (お知らせ直後)
		点灯* ¹ (洗剤がなくなった)	開始しません (補充要)	約 700mL
RC-G000 シリーズ RC-C000 シリーズ RC(-E)9000シリーズ RC-F000 シリーズ RC-8051	ふる洗浄開始時に 画面のメッセージ でお知らせ	もうすぐ洗剤が なくなります* ¹	開始します	約 500mL (お知らせ直後)
		洗剤を 補充してください 洗剤がないので 補充してください	開始しません (補充要)	約 700mL

※ 1 洗剤補充ランプ点滅直後、または「もうすぐ洗剤がなくなります」のメッセージ表示直後の、ふる洗浄が可能な回数
の目安
洗浄モード 「強力」：約 3 回、「標準」：約 7 回、「節約」：約 10 回

効果的にふる洗浄をするには

ふる洗浄のタイミングは、入浴直後や排水直後が効果的

- 浴槽に長時間お湯をためておくと、ぬめりが発生したり、汚れがこびりつきやすくなります。また、浴槽内が乾燥した状態でも汚れがこびりつき、ふる洗浄では落としにくくなるため、入浴直後にふる洗浄を行うとより効果的です。
- 以下のような場合は、汚れやぬめりが落ちにくくなります。
 - ・ 入浴後 1 日以上放置したあとの残り湯
 - ・ 排水して時間が経ったあと
 - ・ 沸かし直したお湯

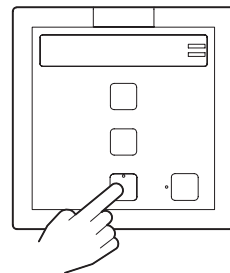

汚れを落としやすくするために

- 給湯温度を 32℃～ 45℃にしておきましょう。40℃くらいが汚れやぬめりの落ちやすい温度です。
- 浴槽内の髪の毛や砂など、目立つゴミはふる洗浄前に取り除いておきましょう。

自動でふる洗浄できるのは、「浴槽の内側」です

浴槽縁上や浴槽内の手すり裏側など、洗浄液が届かない部分の汚れはふる洗浄では落とせません。また浴槽内でも、追いだき口やアクアフィール・アクアジェット等の配管内は洗浄液が届きません。手洗いによるお手入れのしかたは、お手入れ方法（28 ページ）をご覧ください。

排水のしかた（排水ボタンの操作）

排水ボタンの操作をしなくても、ふる洗浄時には自動で排水します。

排水ボタンを押してランプが消灯すると、排水栓が開きます。



→しくみ

【お湯はり連動あり】

排水栓が開いた状態でふる洗浄は終了します。お湯はり時は自動的に排水栓が閉まります。

【お湯はり連動なし】

排水栓が閉じた状態でふる洗浄は終了します。

排水ボタンを押してランプが点灯すると、排水栓が閉まります。

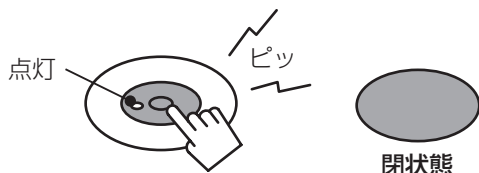



⚠ 注意

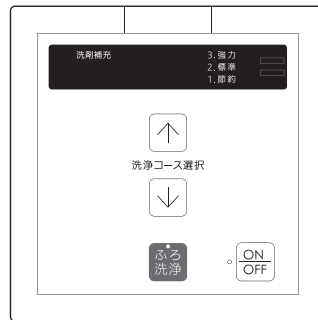

- 開いた排水栓の上に乗らない。また、排水栓に重さがかかった状態で開閉しない。（破損による水漏れの原因）
- 排水ボタンの上に物を載せない。（知らないうちに排水栓が開く原因）

ふる洗浄

① RC-B116A



- ① ふろふたをします。
- ② 給湯機器の給湯温度を 32℃～45℃に設定します。
【お湯はり連動なし】：そのまま給湯機器のリモコンの運転ボタンを「入」にしておく
- ③  を押して「ON」にします。
→しくみ ・ ON/OFF ランプ点灯。
・ 【お湯はり連動あり】：給湯機器のリモコンの運転スイッチも「入」になる。

- ④   で洗浄コースを選択します。
💡ヒント 洗浄コースの目安（7 ページ参照）

- ⑤  を「入」にします。
⚠️注意 洗浄が始まってからのコース変更はできない。
→しくみ ふろ洗浄ランプ点灯。

●【お湯はり連動あり】：ふる洗浄終了後、自動におふる沸かしをさせたいときは

手順⑤のあと、数秒間たってから給湯機器のリモコンのふる自動スイッチを「入」にする
ふる洗浄終了後、自動的に排水栓が閉まり、おふる沸かしが始まります。

💡ヒント ふる自動の動きについては、給湯機器の取扱説明書を参照。

【ふる洗浄 開始】

- ・ 排水栓が閉まっていれば、排水栓が開いて排水を開始します。
→約 10 分後*ふる洗浄を開始します。
- ・ 排水栓が開いていれば、10 分以内*にふる洗浄を開始します。
※時間は変更できます。（21 ページ参照）

→しくみ お湯（水）が残っていても、自動で排水したあと洗浄を開始します。

【ふる洗浄 終了】

「ピッピッピッ」音と音声でお知らせします。（音量「0」設定時は鳴りません）

- しくみ** ・ ふろ洗浄ランプ消灯。
・ 【お湯はり連動なし】：排水栓が閉まる

■ ふろ洗浄をやめたいとき

 を「切」にします。

→しくみ ふろ洗浄ランプ消灯。

⑧ RC-C000 シリーズ



※台所リモコン・浴室リモコンのどちらでも操作できます。

① ふろふたをします。

② (1) **運転入切** を「入」にします。

(2) 給湯温度を 32℃～45℃に設定します。

→しくみ ・ 運転ランプ点灯。
・ リモコンによっては「給湯スイッチ」の場合がある。

③ ふろメニューを選びます。

(1) メニュー画面に入り

(2) 「ふろメニュー」を選ぶ

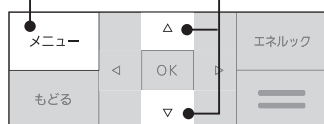

表示画面例



④ 「ふろ洗浄」を選びます。

(1) 項目画面に入り

(2) 「ふろ洗浄」を選ぶ

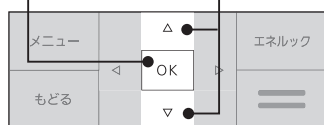

表示画面例

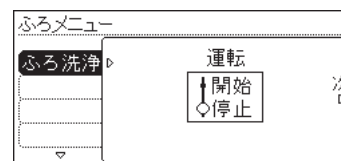

⑤ (1) [ふろ洗浄] をタッチし、(2) [開始] をタッチします。

(1) 項目設定画面に入り

(2) 「開始」を選ぶ

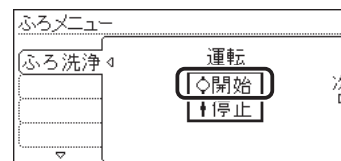
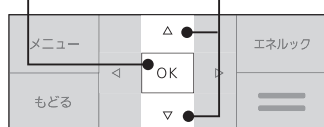

② RC-C000 シリーズ (つづき)

● ふろ洗浄終了後、自動的にお風呂沸かしをさせたいときは

手順⑤のあと、トップ画面で [ふろ自動] をタッチして「入」にする
ふろ洗浄終了後、自動的に排水栓が閉まり、お風呂沸かしが始まります。

！ヒント ふろ自動の動きについては、給湯機器の取扱説明書を参照。

【ふろ洗浄 開始】

- 排水栓が閉まっていれば、排水栓が開いて排水を開始します。
→約 10 分後*ふろ洗浄を開始します。
- 排水栓が開いていれば、10 分以内*にふろ洗浄を開始します。
※時間は変更できます。(21 ページ参照)

→しくみ ・浴室リモコンの優先ランプ点滅。
・お湯（水）が残っていても、自動で排水したあと洗浄を開始。

【ふろ洗浄 終了】

「ピピッ」が 10 回鳴ってお知らせします。(音量「0」設定時は鳴りません)

→しくみ 浴室リモコンの優先ランプが点灯または消灯。

■ ふろ洗浄をやめたいとき

手順②～⑤ (1) を行い、(2) で「ふろ洗浄」の [停止] をタッチします。

■ 洗浄コースを変更したいとき

- 手順②～⑤ (1) を行い、
(2) で「洗浄コース」の [次へ] を
タッチします。
- 変更したいコースをタッチします。

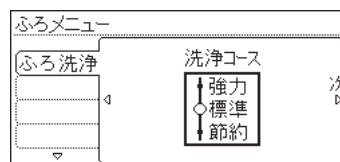
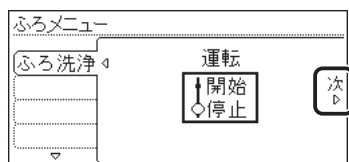

！ヒント 洗浄コースの目安 (7 ページ参照)

！注意 洗浄が始まってからのコース変更はできない。

© RC-(E)9000 シリーズ

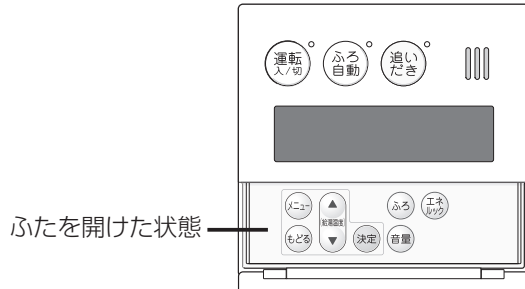

※メニューボタンのないリモコンはおそうじ浴槽の操作はできません。
 ※台所リモコン・浴室リモコンのどちらでも操作できます。

① ふろふたをします。

② (1) **運転入/切** を「入」にします。

(2) 給湯温度を 32℃～45℃に設定します。

→しくみ 運転ランプ点灯。

③ (1) **メニュー** から「ふろメニュー」を選択します。(2) **決定** を押します。

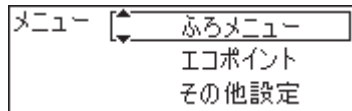

④ 「ふろ洗浄」が選択されていることを確認し、**決定** を押します。

❗ **注意** 洗浄コースの変更は、ふろ洗浄をする前に行う。

● ふろ洗浄終了後、自動的にお風呂沸かしをさせたいときは

手順④のあと、ふろ自動スイッチを「入」にする

ふろ洗浄終了後、自動的に排水栓が閉まり、お風呂沸かしが始まります。

💡 **ヒント** ふろ自動の動きについては、給湯機器の取扱説明書を参照。

【ふろ洗浄 開始】

洗浄中画面の「ふろ洗浄 入/切」と「運転中 入/切」が交互に表示 (約 10 秒間)

トップ画面例



→しくみ ・ 浴室リモコンの優先ランプ点滅。
 ・ お湯 (水) が残っていても、自動で排水したあと洗浄を開始。

【ふろ洗浄 終了】

「ピピッ」が 10 回鳴ってお知らせします。(音量「なし」設定時は鳴りません)

→しくみ 浴室リモコンの優先ランプ点灯または消灯。



© RC-(E)9000 シリーズ (つづき)

■ ふろ洗浄をやめたいとき



再度手順③～④を行います。

■ 洗浄コースを変更したいとき

(1) 手順②～③を行います。

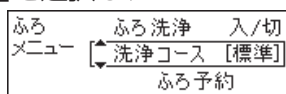
(2)  で「洗浄コース」を選択し、
 を押します。



(3)  でコースを変更し、
 を押します。

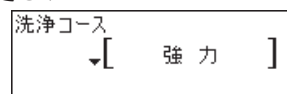

ⓘ 注意 洗浄がはじまってからのコース変更はできない。

① RC-G000 シリーズ

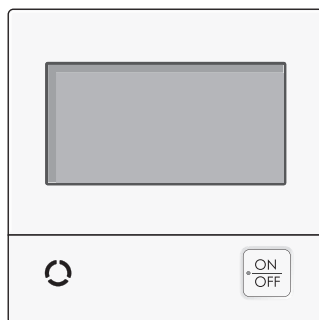

※台所リモコンのみで操作できます。
浴室リモコンでの操作はできません。

① ふろふたをします。

②  を押して「ON」にします。

→しくみ ・ ON/OFF ランプ点灯。
・ 優先表示点灯。

③ 【給湯温度を調節する場合】

(1) 給湯温度をタッチします。

表示例



(2) [-] [+] をタッチして 32°C～45°C に設定します。



④ (1) [メニュー] をタッチし



(2) [ふろメニュー] をタッチします。



※ UV 運転機能付の給湯機器の場合は
[ふろ・UVメニュー] になります。

！ヒント エコ機能の「ひかえめ給湯量」の設定により「02」が表示される場合がある。

⑤ (1) [ふろ洗浄] をタッチし

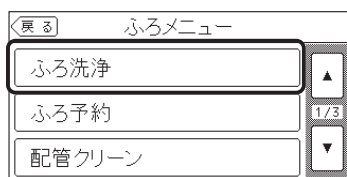

(2) [開始] をタッチします。

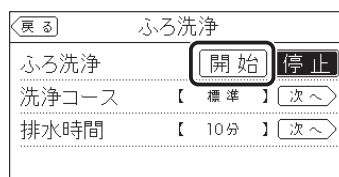

！注意 洗浄コースの変更は、ふろ洗浄の [開始] をタッチする前に行う。

④ RC-G000 シリーズ (つづき)

● ふろ洗浄終了後、自動的にお風呂沸かしをさせたいときは

手順⑤のあと、トップ画面で【ふろ自動】をタッチして「入」にする
ふろ洗浄終了後、自動的に排水栓が閉まり、お風呂沸かしが始まります。

！ヒント ふろ自動の動きについては、給湯機器の取扱説明書を参照。

【ふろ洗浄 開始】

- 排水栓が閉まっていれば、排水栓が開いて排水を開始します。
→約 10 分後*ふろ洗浄を開始します。
- 排水栓が開いていれば、10 分以内*にふろ洗浄を開始します。
※時間は変更できます。(21 ページ参照)

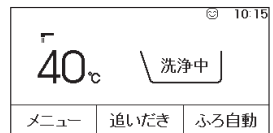

- しくみ**
- 台所リモコンの優先表示消灯、浴室リモコンの優先ランプ点滅。
 - お湯（水）が残っていても、自動で排水したあと洗浄を開始。

【ふろ洗浄 終了】

「ピピッ」が 10 回鳴ってお知らせします。(音量「消音」設定時は鳴りません)

→**しくみ** 通常のトップ画面に戻る。

■ ふろ洗浄をやめたいとき

手順②～⑤ (1) を行い、(2) で「ふろ洗浄」の【停止】をタッチします。

→**しくみ** 通常のトップ画面に戻る。

■ 洗浄コースを変更したいとき

- 手順②～⑤ (1) を行い、(2) で「洗浄コース」の【次へ】をタッチします。
- 変更したいコースをタッチします。

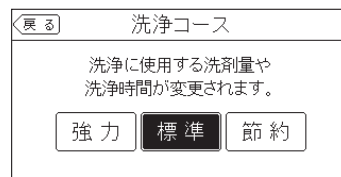
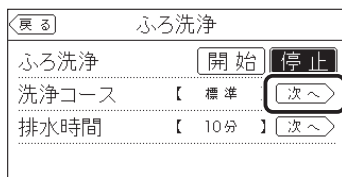

！注意 洗浄が始まってからのコース変更はできない。

！ヒント 洗浄コースの目安 (7 ページ参照)

⑤ RC-F000 シリーズ

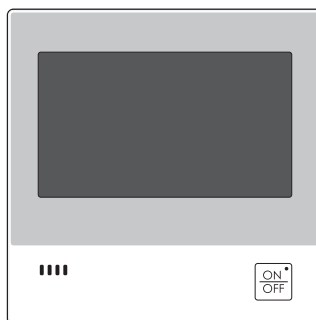

※台所リモコン・浴室リモコンの
どちらでも操作できます。
※記載例は台所リモコンです。

① ふろふたをします。

② (1)  を押して「ON」にします。

(2) 給湯トップ画面で給湯温度を 32℃～45℃に設定します。

→しくみ ・ ON/OFF ランプ点灯。
・ 優先表示点灯。浴室リモコンで「入」にした場合、[優先] がオレンジ色に点灯。

③ (1) [メニュー] をタッチします。

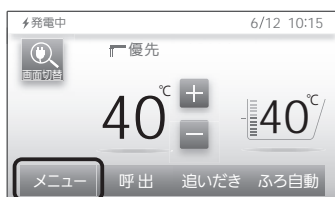

(2) [ふろメニュー] をタッチします。



④ (1) [ふろ洗浄] をタッチします。



(2) [開始] をタッチします。



⚠ 注意 洗浄コースの変更は、ふろ洗浄の [開始] をタッチする前に行う。

㊦ RC-F000 シリーズ (つづき)

● ふろ洗浄終了後、自動的におふろ沸かしをさせたいときは

手順④のあと、給湯トップ画面でふろ自動スイッチを「入」にする
ふろ洗浄終了後、自動的に排水栓が閉まり、おふろ沸かしが始まります。

💡 ヒント ふろ自動の動きについては、給湯機器の取扱説明書を参照。

【ふろ洗浄 開始】

- 排水栓が閉まっていれば、排水栓が開いて排水を開始します。
→約 10 分後*ふろ洗浄を開始します。
- 排水栓が開いていれば、10 分以内*にふろ洗浄を開始します。
※時間は変更できます。(21 ページ参照)



- しくみ**
- 台所リモコンの優先表示消灯、浴室リモコンの「優先」はグレーになる。
 - お湯（水）が残っていても、自動で排水したあと洗浄を開始。

【ふろ洗浄 終了】

「ピピッ」が 10 回鳴ってお知らせします。(音量「消音」設定時は鳴りません)

→しくみ 元の優先表示に戻る。

■ ふろ洗浄をやめたいとき

給湯トップ画面【メニュー】→【ふろメニュー】→【ふろ洗浄】→ふろ洗浄の【停止】をタッチします。

→しくみ 元の優先表示に戻る。

■ 洗浄コースを変更したいとき

1. 給湯トップ画面【メニュー】→
【ふろメニュー】→【ふろ洗浄】→
【洗浄コース】の  をタッチします。

2. 変更したいコースをタッチします。

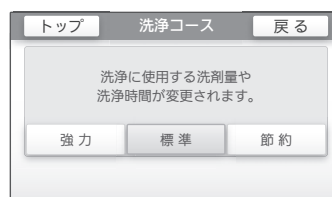

⚠ 注意 洗浄が始まってからのコース変更はできない。

💡 ヒント 洗浄コースの目安 (7 ページ参照)

⑤ RC-8051

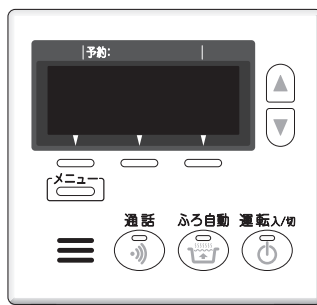

※台所リモコン・浴室リモコンのどちらでも操作できます。

① ふろふたをします。

② (1) **運転入/切** を「入」にします。

(2) 給湯温度を 32℃～45℃に設定します。

→しくみ 運転ランプ点灯。

③ **メニュー** を何回か押してメニュー画面に

ふろ洗浄 [標準] を表示させます。

メニュー画面例



⚠ **注意** 洗浄コースを変更する場合は、この手順のあとに行う。

④ **ふろ洗浄 [標準]** を選択します。

● ふろ洗浄終了後、自動的におふろ沸かしをさせたいときは

手順④のあと数秒間たってから、**ふろ自動スイッチ**を「入」にする
ふろ洗浄終了後、自動的に排水栓が閉まり、おふろ沸かしが始まります。

💡 **ヒント** ふろ自動の動きについては、給湯機器の取扱説明書を参照。

【ふろ洗浄 開始】

- ・排水栓が閉まっていれば、排水栓が開いて排水を開始します。
→約 10 分後*ふろ洗浄を開始します。
- ・排水栓が開いていれば、10 分以内*にふろ洗浄を開始します。
※時間は変更できます。(21 ページ参照)



→しくみ 優先ランプ点滅。

【ふろ洗浄 終了】

「ピピッ」が 10 回鳴ってお知らせします。(音量「なし」設定時は鳴りません)

→しくみ 優先ランプ点灯または消灯。

⑥ RC-8051 (つづき)

■ ふろ洗浄をやめたいとき

再度手順③～④を行います。

■ 洗浄コースを変更したいとき



1. 運転スイッチを「入」にし、

 を何回か押してメニュー画面に

 を表示させます。

 **ヒント** 洗浄コースの目安 (7 ページ参照)

2.  を選択します。

3. 
 でコースを変更し、「設定」を選択します。

 **注意** 洗浄が始まってからのコース変更はできない。

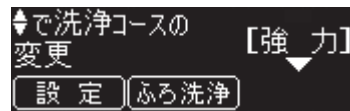
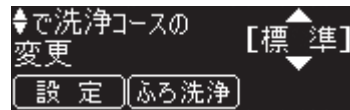

排水待ち時間の変更

排水開始から洗浄開始までの時間が、10分に設定されています。(工場出荷時)

浴槽の大きさ、浴槽のお湯(水)の量、洗浄開始のタイミングなどによって、この時間を変更してください。

- ふろ洗浄スイッチを押したあと、すぐにふろ洗浄を動作させたい場合は、排水待ち時間を0分に設定するか、事前(設定時間以上前)に浴槽のお湯(水)を排水しておいてください。
- 浴槽が大きい場合などで、排水が完了しないうちに洗浄を開始してしまう場合は、排水待ち時間を20分に設定してください。

① RC-B116A

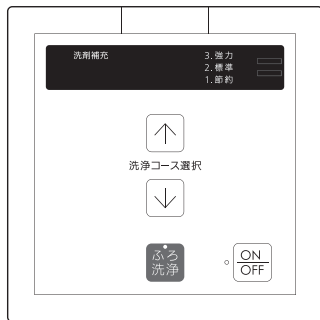

① 排水栓を閉めて1分以上待ちます。

② を押して「OFF」にします。

③ を長押しします。(約2秒)



④ 再度 を押します。



点滅

(例: 10分)

⑤ か で排水時間を変更します。



点滅

(例: 0分)

設定範囲: 0分/10分/20分

⑥ を押します。



約60秒後消灯

② RC-C000 シリーズ

※台所リモコンで設定します。



① 排水栓を閉めて1分以上待ちます。

② を「切」にします。

③ (1) を押します。

(2) 「ふろメニュー」を選び、

を押します。

表示画面例



④ (1) 「ふろ洗浄」を選び、 を押します。

(2) で「排水時間」画面にします。

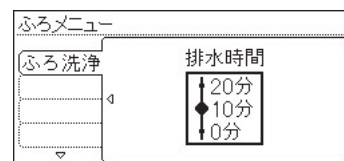

⑤ 排水時間を選び、 を押します。

設定範囲: 0分/10分/20分

◎ RC-(E)9000 シリーズ

※台所リモコンで設定します。

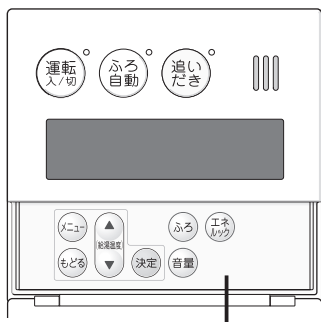

ふたを開けた状態

① 排水栓を閉めて 1 分以上待ちます。

② **運転入/切** を「切」にします。

③ (1) ふたの中の **メニュー** を押します。

(2) 「その他設定」を選び、

決定 を押します。

表示画面例

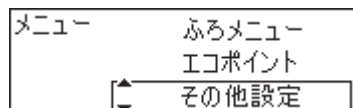

④ 「排水時間」を選び、**決定** を押します。

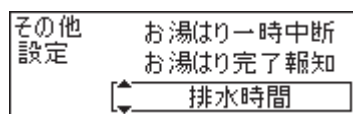

⑤ 排水時間を選び、**決定** を押します。

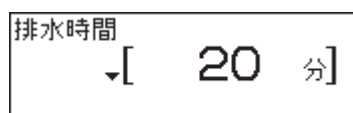

設定範囲：0分/10分/20分

◎ RC-G000 シリーズ

※台所リモコンで設定します。

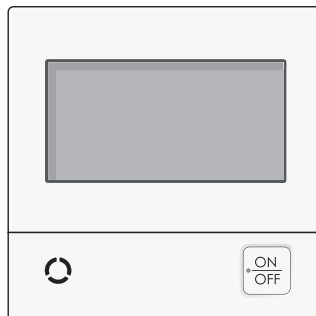

① 排水栓を閉めて 1 分以上待ちます。

② **ON/OFF** を押して「OFF」にします。

③ (1) トップ画面で **メニュー** をタッチします。

(2) **ふろメニュー** * をタッチし **ふろ洗浄** をタッチします。

※ UV 運転機能付の給湯機器の場合は **ふろ・UVメニュー** になります。

表示画面例

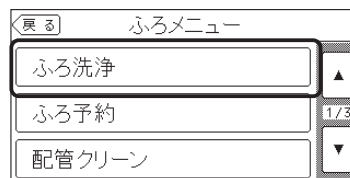

④ 「排水時間」の **次へ** をタッチします。

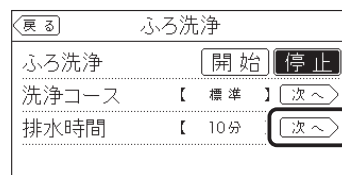



⑤ 設定したい時間をタッチします。

設定範囲：0分/10分/20分

⑤ RC-F000 シリーズ

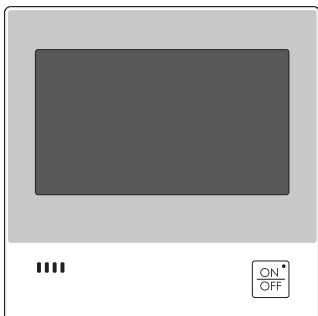
※台所リモコンで設定します。



- ① 排水栓を閉めて 1 分以上待ちます。
- ②  を押して「OFF」にします。
- ③ (1) 給湯トップ画面で【メニュー】をタッチします。
(2) 【ふろメニュー】をタッチし【ふろ洗浄】をタッチします。

表示画面例



- ④ 「排水時間」の  をタッチします。



- ⑤ 設定したい時間をタッチします。

設定範囲：0分/10分/20分

⑥ RC-8051

※台所リモコンで設定します。



- ① 排水栓を閉めて 1 分以上待ちます。

運転入/切

- ②  を「切」にします。

- ③ (1)  を何回か押して、「基本設定」を選びます。

表示画面例



- (2)  を何回か押して、「浴槽排水時間」を選びます。



- ④  で排水時間を変更し、「設定」を選びます。



設定範囲：0分/10分/20分

リモコンの設定変更 (A RC-B116A のみ)

節電の設定を変更する

電源スイッチ「ON」のとき、ふろ洗浄をしていない状態・スイッチ操作していない状態で10分が経過すると、リモコンの画面が消えて節電します。(ON/OFF ランプは消えません)
このリモコンの節電をしないように設定できます。

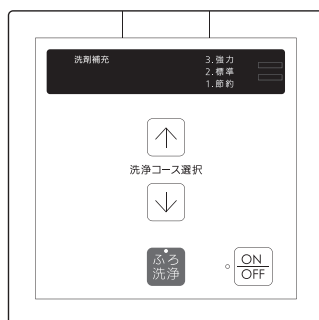

- ① ON/OFF を押して「OFF」にします。
- ② ふろ洗浄 を長押しします。(約2秒)
- ③ ↑ で「2」にします。
- ④ ふろ洗浄 を押します。
- ⑤ ↑ か ↓ で「oF」(または「on」)に変更します。
- ⑥ ふろ洗浄 を押します。



on：節電する
oF：節電しない

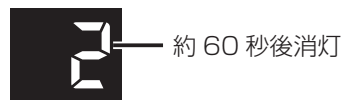

- RC-B116A 以外のリモコンの設定方法は、給湯機器の取扱説明書をご覧ください。

音量を調節する

リモコンの以下の音量が変わります。

- スイッチを押したときに鳴る音
- 声によるお知らせ（音声ガイド）
- ブザー音

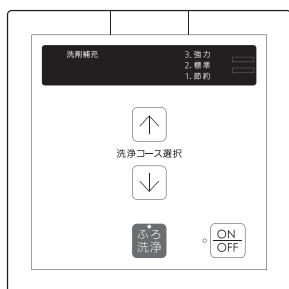

① **ON/OFF** を押して「OFF」にします。

② **ふろ洗淨** を長押しします。(約 2 秒)



③ **↑** で「3」にします。



④ **ふろ洗淨** を押します。



⑤ **↑** か **↓** で音量を変更します。



0 : 消音 1 : 小
2 : 中 3 : 大

⑥ **ふろ洗淨** を押します。

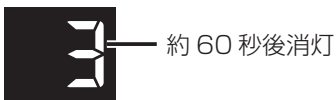

約 60 秒後消灯

音声ガイドを消す(鳴らす)

声によるお知らせ（音声ガイド）を消したい（鳴らしたい）ときに。

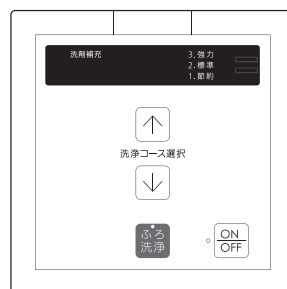

① **ON/OFF** を押して「OFF」にします。

② **ふろ洗淨** を長押しします。(約 2 秒)



③ **↑** で「4」にします。



④ **ふろ洗淨** を押します。



⑤ **↑** か **↓** で「oF」（または「on」）に変更します。



on : 音声ガイドあり
oF : 音声ガイドなし

⑥ **ふろ洗淨** を押します。



約 60 秒後消灯

● RC-B116A 以外のリモコンの設定方法は、給湯機器の取扱説明書をご覧ください。

ライフアシスト2での操作

Life Assist2 アプリでできること

スマートフォンでいつでもどこでも入浴準備ができます。

無線 LAN 対応型給湯機器とリモコン（株式会社ノーリツ社製）、およびホームデバイスと接続することで、IoT ホームリンクサービス Life Assist2 を利用した遠隔操作が可能です。

ふろ洗浄

浴槽洗浄の ON/OFF 操作ができます。
洗剤の残量や動作状態が確認できます。



湯はり

入浴前の湯はり操作ができます。浴室に行かなくても、手軽に入浴準備ができます。



Life Assist2 操作の準備

Life Assist2 アプリで操作するには、①～⑥の設定が必要です。

詳しくは Life Assist2 サポートサイトをご確認ください。⑤については給湯機器リモコンの取扱説明書をご確認ください。

Life Assist2 サポートサイト

<https://lifeassist-support.lixil.co.jp/hc/ja>



設定手順

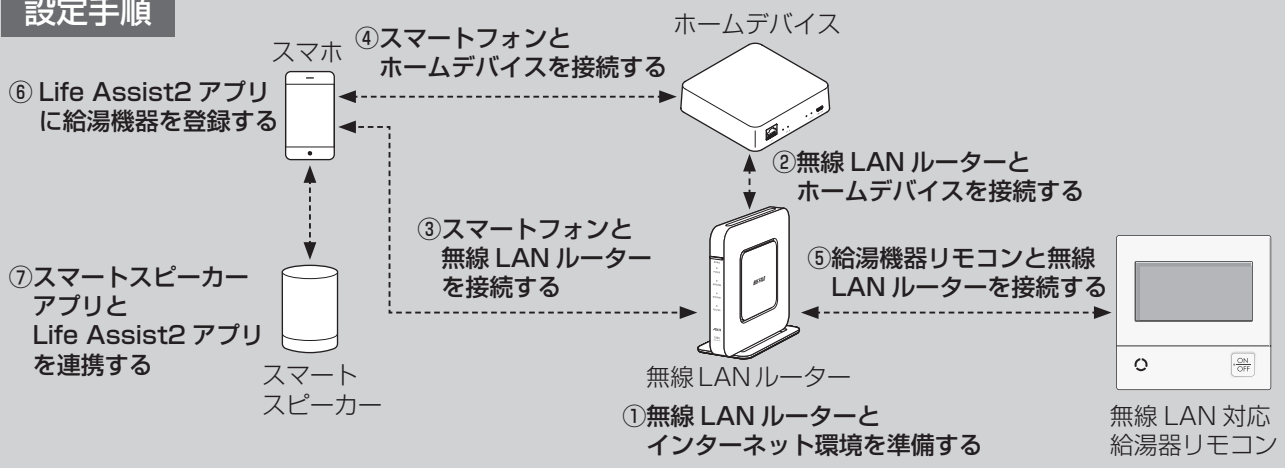

- スマートフォンまたはタブレット端末機器で Life Assist2 を利用する場合は、専用アプリ「Life Assist2」をインストールしてください。
アプリのご利用には、ユーザー登録と利用規約への同意が必要です。
- IoT ホームリンクサービスのご利用には、インターネット環境、スマートフォンまたはタブレット端末機器、無線 LAN ルーターが別途 必要です。音声操作をする場合は、スマートスピーカーが必要です。ご使用の無線 LAN ルーター、スマートフォンまたはタブレット端末機器、スマートスピーカー、無線環境によってはご利用できない場合があります。
- 通信料はお客様のご負担となります。
- IoT ホームリンクサービスおよび IoT ホームリンク利用アプリ「Life Assist2」に関する利用規約、必要なインターネット環境、Life Assist2 アプリの設定・使い方・対応する OS、給湯機器の対応機器一覧、Life Assist2 ホームデバイス商品のご購入・使い方などのご相談、保証規定については、以下の株式会社 LIXIL Life Assist2 サポートサイトを参照、または株式会社 LIXIL Life Assist お問い合わせ窓口にご相談ください。（裏表紙参照）

Life Assist2 アプリ（給湯機器）の操作画面

仕様は予告なく変更する場合がありますので、ご了承ください。

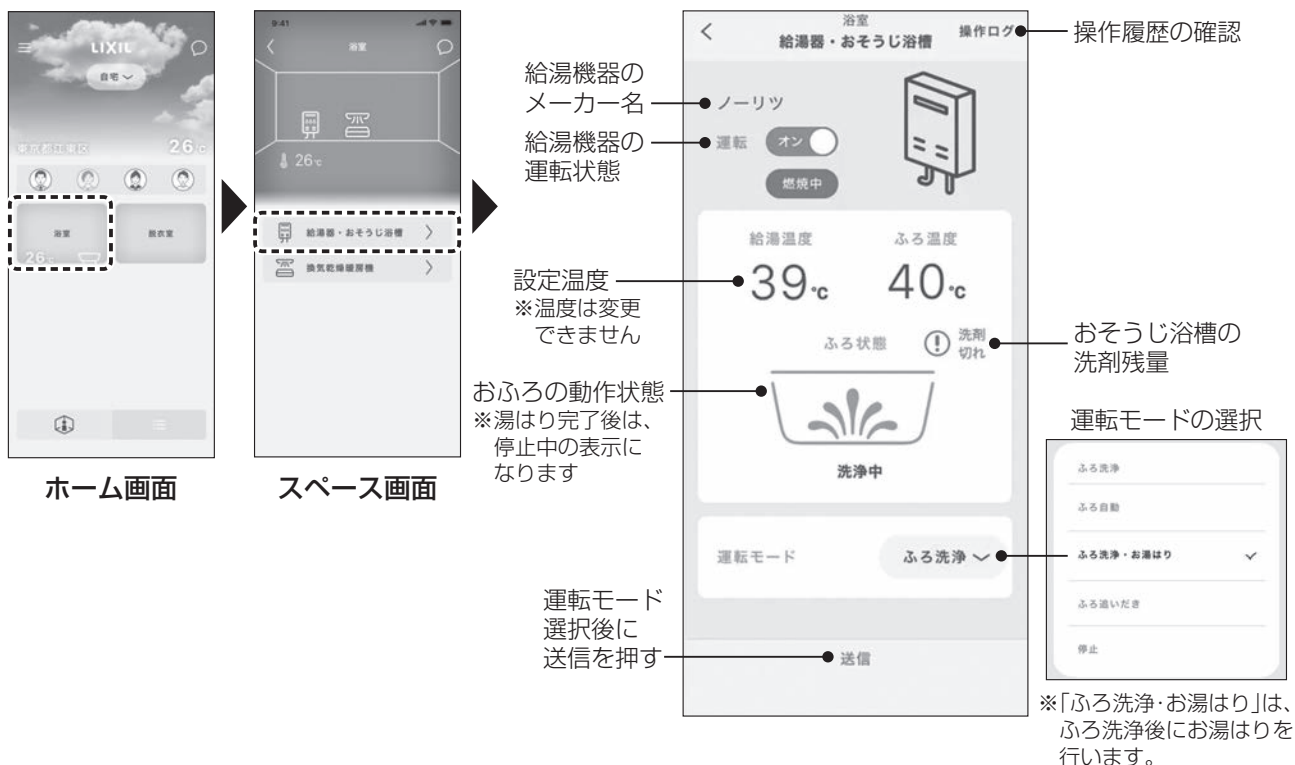

注意

- Life Assist2 で宅外・宅内から操作する場合は、浴室機器や給湯器およびその周辺、在宅している人などの状態を確認することができないため、事前に安全を十分ご確認のうえお使いください。
- 事前に他の人が設定した設定状況（シーン設定など）を十分把握しておいてください。
- 浴室またはその周辺に人がいることが分かっているときは、事前に宅外から浴室機器や給湯器の運転や停止などの操作をすることを知らせておいてください。
- 宅外・宅内からの遠隔操作でふる洗浄を行う場合は、風呂フタが閉まっていることを事前に確認しておいてください。
- スマートスピーカーへの呼びかけ例は、Life Assist2 サポートサイトをご確認ください。

その他注意事項

- 以下の場合は、電波が届かなくなったり途切れたりすることがあります。
 - ・ 無線 LAN ルーターと無線で接続する機器との距離が離れすぎている場合。
 - ・ 壁・ドア・家具・金属などの障害物が近くにある場合。
 - ・ 利用周波数帯（2.4GHz）と同じ周波数帯を利用する機器が、無線 LAN ルーターおよびルーターと無線で接続する機器の近くにある場合。
 - ・ 電子レンジ等強い電波を発射する機器が、無線 LAN ルーターおよびルーターと無線で接続する機器の近くにある場合。
 - ・ 無線 LAN ルーターと無線で接続する機器を別の階に設置した場合。
- 居室内で無線 LAN ルーターの電波強度が確保できない場合は、ご契約の通信事業者さまにご相談いただくか、市販の Wi-Fi 中継器を設置し、電波強度を確保してください。

お手入れ方法

手洗いによる浴槽のお手入れ

浴槽縁や追いだき口などの洗浄水が届かない場所の汚れは、ふる洗浄では落とせません。
また、浴槽内の手すり内側や追いだき口の周囲などは、汚れがたまりやすいので手洗いしてください。

お手入れ方法

- 浴室用中性洗剤を使用し、柔らかいスポンジで軽くこすってください。
- 洗剤はシャワーなどで十分洗い流してください。(シミの原因)
- ふる洗浄と手洗い後は、浴槽内とふるふたの水分をかたく絞った布でふいてください。
(輪じみ防止)

その他詳しいお手入れ方法は、システムバスルームの取扱説明書に記載の「お手入れについて」
をご覧ください。また、お手入れを行ってください。

浴槽（全体）

- 目安として2週間※に1回または気がなったときに浴室用洗剤（中性）とスポンジで手洗いしてください。
※当社洗浄試験による目安期間です。設置状況や使用状況などにより変わります。

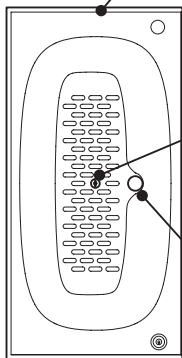

洗浄ノズル

- 気がなったときに目に見えるところにゴミなどがついていたら、綿棒などで取り除いてください。

⚠ 注意

- ノズルの中に綿棒などを突っ込んだり、ノズルにゴミを押し込んだりしないように注意してください。
(内部の部品が外れたりゴミがとれなくなる原因)
- 洗浄ノズルは外せません。

排水栓

- 週に1回またはゴミが詰まったときに排水栓を外して排水コアの汚れを落としてください。
詳しくはシステムバスルームの取扱説明書をご覧ください。

長期間使用しない場合

洗剤補充後すぐには「もうすぐ洗剤がなくなります」の表示や「洗剤を補給してください」の表示、または洗剤補充ランプが消灯しない場合があります。

これは長期間使用しなかったことにより、洗剤タンク内のセンサーが固着したためです。

洗剤補充後、一晩置いていただくとセンサーの固着は解消され、表示や洗剤補充ランプは消灯しますので、消灯を確認したのち、ご使用ください。

給湯機器を交換する場合

＜おそうじ浴槽と給湯機器が連動するタイプ(リモコンタイプ①および②、③、④、⑤、⑥)で給湯機器と連動してご使用のお客様＞

給湯機器の取替え・交換をされる場合、おそうじ浴槽を使用するためには、以下のいずれかの対応をする必要があります。

■ 取替え・交換パターン①：おそうじ浴槽と給湯機器を連動させたい場合

おそうじ浴槽対応の給湯機器を選定する必要があります。

選定の目安としては、現在お使いのリモコン②、③、④、⑤、⑥がそのまま使えるタイプの給湯機器を選んでください。

※リモコンを交換したい場合も、同タイプのおそうじ浴槽対応リモコンを選定ください。

■ 取替え・交換パターン②：おそうじ浴槽と給湯機器を連動させない場合（お湯はり連動なし）

おそうじ浴槽専用リモコン（リモコンタイプ①）を脱衣室に設置し、専用リモコンでおそうじ浴槽の操作をする必要があります。

また、おそうじ浴槽の操作をする時は、あらかじめ給湯機器の運転スイッチを入れ、給湯温度を32℃～45℃に設定ください。

※取替え・交換する給湯機器がおそうじ浴槽に対応しているかどうかは、取替え工事をするガス業者様にお問い合わせください。

故障かな？と思ったら

使用中に止まってしまったり、普段と違った状態になったときは、ただちに使用をやめて、以下の項目をよく読み、十分な点検をしてください。

それでも故障と思われる場合、あるいは原因が分からない場合は、決してご自分で修理しようとなさらず、お求めの販売店または LIXIL 修理受付センターにご相談ください。

現 象	原 因	処 置
排水栓から水がもれる	● 排水栓にゴミや異物がはさまっている。	● ゴミや異物を取り除いてください。
洗剤を補充しても「もうすぐ洗剤がなくなります」の表示や「洗剤を補給してください」の表示、または洗剤補充ランプが消えない	● 洗剤を 300mL 以上補充していない。 または長期間使用しない状態が続いた。	● 初めてご使用になれる時は、洗剤タンクに洗剤を補充してからご使用ください。(8 ページ参照) また長期間使用していない場合は、洗剤補充後一晩置いてください。(29 ページ参照)
運転スイッチが入らない	● 停電している。	● 復旧をお待ちください。
	● リモコンに電気が供給されていない。	● 配電盤のブレーカーを確認してください。
ふろ洗浄が開始しない	● 洗剤を補充していない。	● 洗剤を補充する。(8 ページ参照)
	● 排水栓にゴミが挟まっている。(この場合、故障表示「50」が出ます)	● ふろ洗浄を中止し、ゴミを取り除いてください。
	● [お湯はり連動あり] ふろ自動「入」になっている。 (ふろ保温中など)	● ふろ自動「切」にしてください。
	● [お湯はり連動あり] ふろ運転が終わって 1 ～ 2 分間は、ふろ洗浄できません。	● 少したってから、再度ふろ洗浄してください。
	● 排水栓が凍結している。 (この場合、故障表示「50」が出ます)	● ふろ洗浄を中止し、排水栓に 40℃ 以下のお湯をかけて解凍してください。
	● 「もうすぐ洗剤がなくなります」の表示や「洗剤を補給してください」の表示、または洗剤補充ランプが点滅または点灯している。	● 洗剤を補充してから、再度操作してください。(8 ページ参照)
ふろ洗浄が始まるまでに時間がかかる	● ふろ洗浄「入」にしても、排水栓が開いてから約 10 分間*はふろ洗浄動作を開始しません。	● 異常ではありません。 ※排水待ち時間は変更できます。 (21 ～ 23 ページ参照)
ふろ洗浄が途中で止まる いつもよりふろ洗浄に時間がかかる	● ふろ洗浄の途中で浴室・洗面・キッチン等の他の水栓で湯水を使用すると、ふろ洗浄を中断することがあります。	● 異常ではありません。 他の水栓の使用停止後には洗浄を再開します。 また、他の水栓の使用を短い時間で繰り返すと再開しない場合があります。(33 ページ参照)
	● [お湯はり連動あり] ふろ洗浄の途中で追いだき・たし湯・たし水をする、ふろ洗浄を中止します。	● 異常ではありません。 追いだき・たし湯・たし水をやめ、ふろ洗浄をやり直してください。

現 象	原 因	処 置
浴槽の汚れが落ちない	● 指定のバスマジックリン [®] 以外の洗剤を使用している。 または洗剤タンクに水が入っている。	● 指定洗剤を補充してください。 また洗剤投入口ふたは必ず閉めて使用してください。(8 ページ参照)
	● 入浴時に、バスオイルなどの油脂類や特殊な入浴剤を使用している。	● 油脂類や入浴剤の使用をやめてください。
	● 汚れの程度と洗浄コースが合っていない。	● 洗浄コースを変更してください。(10 ページ参照)
	● 洗浄ノズルにゴミなどがついている。	● 洗浄ノズルを掃除してください。(28 ページ参照)
	● 以下のような場合は、ふろ洗浄では汚れやぬめりが落ちにくくなります。 ・ 入浴後 1 日以上放置したあとの残り湯 ・ 排水して時間が経ったあと ・ 沸かし直したお湯	● 入浴後すぐまたは排水後すぐにふろ洗浄してください。
	● 浴槽の中にタオルや洗面器などを入れてふろ洗浄した。	● ふろ洗浄時には、浴槽内にタオルや洗面器などを入れないでください。
	● 長期間ふろ洗浄のみで浴槽内の掃除をしている。	● 2 週間に 1 度は手洗いによるお手入れをしてください。
	● ふろ洗浄と同時に湯や水を使用すると、洗浄用の湯や水圧が足りなくなり、十分に洗浄できないことがあります。	● ふろ洗浄時には、お湯(水)・シャワーの使用をやめてください。(33 ページ参照)
	● 給湯温度が低い。	● 給湯温度は 32℃～45℃に設定してください。(9 ページ参照)
浴槽の縁上面や側面(エプロン)が汚れている 浴槽内の手すりの汚れが落ちない	● 油性マジックの汚れなど、洗剤原液をつけてこすり洗いをしてても容易に落ちない汚れは、落とすことはできません。	● 異常ではありません。
	● ふろ洗浄のみで浴槽の掃除をしている。(自動でふろ洗浄できるのは浴槽の内側のみ)	● 浴槽の縁上面・側面(エプロン)や、洗浄液の届きにくい浴槽内の手すりの上面や内側は、手洗いしてください。(28 ページ参照)
浴槽やふろふたに泡がついている	● ふろ洗浄の途中で止めた(止まった)。	● 再度ふろ洗浄をやり直すか、シャワーで洗い流してください。
	● 指定以外の洗剤を使用している。	● 必ず指定の洗剤を使用してください。(8 ページ参照)
	● 軟水器を使用している。	● 軟水では十分にすすげません。 販売店または、LIXIL 修理受付センターにご相談ください。
ふろ洗浄後、洗剤のにおいがする	● 洗剤のにおいが多少残ることがあります。	● 異常ではありません。 (すすぎは十分できています)
洗浄後、ふろふたや浴槽内に水滴や泡が残っている	● 乾燥機能はありませんので、洗浄後には、すすいだ後の水滴が残ります。	● 異常ではありません。 気になるようでしたら、洗浄後、ふろふたを開けふき取ってください。

現 象	原 因	処 置
洗浄後、排水栓が閉まり水が溜まっている	● お湯はり連動しないタイプは洗浄後、排水栓が自動で閉まります。(9 ページ参照) そのため、時間の経過でふるふたや浴槽壁面に残っていた水滴が流れて、排水栓に溜まっている場合があります。	● お湯はり連動しないタイプは、次のお湯はり時の排水栓閉め忘れを防ぐため排水栓が自動で閉まります。溜まった水は、洗剤を洗い流した後のすすぎの水滴が集まったもので異常ではありません。
いつも洗剤のにおいがする	● 洗剤投入口ふたが開いている。	● 必ず洗剤投入口ふたはカチッと音がするまで閉めておいてください。
浴室で音がする	● 浴槽の側面にあるお湯の配管の弁が、ふる洗浄時・ふる自動運転開始時に開閉する音です。	● 異常ではありません。
【お湯はり連動あり】 給湯温度設定が洗浄時に勝手に変わることがある	● 給湯温度を 46℃以上に設定している場合、安全のため 45℃に自動的に変わります。ふる洗浄が終わると元の設定温度に戻ります。	● 異常ではありません。
【お湯はり連動あり】 ふる洗浄中、給湯機器のリモコンの優先ランプが点滅する	● ふる洗浄中は給湯温度の設定変更ができないことを、優先ランプの点滅でお知らせしています。	● 異常ではありません。
【リモコンタイプ◎の場合】 ふる洗浄中の画面にならない	● リモコンによっては、ふる洗浄「入」後にふる自動「入」にすると、お湯はり画面になります。ふる洗浄中の画面にはなりません。ふる洗浄動作はしています。	● 異常ではありません。
排水ボタンを押しても排水栓が開かない(閉まらない)ことがある	● しくみ上、次のような操作をしたあとに排水ボタンを押しても、作動しません。 [お湯はり連動あり] ・排水ボタンで排水栓を開けてから、ふる自動したあと。 ・排水ボタンで排水栓を開けてから、ふる洗浄したあと。 [お湯はり連動なし] ・排水ボタンで排水栓を開けてから、ふる洗浄したあと。	● もう一度排水ボタンを押すと、通常どおり作動します。
アプリで操作してもふる洗浄が開始しない、時間がかかる	● 無線 LAN 給湯器リモコン、スマートフォン、無線 LAN ルーターの通信状態が良くない可能性があります。また、近くで電子レンジが動作している場合、電波障害が発生し、通信速度が遅くなる場合があります。	● 通信環境をご確認いただき、もう一度操作してください。電波が弱い場合は、無線 LAN ルーターの位置を変更するか、中継器を設置してください。 ● 現象「ふる洗浄が開始しない」もご確認ください。
アプリで操作しても湯はり開始しない	● 給湯器リモコンを操作しても湯はりが開始しない場合は、給湯器の取扱説明書をご確認ください。 ● アプリの場合は、通信状態が悪い可能性があります。	● 通信環境をご確認いただき、もう一度操作してください。電波が弱い場合は、無線 LAN ルーターの位置を変更するか、中継器を設置してください。

■ リモコンに2桁の数字が点滅しているとき＜故障表示＞

不具合が生じたとき、故障表示が点滅します。

下表に応じた処置をしてください。

※ 3桁の数字の点滅は給湯機器の故障表示です。
(リモコンタイプ④は給湯機器の故障表示はしません。)

※ 給湯機器の取扱説明書の内容も併せてご覧ください。

※ 下記の表示はリモコンタイプ④⑤⑥⑦共通です。

④ RC-B116A (おそうじ浴槽専用リモコン) の表示例

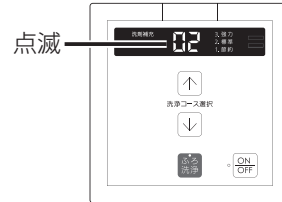

お客様で対処できるもの

故障表示	原因	処置
02	● [お湯はり連動なし] ふろ洗浄中にお湯(水)やシャワーを使うなどで、ふろ洗浄用のお湯が不足したため	● ふろ洗浄中はお湯(水)・シャワーの使用をやめてください。ふろ洗浄を「切」にし、再度「入」にして表示が出なければ正常です。
	● [エコ機能付給湯機器をお使いの場合] 給湯機器から出るお湯の量を節約する機能がついている場合、その機能がはたらいてふろ洗浄用のお湯が不足したため	● エコ機能付(シャワー流量などの上限を調節できる)給湯機器をお使いの場合、エコ機能を解除して表示が出なければ正常です。 ※おそうじ浴槽使用時は、エコ機能を入れないか、表示が出なくなる流量に調節してご使用ください。
15	● ふろ洗浄に供給されるお湯の温度が低いため	● ふろ洗浄は終了していますが、次回のふろ洗浄時には、給湯温度を32℃～45℃に設定してください。(これより低い温度でふろ洗浄すると、この表示が出ます) 運転「切」にすると、表示が消えます。
16	● ふろ洗浄に供給されるお湯の温度が高いため	● 給湯温度を45℃以下にしてください。ふろ洗浄は中止しているので、いったんふろ洗浄を「切」にし、再度「入」にしてください。 配管に高温のお湯が残っている場合は、何度か同じ故障表示をくりかえすことがありますので、故障表示が出なくなるまでふろ洗浄操作をしてください。
41 56	● 断水や他の水栓使用などで水圧が低いとき	● 左記エラーが発生している場合は、ふろ洗浄を「切」にし、水圧の復旧を待って、ふろ洗浄スイッチを再度「入」にして故障表示が出なければ正常です。
50	● 排水栓のモーターに異常を検知したため	● 排水栓にゴミなどが挟まっていないか確認してください。
31 57 58 70 76	● 運転スイッチをいったん「切」にして、再度「入」にしてもリセットできない、または表示が再び出る場合は販売店またはLIXIL修理受付センターにご連絡ください。	

以下の場合、販売店または、LIXIL 修理受付センターにご連絡ください

- ・上記以外の表示が出るとき
- ・上記の処置をしてもなお表示がくりかえし出るとき
- ・その他、わからないとき

■ ふろ洗浄中に断水や停電となった場合

断水の場合：速やかに運転スイッチを押して、ふろ洗浄を中止してください。

停電の場合：ふろ洗浄が途中で中止されます。

① 注意

浴槽内やふろふた、および洗浄ノズル内に洗剤が残っている場合があります。

復旧後、もう一度ふろ洗浄を行うか、シャワーなどでよくすすぐようにしてください。

アフターサービス・交換部品について

1. 修理を依頼される前に

商品が故障したら「故障かな?と思ったら」(30ページ)を参照してください。
それでも故障が直らない場合は、お求めの販売店またはLIXIL修理受付センターにご相談ください。
なお、不具合でなくても下記の場合はご相談ください。

- 取扱説明書どおりに使用されても、まだ不明な点がある場合
- 浴室周辺で異臭や異常音がする場合は、機器スイッチおよび分電盤のブレーカーを切り、すみやかに修理を依頼してください。

上記の場合、そのままにしておくと思わぬ事故につながる恐れがあります。必ずご相談ください。

警告

修理技術者以外の方は、絶対に分解したり修理・改造は行わないでください。

※発火したり、異常作動してケガをする恐れがあります。

※異常のまま運転を続けると火災や漏電・漏水の原因になることがあります。



注意

別荘等長期間使用しない場合は分電盤のブレーカーを切っておいてください。



2. 保証と保証期間について

おそうじ浴槽は、取付日より起算して、3年間を無償修理保証期間と致します。ただし無償修理保証期間内でも、有料による修理とさせていただきます場合がございます。詳しくは保証書をご覧ください。

3. 部品の保有期間について

補修用性能部品の最低保有期間は、この商品の製造切後10ヶ年です。保有期間経過後の修理では、該当する部品がない場合がありますのでご承知願います。

※補修用性能部品とは、その製品の機能を維持するために必要な部品です。

4. 修理を依頼されるとき

修理を依頼されるときは再度本書をよくお読みいただき、ご確認のうえ、なお異常のあるときはお買い求めの販売店に修理を依頼してください。

保証期間中の修理

保証期間内は保証の規定にしたがって修理させていただきます。

保証期間経過後の修理

修理によって機能が維持できる場合は、お客さまのご要望によって修理いたします。料金の内訳は、技術料 + 出張料 + 部品代です。

連絡していただきたい内容

1. おなまえ・おところ・電話番号
2. 商品名・品番
3. 取付年月日
4. 故障内容・異常の状況(できるだけ詳しく)
← 30ページの「故障かな?と思ったら」参照
5. 訪問ご希望日

修理の依頼先・アフターサービスについてのお問い合わせ先

LIXIL 修理受付センター TEL ☎ 0120-179-411 FAX ☎ 0120-179-456
受付時間 9:00 ~ 19:00 (365日受付)

5. BL 認定品について

BL 認定品には、機器に BL マークを表示しています。
BL 認定品は、「優良住宅部品」「瑕疵保証・賠償責任保険付」です。
ベターリビングお客様相談室の電話番号は「03-5211-0680」です。

(BL マーク)



6. 交換部品のご案内

当社では、お客さまご自身で交換可能な部品を用意しております。

交換部品について

洗剤口ふた

交換部品名称	交換部品品番
洗剤口ふた	LKRD081 - LX



※仕様・価格に変更させていただく場合がありますので、ご購入の際は以下をご確認ください。

交換部品の購入方法

上記の交換部品の名称と品番をご指定ください。

販売店等で 購入される場合	宅配サービスをご利用される場合
当社商品の販売店で お求めください。	LIXIL パーツショップ水まわり部品販売窓口の宅配サービスにて 承ります。 (宅配サービスの場合は、送料が別途必要となります。) ☎ 0120-126-015 受付時間 9:00 ~ 17:00 (土、日、祝日、年末年始、夏期休暇を除く) ● インターネットで交換部品を購入する際は、次の LIXIL 公式サイト からお申込みください。 https://parts.lixil.co.jp/lixilps/shop/special.html?fkey=bathroom

仕様

製品名	おそうじ浴槽
浴槽洗浄方式	固定ノズル噴射式
定格電圧	AC100V (50/60Hz)
消費電力 (50/60Hz) (W)	9.5/9.5
待機時消費電力 (W)	1.4
使用水圧 (MPa)	0.15 ~ 0.75 (1.5 ~ 7.5kgf/cm ²)
使用洗剤	市販浴室用中性洗剤 (花王：バスマジックリン® (黄色))
洗剤タンク容量 (mL)	820

機器の動き

リモコン タイプ	ふろ洗浄		洗剤の不足	
	ふろ洗浄スイッチ 「入」	ふろ洗浄 終了	洗剤が残り少なくなった 状態でふろ洗浄スイッチ 「入」	洗剤がなくなった 状態でふろ洗浄 スイッチ「入」
Ⓐ	ピッ 「おふろ洗いをします」	ピッピッピッ 「おふろ洗いを 終了しました」	ピッ 「おふろ洗いをします 洗剤を補充してください」	ピピピ 「洗剤を補充してくだ さい」
Ⓑ	ピッ「開始します」	ピピッ× 10 回	ピピピピピ	ピピピ
Ⓒ	ピッ「開始します」	ピピッ× 10 回	ピピピピピ	ピピピ
Ⓓ	ピッ「開始します」	ピピッ× 10 回	ピッピッピッ	ピピピ
Ⓔ	ピッ「開始します」	ピピッ× 10 回	ピッ	ピピピ
Ⓕ	ピッ「開始します」	ピピッ× 10 回	ピピピピピ	ピピピ

※リモコンタイプⒶ～Ⓕについては、10～20ページをご覧ください。

初期設定一覧

項目	初期設定	設定範囲
洗浄コース	2 (標準)	3 (強力)、2 (標準)、1 (節約)
排水待ち時間 (分)	10	0、10、20
(Ⓐのみ) リモコンの節電	on	on (表示の節電をする)、oF (表示の節電をしない)
(Ⓐのみ) リモコンの音声※	2	0 (消音)、1 (小)、2 (中)、3 (大)
(Ⓐのみ) リモコンの音声ガイド※	on	on (あり)、oF (なし)

※停電後は初期設定に戻る場合があります。

保 証 書

本書は、本書記載内容で、無料修理を行うことをお約束するものです。下記保証期間内に故障が発生した場合は、本書をご提示のうえ、お買い求めの取扱店に修理をご依頼ください。

※ 取付日・お客さま・取扱店の欄に記載のない場合は、無効になります。

品名	おそうじ浴槽 (品番: YSS-1A)		
保証期間	取付日より 3 ヶ年	取付日	年 月 日
お客さま	おなまえ	無効	取扱店名
	おところ		
	おでんわ () -		TEL () -

お客さまへ

- ・ 保証書は再発行しませんので、紛失されないよう大切に保管してください。
- ・ お客さまにご記入いただくこの保証書の個人情報につきましては、保証期間内の無料修理対応およびその後の安全点検活動のために利用させていただきます。

無料修理規定 (保証規定)

1. 「取扱説明書」・「ラベル」等の注意書に従った正常な使用・維持管理状態で、保証期間内に故障した場合、無料修理いたします。
2. 無料修理をお受けになる場合、お買い求めの取扱店にご依頼のうえ、本書をご提示ください。
3. ご転居等で、本書に記載の取扱店に修理を依頼できない場合は、取扱説明書に記載のお客さま相談センターまたはLIXIL修理受付センターにご相談ください。
4. 保証期間内でも、以下の場合、有料修理とさせていただきます。(免責事項)
 - (1) 用途以外(車両、船舶および使用頻度が極度に高い業務用等)に使用した場合の故障および損傷等の不具合。
 - (2) 指定業者や取付説明書等に基づかない取付および工事に起因する不具合。
 - (3) お客さまが適切な使用・維持管理を行わなかった事による故障および損傷等の不具合。
 - (4) 専門業者以外による移動・修理・分解等に起因する不具合。
 - (5) 建築躯体の変形(強度不足・ゆがみ)等製品以外の不具合に起因する当該製品の不具合。
 - (6) 経年変化使用に伴う外観上の現象(塗装の色あせ、もらい錆等)または使用に伴う消耗部品の摩耗等により生じる不具合。
 - (7) 海岸付近、温泉地等の地域における腐食性の空気環境および公害環境(煤煙、塩害、砂塵、各種金属粉、硫化水素ガス等各種ガス)に起因する不具合
 - (8) 小動物(犬、猫、ねずみ、昆虫等)の行為または蔓(つる)や根等の植物の害に起因する不具合。
 - (9) 天災地変(火災、爆発等事故、落雷、地震・噴火・風水害・津波、地盤沈下、凍結、雪害等)に起因する不具合による故障および損傷。
 - (10) 戦争・暴動等破壊行為または犯罪等の不法行為に起因する破損や不具合。
 - (11) 自然現象や住環境に起因する結露・染み出し・かび等の現象。
 - (12) 電気の供給で指定された以外の環境(異常電源・電圧・周波数、異常電磁波)に起因する故障および損傷等の不具合。
 - (13) 指定規格以外のガス・電気・燃料等を使用したことに起因する不具合。
 - (14) 熱量変更等に伴う調整等。
 - (15) 指定洗剤以外の洗剤、薬剤を使用したことに起因する不具合。
 - (16) 保証書の期限切れまたは提示がない場合。
 - (17) 本書にお取付日・お客さまのお名前・取扱店名の記入のない場合、あるいは字句の書き換えられた場合。
 - (18) 建物完成後、入居までの間の管理等の不備によるもの。
 - (19) 当社製システムバスルーム以外に設置されている場合。
5. 本書は日本国内においてのみ有効です。
6. 本書は、本書に明示した期間・条件のもとにおいて無料修理を行うことをお約束するものです。従って、本書によって、お客さまの法律上の権利を制限するものではありません。保証期間経過後の修理等、ご不明な場合、お買い求めの取扱店または取扱説明書に記載のお客さま相談センターにお問い合わせください。
7. 修理に必要な補修用性能部品の保有期間は、製造打切後10ヶ年です。

使い方・お手入れ方法等、商品のお問い合わせはお客さま相談センターへ TEL ☎ 0120-179-400 FAX ☎ 0120-179-430	修理のご依頼はLIXIL修理受付センターへ TEL ☎ 0120-179-411 FAX ☎ 0120-179-456
受付時間: 平日 9:00~18:00 土日・祝日 9:00~17:00 (ゴールデンウィーク、夏期・年末年始の休みは除く)	受付時間: 9:00~19:00 (365日受付)

株式会社 LIXIL

ホームページアドレス <http://www.lixil.co.jp/>

memo

株式会社 LIXIL

使い方・お手入れ方法等、商品についてのお問い合わせは、お客さま相談センターへ

TEL ☎ 0120-179-400 FAX ☎ 0120-179-430

受付時間 平日 9:00～18:00 土日・祝日 9:00～17:00

(ゴールデンウィーク、夏期、年末年始の休みは除く)

※フリーダイヤルは、携帯電話・PHS・IP電話等ではご利用になれない場合がございます。下記番号をご利用ください。

TEL.0562-40-4050 FAX.0562-40-4053

Life Assist2 の使い方などについてはサポートサイトをご確認ください



■ Life Assist2 サポートサイト

<https://lifeassist-support.lixil.co.jp/hc/ja>

修理のご依頼は (取扱説明書の「アフターサービス・交換部品について」をお読みください。)

お求めの販売店または LIXIL 修理受付センター

TEL ☎ 0120-179-411 FAX ☎ 0120-179-456

受付時間 9:00～19:00 (365日受付)

ホームページアドレス <http://www.lixil.co.jp/support/>

- 当社は、当社取扱商品のユーザーさまおよび流通業者さま等の個人情報を商品納入にあたって取得し、将来にわたる品質保証、メンテナンスなど、当社プライバシーポリシーに記載の目的のために利用させていただきます。個人情報取扱いの詳細は、当社ホームページの「プライバシーポリシー」をご覧ください。

インターネット・ホームページ・アドレス

<http://www.lixil.co.jp/>

取扱店

