

取扱説明書

食器洗い乾燥機

家庭用

保証書付



型 式 名

RKW-D401A

特定保守製品

この機器は消費生活用製品安全法で指定された「特定保守製品」ですので、所有者登録と法定点検が必要です。

詳しくは 30~33ページをご覧ください。

このたびは、食器洗い乾燥機をお買い上げいただきまして、まことにありがとうございます。

よく読んで安全に正しくお使いください

- ご使用の前に、この取扱説明書をよくお読みいただき、安全に正しくお使いください。
- この取扱説明書の裏表紙が保証書になっています。内容をご確認のうえ、大切に保管してください。
- この機器は家庭用ですので、業務用のような使いかたをされますと著しく寿命が短くなります。
- この機器は国内専用です。海外では使用できません。
- 取扱説明書を紛失した場合は、お買い上げの販売店、または当社お客様センター（フリーダイヤル：0120-054321）にお問い合わせください。

洗剤をご使用の場合について

必ず「食器洗い乾燥機専用洗剤」をご使用ください。台所用液体洗剤は少量でも使わないでください。泡が多量に発生し、故障の原因となります。



(工場管理)

JW0021-810 (03) ☆
200700 ©
06000008079190

もくじ

安全なご利用のために

安全上のご注意 (必ずお守りください) …… 1

安全上のご注意 (使用編) …… 2

はじめに

各部のなまえ …… 5

使いかた

コースの選びかた …… 7

各種設定の変更 …… 9

基本の操作 …… 10

食器の入れかた …… 15

仕上がりが悪いと思ったら …… 19

お手入れのしかた …… 20

長くご利用いただくために

よくあるご質問 (Q&A) …… 23

ブザーが鳴って、こんな表示が出たら …… 25

交換部品・別売品のご紹介/仕様 …… 29

長期使用製品安全点検制度に関するお願い 30

アフターサービス …… 34

保証書 …… 裏表紙

Rinnai

安全上のご注意 (必ずお守りください)





■お使いになる人や他の人への危害、財産への損害を未然に防止するため、必ずお守りいただくことを次のように説明しています。

■以下に示す表示と意味をよく理解してから本文をお読みください。

 警告	この表示を無視して誤った取扱いをすると、人が死亡、重傷を負う可能性、または火災の可能性が想定される内容を示しています。
---	---

 注意	この表示を無視して誤った取扱いをすると、人が軽傷を負う可能性や物的損害のみの発生が想定される内容を示しています。
---	--





























































■絵表示には次のような意味があります。

	この絵表示は、してはいけない「禁止」内容です	 火気禁止	 接触禁止	 水ぬれ禁止	 分解禁止
---	------------------------	--	--	---	--

	この絵表示は、気をつけていただきたい「注意喚起」内容です
---	------------------------------

	この絵表示は、必ず実行していただきたい「強制」内容です
---	-----------------------------

電気工事店または施工主より設置説明書を受け取り、工事完了後の点検項目をご確認ください。

 警告																												
<p> ■前面表示の予約ランプと運転ランプが交互に点滅し、操作パネルの運転コースランプが右図の故障表示をした場合は、絶対にブレーカーを「切」にしない また、電源プラグを抜かない 排水ができなくなり、本機周辺が水漏れにより損傷するおそれがあります。</p>	<div style="text-align: right; margin-bottom: 10px;">  消灯  点滅 </div> <p style="text-align: center;">  前面表示  予約  運転 ↔ 交互に点滅 </p> <p>操作パネルの表示部分</p> <table border="1" style="width: 100%; text-align: center; font-size: small;"> <tr> <td> ソフト排気</td> <td> 標準</td> <td> 念入り</td> <td> 少量</td> <td> 予約</td> <td> 乾燥</td> <td>コース</td> <td>スタート</td> <td style="font-size: x-small;">電源切(長押し)</td> </tr> </table> <p>(乾燥・ソフト排気のランプが点滅) 故障内容：水漏れ</p> <table border="1" style="width: 100%; text-align: center; font-size: small;"> <tr> <td> ソフト排気</td> <td> 標準</td> <td> 念入り</td> <td> 少量</td> <td> 予約</td> <td> 乾燥</td> <td>コース</td> <td>スタート</td> <td style="font-size: x-small;">電源切(長押し)</td> </tr> </table> <p>(予約・ソフト排気・標準のランプが点滅) 故障内容：水が給水され続けている</p> <table border="1" style="width: 100%; text-align: center; font-size: small;"> <tr> <td> ソフト排気</td> <td> 標準</td> <td> 念入り</td> <td> 少量</td> <td> 予約</td> <td> 乾燥</td> <td>コース</td> <td>スタート</td> <td style="font-size: x-small;">電源切(長押し)</td> </tr> </table> <p>(予約・乾燥のランプが点滅) 故障内容：給水中の水漏れ</p>	 ソフト排気	 標準	 念入り	 少量	 予約	 乾燥	コース	スタート	電源切(長押し)	 ソフト排気	 標準	 念入り	 少量	 予約	 乾燥	コース	スタート	電源切(長押し)	 ソフト排気	 標準	 念入り	 少量	 予約	 乾燥	コース	スタート	電源切(長押し)
 ソフト排気	 標準	 念入り	 少量	 予約	 乾燥	コース	スタート	電源切(長押し)																				
 ソフト排気	 標準	 念入り	 少量	 予約	 乾燥	コース	スタート	電源切(長押し)																				
 ソフト排気	 標準	 念入り	 少量	 予約	 乾燥	コース	スタート	電源切(長押し)																				

安全上のご注意 (使用編)

警告



■本機から煙が出ているときや、異臭がするなどの異常がある場合は、すぐに専用回路のブレーカーおよび本機の電源を「切」にして、お買い上げの販売店、または当社お客様センター（フリーダイヤル：0120-054321）に必ず点検・修理を依頼する

感電や漏電・ショートなどによる火災のおそれがあります。

※点検・修理の際には製造番号の確認が必要になることがあります。

製造番号は水槽上面のラベルに表示してあります。

ここに表示してあります

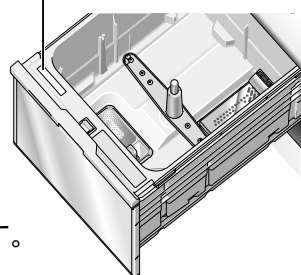

警告



火気禁止

■火気や燃えやすいものを近くに置かない

火のついたローソク・蚊取り線香・タバコなどの火気や揮発性の引火物を近づけないでください。変形や火災のおそれがあります。

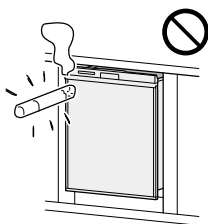

接触禁止

■運転中、または運転終了後30分間は絶対にヒーターやヒーターカバーに触れない

やけどのおそれがあります。（ヒーター・ヒーターカバーの場所は  6 ページをご覧ください。）

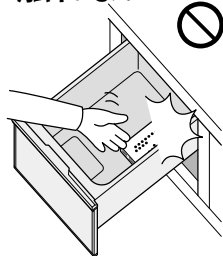

水ぬれ禁止

■本体に水をかけない

ショート・感電や故障の原因になります。

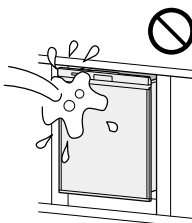

分解禁止

■修理技術者以外の方は絶対に分解したり、修理・改造は行わない

発火したり、異常動作してけがをすることがあります。



■食器の取り出し・残菜フィルターの掃除・お手入れは運転終了後30分間は行わない

やけどのおそれがあります。

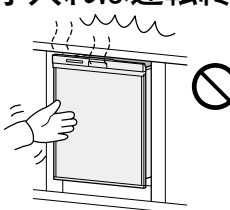

■お子様を中へ入らせない

使用後は必ずドアを閉めてください。中からはドアは開きません。



■運転中は本体に衝撃を加えない
感電や漏電・ショートによる火災のおそれがあります。

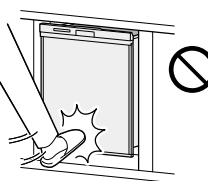

■子供だけで使わせない
やけど・けがをするおそれがあります。



■使用中・使用後、他の給湯（水）栓からも高温のお湯が出ることがあるので、注意する

給湯器が高温設定になっている場合、やけどをするおそれがあります。



安全上のご注意 (使用編)

⚠ 注意



接触禁止

- ドアを引き出した部分の側面に触れない
やけど・けがをするおそれがあります。



- 食器洗い乾燥機専用洗剤以外は絶対に使用しない

📖 29 ページ

- 台所用液体洗剤は絶対に使用しない
- 食器類の汚れをあらかじめ落とし

ておくときも、台所用液体洗剤を絶対に使用しない
泡が多量に発生し、洗えない・水漏れ・故障・思わぬ事故の原因になります。必ず「食器洗い乾燥機専用洗剤」を使用してください。台所用液体洗剤を使用して発生した不具合、および故障は保証期間内でも有料修理の対象となります。ひどい汚れは食器類をセットする前に、台所用液体洗剤を使わずに、湯洗いやつけ置きで落としてください。

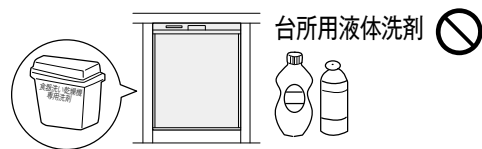

- 運転中はドアを開けない
・ 高温の湯気が出て、やけどをすることがあります。
・ 洗浄水が高温になっており、手を触れるとやけどをします。

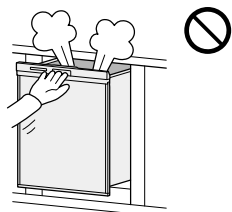

- 引き出しを開けたまま、食器洗い乾燥機のドアを開けない
引き出しや機器が破損するおそれがあります。

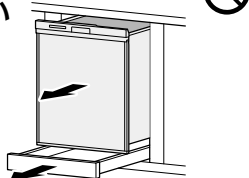

- 排気口付近に近づいたり、手をかけたりしない
湯気・温風によりやけどをするおそれがあります。



- 調理台や、置き台として使用しない
破損・変形の原因になります。

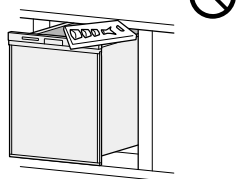

- バケツやおけなどで水を入れない
水漏れの原因になります。

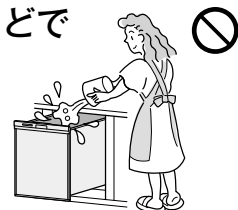

- 排気口はふさがない
乾燥性能の著しい低下の原因になります。

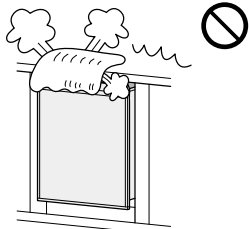

- ドアの上に乗ったり、ぶらさがったりしない
機器の損傷や故障の原因になります。

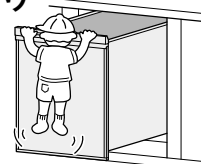

- プラスチック製のスプーンなど先の細長いものは入れない
水圧で飛ばされてヒーターカバーのすき間に落ちた場合、発煙や故障の原因になります。



- ドアを強く引き出さない
また強く閉めない
食器どうしがぶつかり、割れることがあります。また、機器の損傷や故障の原因になります。



- 食器は食器かごに無理やり入れない
食器かごのコーティングがはがれたり、かごが変形するおそれがあります。

⚠ 注意



■ふきん・タオルなど、食器や調理器具以外のものは入れない
発火・発煙のおそれがあります。



■給湯器の設定温度は必ず 70℃以下にする
給湯温度が 70℃を超えると、本機の故障の原因になります。

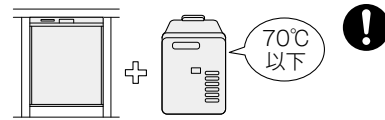

■水槽のふちに異物の付着や傷がないことを確認する
水漏れの原因になります。



■ドアを閉めるとき指をはさまないように注意する
けがのおそれがあります。

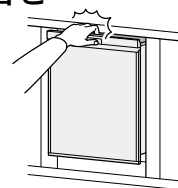

■冬期にご使用にならない場合(寒冷地の別荘など)、水抜き作業をするか、お買い上げの販売店、またはお近くの水道工事業者に相談する
万一、凍結してそのまま放置されると、給水弁や配管などが破損するおそれがあります。☎ 22 ページ



■カレー・油炒め・あんかけ・魚の骨など、食器の油・汁・残菜は台所用液体洗剤を使わずに、スポンジやキッチンペーパー等で取り除いてからセットする

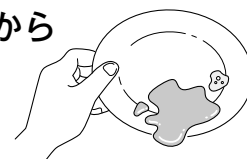

安全上のご注意

お願い

次の食器は本機では洗えません ✕

・傷の付いたガラス食器・強化ガラス製・カットグラス・クリスタルグラス・ビードログラス・デザイングラスなど、ガラスの厚みが均一でないグラス

⇒白くにごったり、ひびが入ったり、粉々に割れたりします。



・銀製・洋銀製食器など

⇒金色に変わり、その後黒くなります。

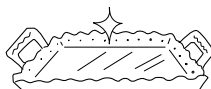

・耐熱 90℃以下のものと、温度表示のないプラスチック容器

⇒変形のおそれがあります。

・ほ乳びんの乳首など小さくて軽い容器

⇒変形します。
また、水圧で飛ばされます。

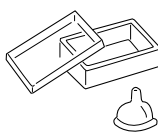

・漆塗り食器・重箱・金箔入りの食器

⇒はがれるおそれがあります。

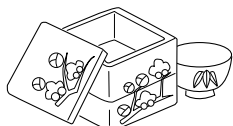

・びん・徳利などの食器・水筒

⇒口の小さいものは、中が洗えません。

・ひびやひび割れ模様の入った食器

⇒割れるおそれがあります。



・アルマイト処理をしていないアルミ製の鍋や食器・銅製の鍋や食器

⇒白くなりその後、灰色に変色します。



・フッ素樹脂加工を施したフライパンなどで、表面に傷やはがれのあるもの

⇒コーティングがはがれることがあります。



・木製の食器・はしなど

⇒ひび割れや膨張を起こします。



・食器洗い乾燥機は弱アルカリ性の洗剤を使用して、40～80℃のお湯で洗います。洗うものによっては変色する場合がありますので、注意してください。

各部のなまえ

ドア

ご注意ラベル

取っ手フック

排気口

※排気口周辺に、結露水が付着することがありますが、異常ではありません。

操作パネル

前面表示部

操作パネル

コースランプ

コーススイッチ

☞ 12ページ

スタートスイッチ

☞ 12・13ページ

前面表示部

予約ランプ

運転ランプ

付属品

●専用洗剤

※食器洗い乾燥機専用洗剤以外は、ご使用にならないでください。



●食器サイズ確認シール



食器かご

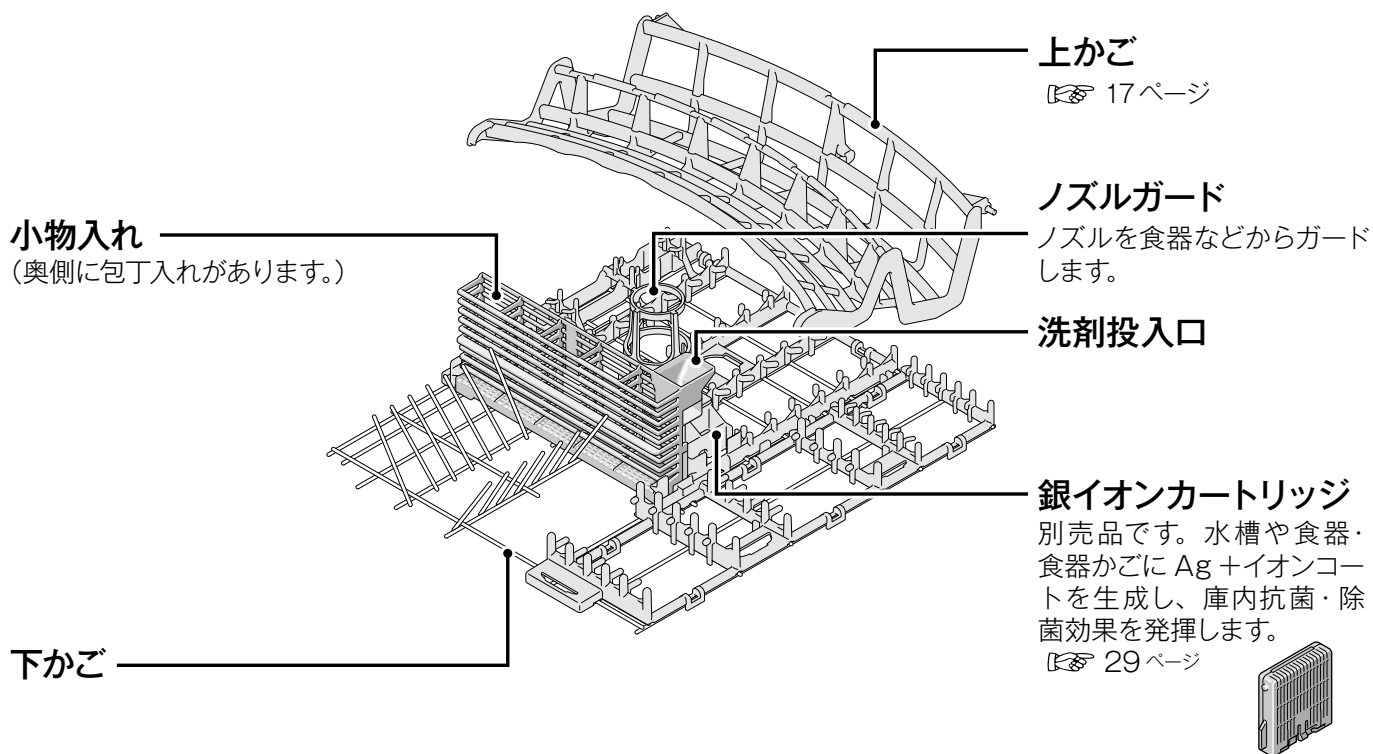

各部のなまえ

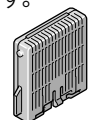

水槽

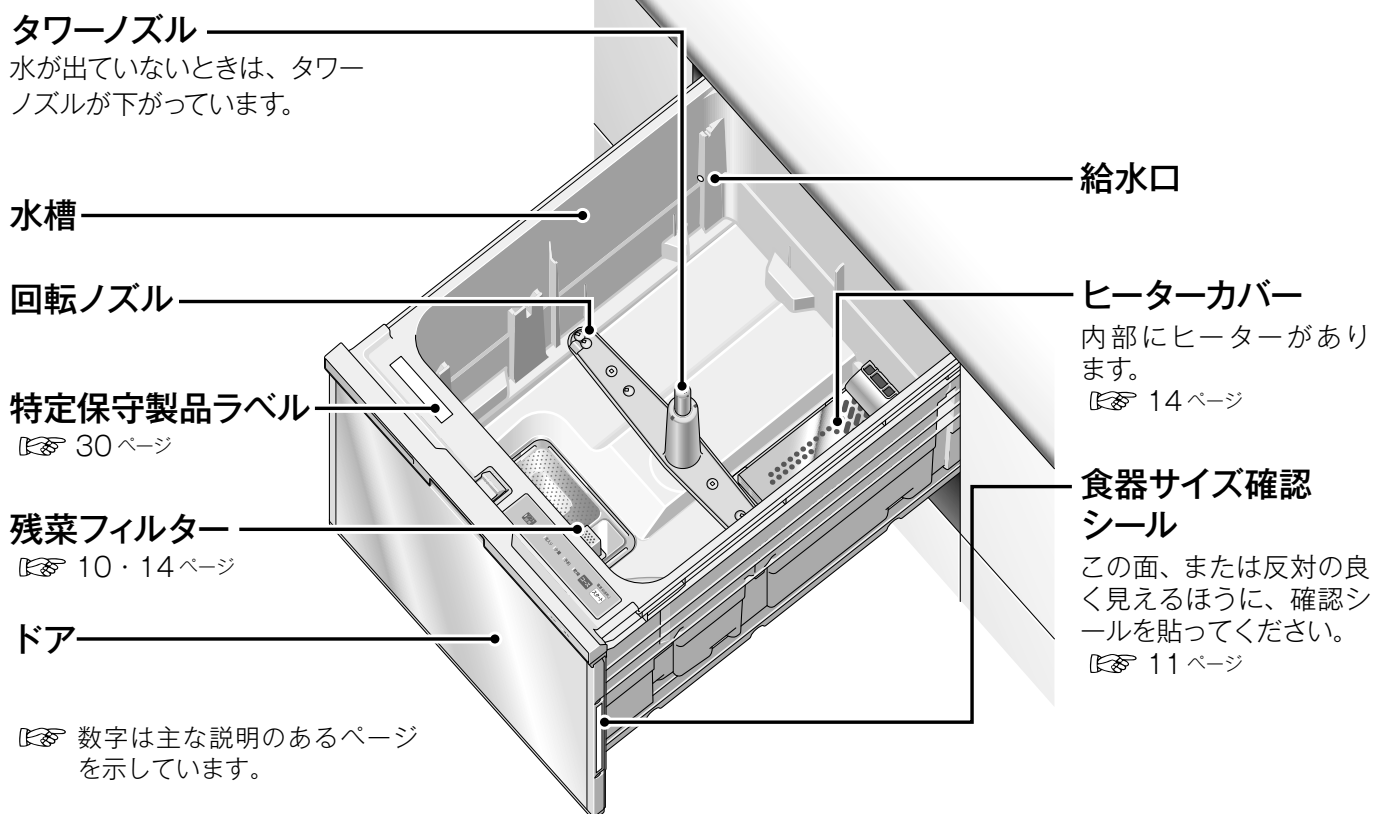

コースの選びかた

コース	運転時間の目安 ※1		乾燥時間 (運転時間に含む)	
	給湯 60℃	給水 20℃		
標準 (ふつうの汚れ) 		約124分	約152分	60分
	+乾燥	約144分	約172分	80分
	+ソフト排気	約164分	約192分	100分
	+乾燥+ソフト排気	約184分	約212分	120分
念入り (ひどい汚れ) 		約130分	約177分	60分
	+乾燥	約150分	約197分	80分
	+ソフト排気	約170分	約217分	100分
	+乾燥+ソフト排気	約190分	約237分	120分
少量 (ふつうの汚れ) ●つけ置き、または軽くすすいで少量の食器や調理器具を洗うとき。		約113分	約140分	60分
	+乾燥	約133分	約160分	80分
	+ソフト排気	約153分	約180分	100分
	+乾燥+ソフト排気	約173分	約200分	120分
予約 (ふつうの汚れ) ●4時間後に標準コースで運転するとき。 ●つけ置きして運転するとき。		約124分	約152分	60分
	+乾燥	約144分	約172分	80分
	+ソフト排気	約164分	約192分	100分
	+乾燥+ソフト排気	約184分	約212分	120分
乾燥 ●乾燥のみをするとき。	約140分			

ふつうの汚れとは	手洗いなら台所用洗剤をつけたスポンジたわしで1～2回こすれば落とすことができる汚れ。 ●食後あまり間をおかず(30分程度以内)、汚れが乾燥していない食器や調理器具を洗うとき。
ひどい汚れとは	手洗いなら台所用洗剤をつけたスポンジたわしで約5、6回こすれば落とすことができる汚れ。 ●食後1時間程度経過して汚れが乾燥した食器や調理器具を洗うとき。(汚れが乾燥してこびりついた食器や調理器具は、あらかじめ流水でサッと流す。) ●中華料理など油分が多いとき。
かるい汚れとは	手洗いならつけ置きし、スポンジたわしを使わなくても、水を流すだけでほとんど落とすことができる汚れ。 ●食後つけ置きしたり、流水でサッと流してある程度汚れを落とした食器や調理器具を洗うとき。

●ひどい油汚れや手洗いでも落としにくい汚れを取り除き、固形物をあらかじめ落としてください。

※1 運転時間は水圧0.3MPa(3kgf/c㎡)、水温20℃および湯温60℃の場合の標準運転時間です(本体の近くまで60℃のお湯がきている場合)。

水圧および湯温(水温)が低い場合には、上記の運転時間より長くなります。

からっとキープの時間(6時間)は含まれません。

少量コース

- つけ置き、または軽くすすいだ少量の食器を洗うときに便利なコースです。

ワンポイント

- 油汚れなどのしつこい汚れは残る場合がありますので、標準コースあるいは念入りコースをお使いください。ただし、スポンジなどで汚れを取る、お湯にしばらくつけておくなどの前処理をすれば、このコースでもご利用いただけます。
- 十分に乾燥したい場合は、+乾燥コースを選択していただくことをおすすめします。
📖 12ページ

予約コース

- 4 時間後に標準コースを運転します。
- 電気料金がお得な夜間に運転を行う設定ができるコースです。

+乾燥コース

- **コース**を押して、+乾燥コースを選択することができます。
📖 12ページ
- +乾燥コースは、1 時間の乾燥時間に加えて、20 分、乾燥時間を延長します。
- 乾燥コースでは選択できません。

ワンポイント

- 「乾燥時間延長の設定」(📖 9ページ)をした場合は、さらに 20分、乾燥時間を延長します。

+ソフト排気コース

- **コース**を押して、+ソフト排気コースを選択することができます。
📖 12ページ
- +ソフト排気コースを選択すると、乾燥行程時に排気口から出る排気の温度が下がります。水槽内の水温上昇を抑えて運転するため、乾燥時間が約 40 分長くなります。
- 乾燥コースでは選択できません。

ワンポイント



からっとキープについて

- 運転終了後、ヒーターを入れずに約 6時間、からっとキープを行います。ドアを開けると、からっとキープは終了します。からっとキープは送風と停止を繰り返して運転し、乾燥をします。ヒーターによる温風を使用しないので、水槽の中や食器などに露が残ったり、水槽ににおいが残ったりすることをおさえます。

各種設定の変更



以下の機能の設定を変更することができます。

共通操作 (各種設定の変更をする前に行ってください。)

- ① ドアを少し開ける
- ② 電源が「切」になっているか確認する (全てのランプが消灯しているか確認する。) 電源が「入」になっている場合は、 を長押しして、電源を「切」にする
- ③  を押して、電源を「入」にする

給湯配管中の冷水の排水行程の設定



運転時間を数分短くすることができます。
配管中にたまった冷水を排水し、最初から給湯器よりお湯を供給し、食器を洗浄します。

- ① 「念入り」のみが点灯するまで、
繰り返し  を押す
- ②  を 5 秒間長押しする
(「念入り+乾燥」が点灯しています。)
ブザーが「ピピピピピッ」と鳴り、設定されます。

お願い



- ・ 機器故障の原因になるので、給湯器の温度は必ず 70℃以下に設定してください。
- ・ 給湯温度が低いと運転時間が長くなります。給湯器の温度は 60℃にしてご使用いただくことをおすすめします。
- ・ ジェル (液体) タイプの専用洗剤をご使用の場合は、設定しないでください。洗剤が冷水といっしょに排水されるおそれがあります。

運転終了時のブザーの取り消し



- ① 「標準」のみが点灯するまで、
繰り返し  を押す
- ②  を 5 秒間長押しする
(「標準+乾燥」が点灯しています。)
ブザーが「ピピッ」と鳴り、設定されます。

乾燥時間延長の設定

乾燥時間を 20 分、延長します。

- ① 「乾燥」が点灯するまで、
繰り返し  を押す
- ②  を 5 秒間長押しする
(「標準」が点灯しています。)
ブザーが「ピピピピピッ」と鳴り、設定されます。

からっとキープ設定の取り消し

- ① 「少量」が点灯するまで、
繰り返し  を押す
- ②  を 5 秒間長押しする
(「少量+乾燥」が点灯しています。)
ブザーが「ピピッ」と鳴り、設定されます。

ワンポイント

- ・ 設定を初期状態に戻したい場合や設定を間違えたときなどに元の設定に戻すには、同じ操作を共通操作から繰り返してください。

基本の操作

準備

- パネルや表示部の表面に透明の保護シールが貼られている場合は、ご使用前にはがしてください。
- 水槽内に紙や梱包材が入っていないか確認して、すべて取り除いてください。
- 初めて機器を使用するときは、専用洗剤を使用して標準コースで水槽内を洗浄したあと、使用してください。
- 乾燥コースのみを多く使用される場合は、月に1回程度、庫内洗浄を行ってください。
(カビやにおい発生の原因になります。)  20ページ
- 長期間使用しなかった場合は、洗剤を入れずに標準コースで水槽内を水洗いしたあと、使用してください。

残菜フィルターを正しく取り付ける

確実に取り付けないと、残菜を含んだ汚れた水のまま使い続けるので、食器がきれいに洗えません。
また、ポンプ内部に異物が混入してポンプが故障したり、安全装置が作動することがあります。

取り付けかた ○

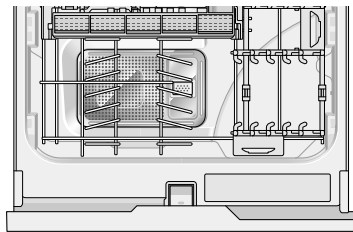

取り付けかた ✕

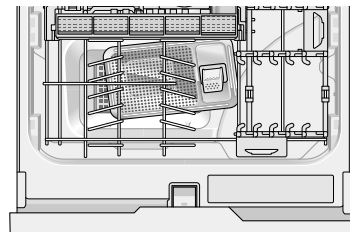

※ドアを開け、上方から見た状態です。

1 ドアをゆっくり開け、専用洗剤を入れる

専用洗剤を小物入れの洗剤投入口に入れる

コース※		
標準・予約	約 8g	小さじ約 1.5 杯
念入り	約 12g	小さじ約 2.5 杯
少量	約 4g	小さじ約 1 杯

※ +乾燥コース・+ソフト排気コースを含みます。

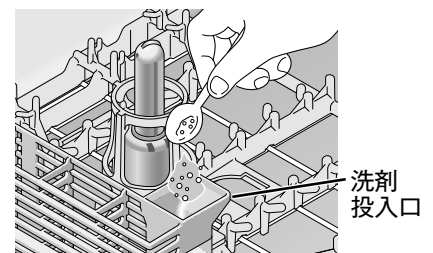

- タブレットの場合は1個入れます。
- 油汚れの多い場合は1.5倍入れます。
- 規定量より多く、専用洗剤を入れると、運転が終了しても、洗剤投入口に専用洗剤が残る場合があります。
- 専用洗剤が投入口からこぼれることがありますが、洗浄に影響はありません。
- タブレットなどが大きくて投入口に入らない場合は、洗剤投入口の上に置いてください。
- ジェル（液体）タイプの専用洗剤は洗剤入れから流れることがありますが、洗い上がりに影響ありません。
ただし、「給湯配管中の冷水の排水行程の設定」はしないでください。  9ページ

お願い

- 乾燥コースの場合は、専用洗剤を入れないでください。

基本の操作

2 食器を入れる

あらかじめ汚れを落としておく

手洗いでも落としにくい汚れは落ちません。湯洗いやつけ置きで、あらかじめ落としてください。

- (例) ●グラタンの焼きつき ●鍋の焼け焦げ
●茶わんむしのこびりつき ●ごはんのこびりつき

また、粒状のものも水槽庫内に残ったり、食器に再付着する場合がありますので、あらかじめ落としてください。

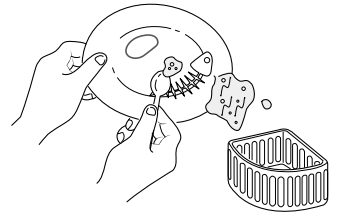

(例) 魚の焦げ・粒の粗いコショウ・パン粉・ゴマ・ねりわさび・ごはんつぶ



ひどい油汚れや残菜は確実に取り除く

魚の骨・つまようじ・輪ゴムなども取り忘れないようにしてください。

食器を入れる 15～18ページ

- 給湯配管をしているお客様は、給湯器の運転スイッチが入っていることを確認し、給湯器の温度を設定してください。
- 給湯温度が低いと運転時間が長くなります。
- 給湯器の設定温度は 60℃にすることをおすすめします。
(必ず 70℃以下に設定してください。)  4ページ
- 本機では洗えない食器があります。  4ページ
- 食器サイズ確認シールに表示されている高さより大きなサイズの大皿やコップを入れないでください。水漏れの原因になります。

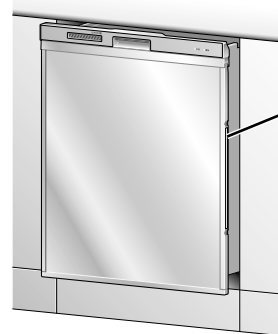

食器サイズ
確認シール

お願い

- 食器を入れた後、回転ノズルが手で軽く回ることを確認してください。

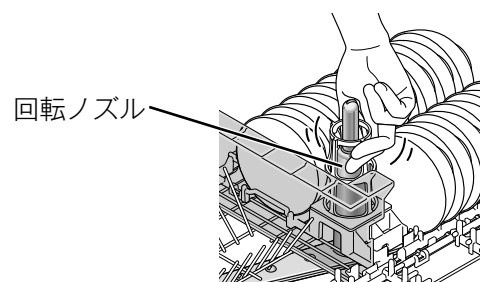

回転ノズル

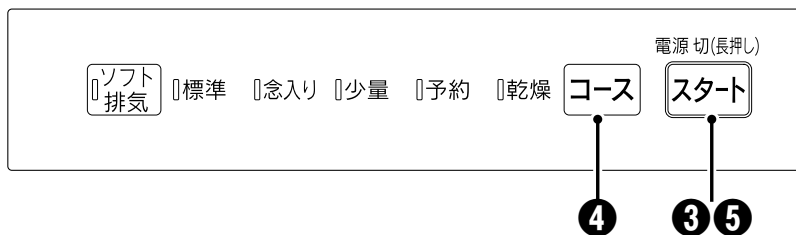

3 電源を「入」にする

スタート を押す

前面の運転ランプが点滅し、「ピッ」とブザーが鳴ります。

ワンポイント

- **コース** を押しても電源を「入」にすることが可能です。このとき、運転ランプは点滅しません。
コース を押してコースを選んでください。
- 運転終了時、ブザーを鳴らさない設定ができます。 9ページ

- 電源を「切」にするには **スタート** を約 1 秒間長押しします。「ピーッ」とブザーが鳴ります。

4 運転コース(+乾燥コース・+ソフト排気コース)を選ぶ

コース を押してコースを選ぶ 7・8ページ

- コーススイッチを押すごとにコースが切り替わります。
- コースの切り替えをしない場合は、前回運転したコースになります。
(初めて使用するときには、標準コースで運転します。)
- 選んだコースのランプが点灯します。

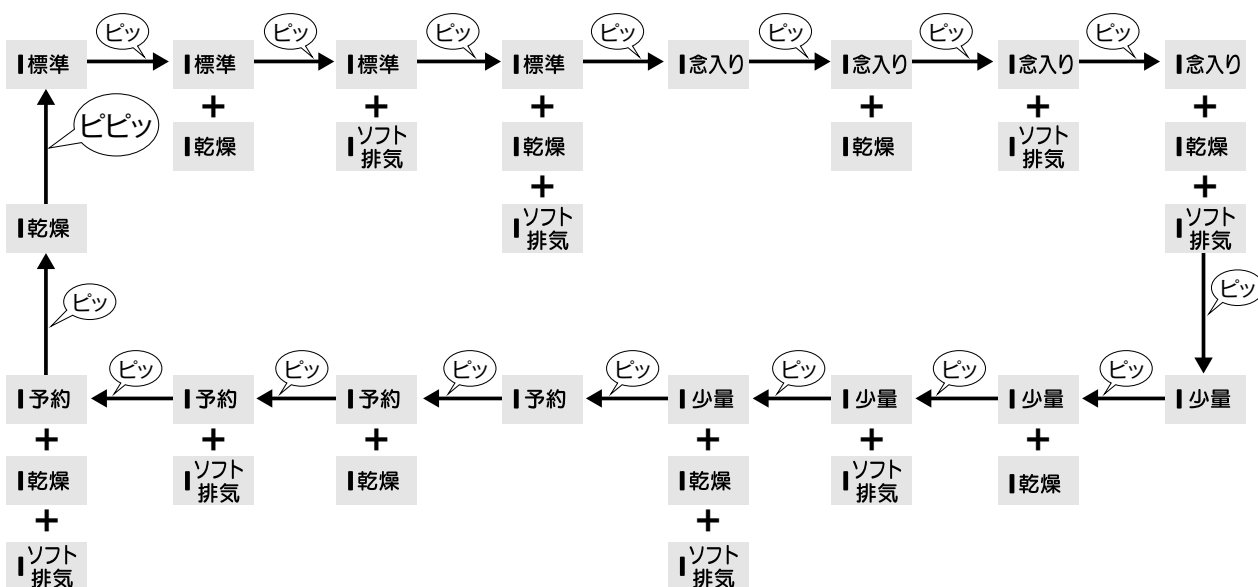

基本の操作

基本の操作

5 運転をスタートする

スタート を押して、ドアが「カチッ」というまで、ドアを確実に奥まで押し込む

運転ランプが点灯し、自動で運転がスタートします。

- 運転ランプが点滅しているときは **スタート** を押す必要はありません。
- ドアを閉じるだけでも運転を開始します。
- **スタート** を押してから何も操作しないと、約 15 分後に自動的に電源が「切」になります。
- 予約コースの場合は、ドアを閉めてから 4 時間後に運転ランプが点灯し、自動的に運転がスタートします。予約運転待機中にドアを開けている間も、運転開始までの時間は進んでいます。



お願い

- ドアを閉め、運転をスタートさせた後のコース変更はできません。変更する場合はドアをゆっくりと開け、**スタート** を長押しして、電源を「切」にし、最初からやり直してください。
- 乾燥コースでは、専用洗剤は入れないでください。

運転を一時停止する

① 運転中に取っ手フックを上げます。

② 一度ドアを開けてから、ドアを閉めると運転を再開します。

※ 運転中、一時停止させて食器を追加した場合、洗い上がりが悪くなる場合があります。

- 一時停止させたまま放置すると、約 10 分後と、約 20 分後にブザーが「ピーピーピー」と鳴り、約 30 分後には自動的に電源が「切」になります。

6 運転終了

終了ブザーが鳴って、運転が終了します

引き続き、からっとキープを開始します [☞ 8ページ](#)

次回運転時、前回使用したコースの設定が引き継がれます。

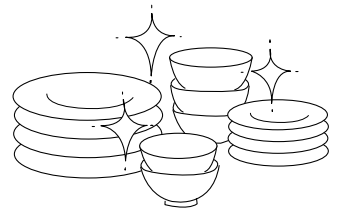

ワンポイント

- 運転終了時、ブザーを鳴らさない設定ができます。 [☞ 9ページ](#) 「運転終了時のブザーの取り消し」
- 運転終了後、からっとキープを開始しない設定ができます。 [☞ 9ページ](#) 「からっとキープ設定の取り消し」
- 運転終了後、再運転させるときは、必ずドアを開けて、食器のセット状態とコースの確認を行ってください。
- からっとキープの運転経費（電気代）は、6 時間で約 0.1 円です。
※消費電力量：約 0.08kWh、電気料金：27円/kWh（家電公取協調べ）で算出した場合。（税込み）

7 ドアを開け、食器を取り出す

入れたときと逆の順序で、1点ずつ取り出す

お願い

- 同時に数点の食器を取り出すと、食器が割れることがありますので、内側から1点ずつ取り出してください。

8 使った後のお手入れ

1 残菜を捨て、残菜フィルターを洗って、必ず元どおりに取り付ける

残菜フィルターが正しく取り付けられているか確認してください。☞ 10ページ

- 残菜フィルターをはずしたとき底部に残水がありますが、異常ではありません。
- 大皿・中ばちを取り出してから、残菜フィルターを取り出してください。
- 残菜フィルターを取り出す際は、残菜が水槽内に落ちないように注意してください。
- 給湯配管をしているお客様は、給湯器の設定温度をふだんご使用の温度に設定し直してください。
- ヒーターカバー（☞ 6ページ）に残菜が付着したときや食器類が落下したときは、取り除いてください。
- 万一、ヒーターカバー内部にあるヒーターに樹脂食器や残菜が落下し、固着した場合は、お買い上げの販売店、または当社お客様センター（フリーダイヤル：0120-054321）にご連絡ください。

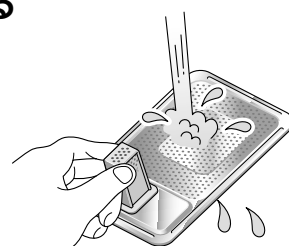

お願い

- 2日以上機器を使用しない場合は、必ず食器を取り出してください。また残菜は必ず捨て、残菜フィルターを洗ってください。カビなどの繁殖のおそれがあります。
- 給湯配管をしているお客様は、給湯器の設定温度をふだんご使用の温度に設定し直してください。

2 水槽のふちにたまった水や、付着した異物をきれいにふき取る

水槽のふちに水や異物が残っていると、水漏れの原因になります。

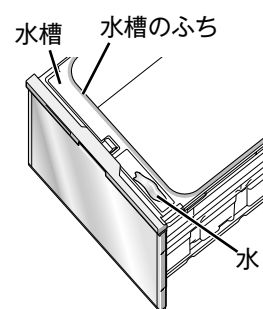

食器の入れかた

標準的な入れかた (6人分)

標準食器量目安(6人分)

大皿……………	6点	吸物わん……………	6点	スプーン……………	6点
中ばち……………	7点	湯のみ……………	6点	フォーク……………	6点
小皿……………	9点	コップ……………	6点		
茶わん……………	7点	はし……………	6組		

※食器の大きさや形によっては、所定の場所に入らないことがあります。
 ※標準食器とは、一般社団法人日本電機工業会「電気食器洗い機用食器に関する自主基準」(2009年9月17日改正)に基づいた食器のことです。食器の大きさや形によっては、所定の場所に入らないことがあります。

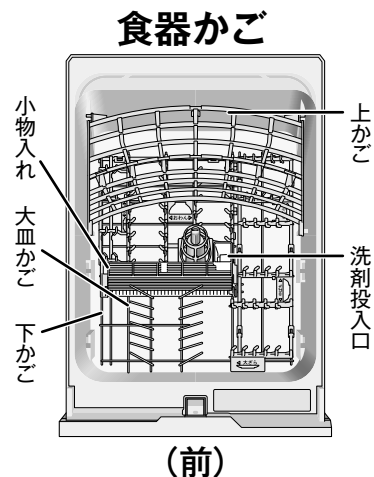

(前)

1. 茶わん(7点)・吸物わん(6点)を入れる

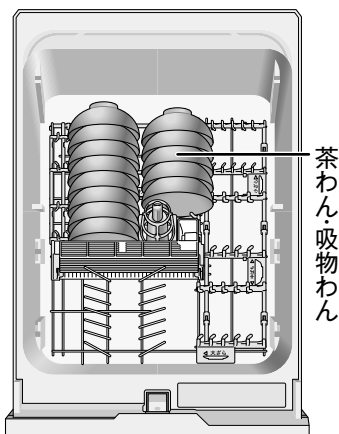

※上かごを取りはずします。
 17 ページ
 ※食器は端から中心に向かって入れていくと入れやすいです。

2. 小皿(9点)を入れる

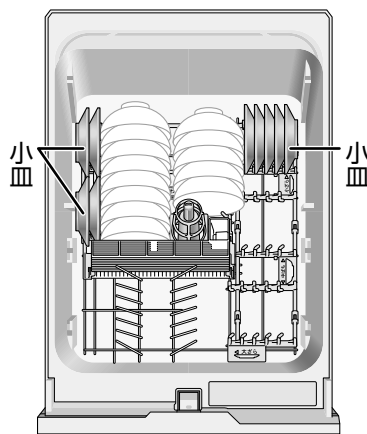

3. 大皿(6点)・中ばち(7点)を入れる

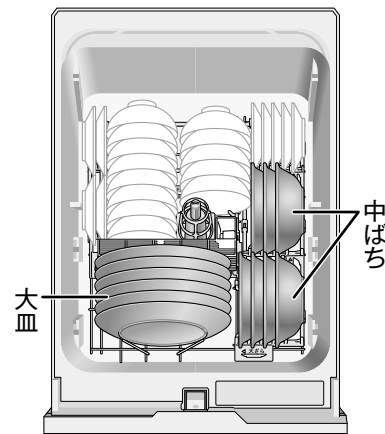

大皿の入る目安 直径 27cm以下…6点、
 あるいは
 直径 30cm以下…3点
 ※ 30cmの大皿は 1点ずつスペースを空けて入れてください。

4. 小物(はし・スプーン・フォーク)を入れる

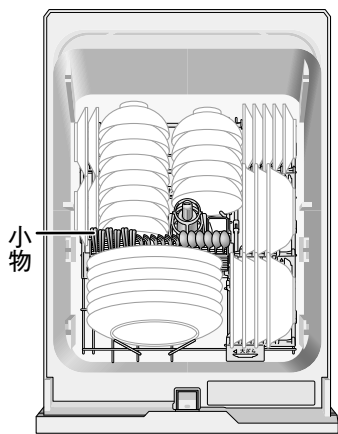

5. 上かごを取り付ける

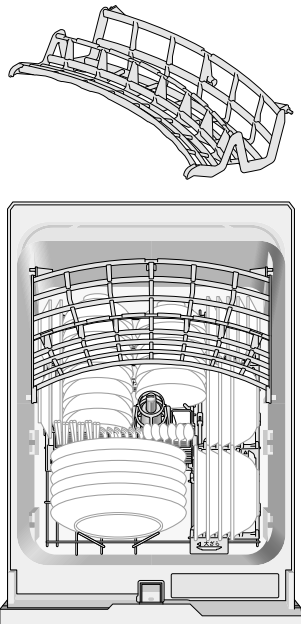

6. 湯のみ・コップ(計12点)を入れる

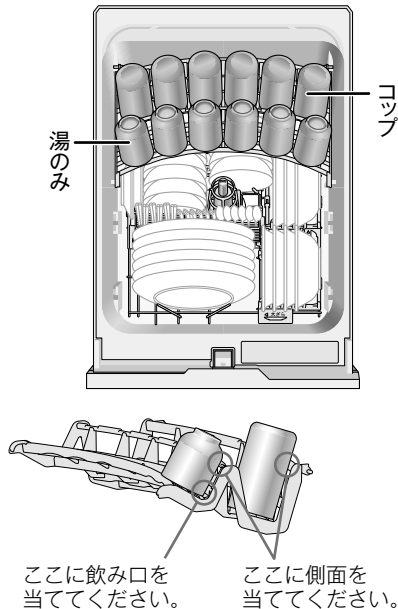

食器の入れかたのコツ

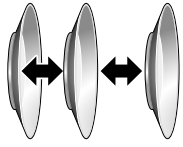

食器が重ならないように

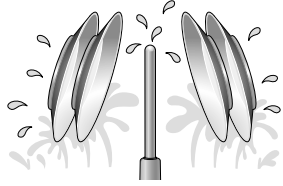

汚れた面に水がよく当たるように内向きに傾けて

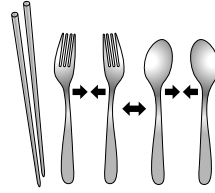

はし
汚れた方を下向きに
スプーン・フォーク
汚れた方を上向きに重ならないように

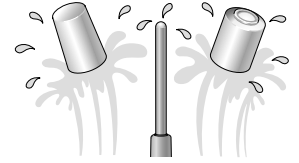

湯のみ・コップ
飲み口を下向きに

湯のみ・コップの入る目安

上かご前列の
湯のみ・コップの
高さ : 11 cm以下

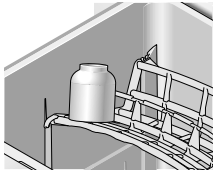

上かご後列の
湯のみ・コップの
高さ : 14.5 cm以下

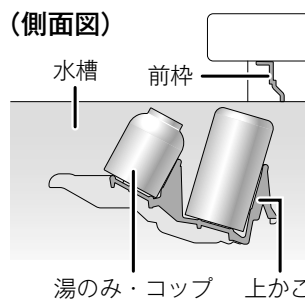
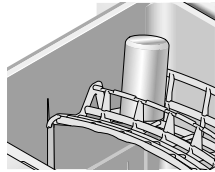

※ドアを閉めるとき、前枠にぶつからない大きさの湯のみ・コップを使用してください。

お願い

- 食器の内面を、右図のように矢印方向に向けて入れてください。
※食器の向きが違うと、洗い上がりが悪くなります。
※湯のみ・コップは中央に置くと、洗い上がりが良くなります。
- 洗えない食器があります。
👉 4 ページ

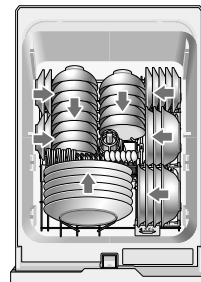

(前)

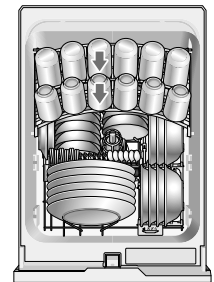

(前)

食器の入れかた

ワンポイント

- 食器かごには、食器を入れる位置や方向がわかりやすいように、ポジションサインが付いています。

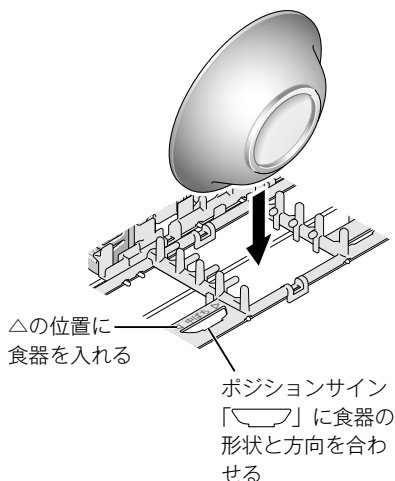

- 上かごを取りはずせば、食器を楽に出し入れできます。

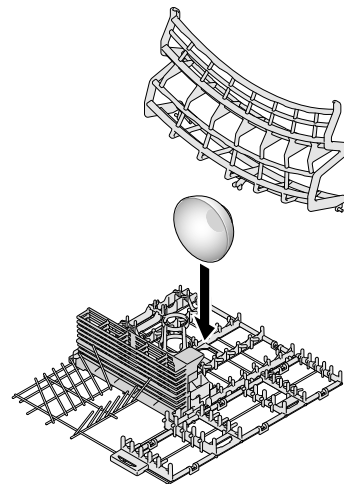

食器の入れかた

上かごの取り付けかた・取りはずしかた

- 上かごの取り付け・取りはずしは下図のように行ってください。

取りはずし

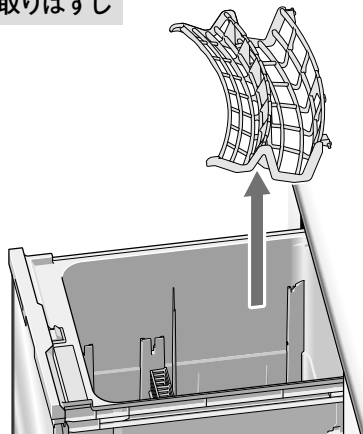

取り付け

前 後

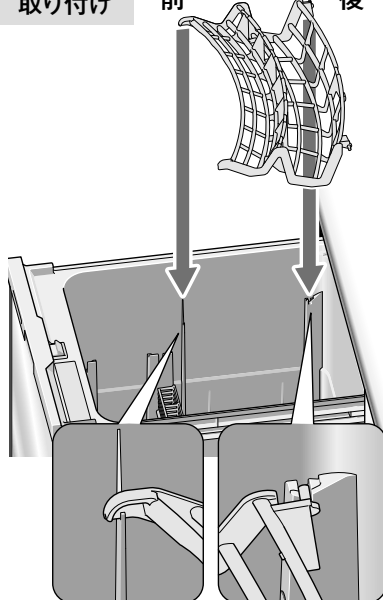

※ 上かごは、指定の位置以外には取り付けないでください。

食器の入れかたの例

まな板	ざる	フライ返し	包丁
片手鍋	ボール	さいばし	しゃもじ
フライパン	おたま	おろし金	

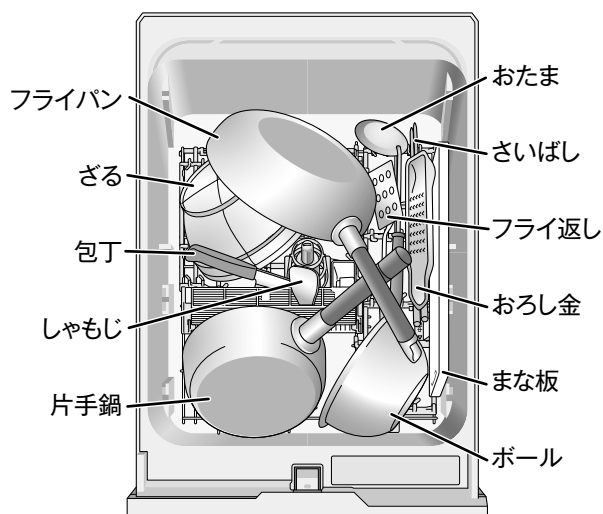

※ 調理器具を洗うときは、汚れた部分を下向きに入れてください。
また、念入りコースをおすすめします。

※ ご使用の食器・調理器具の形状・大きさなどにより収納しにくい、あるいは収納できない場合があります。
※ 水が出ていないときは、タワーノズルが下がっています。

まな板を洗うとき

- 耐熱温度 90℃ 以上のプラスチック製、縦 22cm 以下、横 40cm 以下、厚さ 1.5cm 以下
- 汚れた面を内側に向けて入れてください。
(まな板が洗えないおそれがあります。)

木製のまな板は、表面の傷の汚れが洗えない場合や、材質によっては変形するおそれがあります。

包丁を洗うとき

- 長さ 30 cm 以下、材質／ステンレス製
- 刃先を手前下に向けて入れてください。鉄製の包丁や刃先が鋼のものは、さびるため入れないでください。
(刃先でけがをしないように注意してください。)

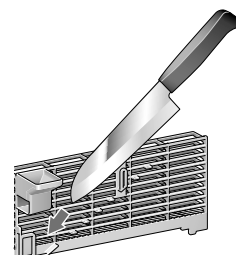

間違った食器の入れかたの例

よく洗えなかったり、乾燥できなくなりますが、このような入れかたは避けてください。



食器を重ねて入れないようにしてください。タワーノズルに食器がかぶさらないようにしてください。

- 水漏れ・破損などの原因になります。



食器類が水槽内からはみ出さないように入れてください。(おたま・さいばし・コップ・大皿など)

- ドアを閉めるときに本体に当たり、割れるおそれがあります。
- ドアを無理に閉めると、水漏れ・破損などの原因になります。
- ドアを閉めても、水槽内からはみ出していると、水槽蓋が完全に閉まらず水漏れ・破損などの原因になります。

※水が出ていないときは、タワーノズルが下がっています。

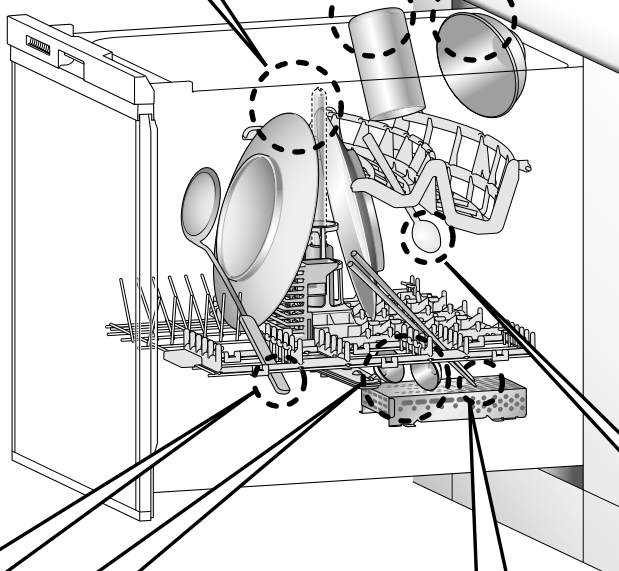

小物の先や食器などが、かごからはみ出さないように入れてください。タワーノズル・回転ノズルに当たらないようにしてください。

- 洗い上がりが悪くなるおそれがあります。



小物や軽い食器、プラスチック製の密閉容器は、洗浄中にかごから落下するおそれがあります。

万一、ヒーターの上に落ちた場合、発煙するおそれがあります。
食器類が落ちたら、必ず拾ってください。

お願い

- ガラス食器は、水槽の給水口付近の下かごに入れしないでください。ひび割れなどの原因になります。

給水口
給水口
付近
下かご

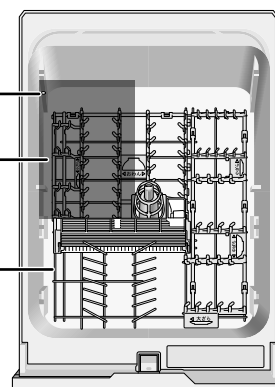

仕上がりが悪いと思ったら

洗い上がりが悪い

洗えていないものがある場合

- 回転ノズルがはずれていませんか。☞ 20ページ
- 食器を重ねて入れたり、タワーノズルに食器がかぶさっていませんか。
- 食器がかごの底からはみ出して回転ノズルの回転を止めていませんか。「間違った食器の入れかたの例」を参照してください。☞ 18ページ

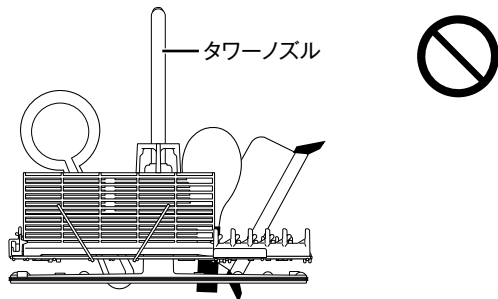

食器が黄色く、または薄黒く なってくる場合

- 水に含まれている鉄分あるいは茶しぶなどのためです。ときどきは食器をこすって洗ってください。
- ※ 茶しぶなどは40~50℃のお湯に酸素系漂白剤を溶かし、約30分位浸した後、洗い流してください。



ガラス製食器が白くくもる場合

- 表面に小さな傷の付いたガラス食器類を高温の洗浄水で洗うと、まれに白くくもることがありますが、異常ではありません。ときどきは食器をこすって洗ってください。
- 「念入り」コースを選択すると、加熱すぎの温度が約80℃に設定されます。このコースをくり返し行くと、ガラス製食器が白くくもることがあります。食器類が白くくもってきた場合は、食器をこすって洗ってください。
- クリスタル製食器は入れないでください。

その他洗い上がりが悪いと 思われる場合

- タワーノズルや回転ノズルが目づまりしていませんか。
- 残菜フィルターが目づまりしていませんか。
- 焼き付き・焼け焦げなどのあるものをそのまま入れていますか。
- 専用洗剤を入れ忘れたり、専用洗剤以外の洗剤を使用していませんか。

乾燥仕上がりが悪い

食器類に水滴の跡が残る場合

- 洗剤やすすぎ不足のせいではなく、水に含まれているミネラル分のためです。異常ではありません。ときどきは、食器をこすって洗ってください。
- ※ 水道水の硬度が高い地域や、油分が非常に多い状態で洗浄した場合、洗浄槽や食器にミネラルが白く抽出する場合がありますが、異常ではありません。



糸底部に水滴が残る場合

- 食器の底部に水滴が若干残ることがありますが、異常ではありません。

糸底部の残水

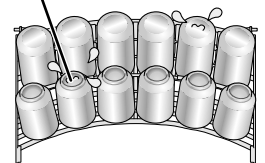

乾燥コースで運転して乾きが 悪い場合

- 食器の材質（プラスチック・木製など）・手洗いた水の温度・食器を入れたときの水の切り具合・室温が低いなどで、乾きが悪い場合があります。食器の水をしっかりと切る、または再度乾燥コースで運転をしてください。

水槽内に水滴が残る場合

- 水槽内に水滴が残ることがありますが、異常ではありません。
- 残菜フィルターの下に水が残りますが、排水時にポンプを保護するために必要な水です。異常ではありません。

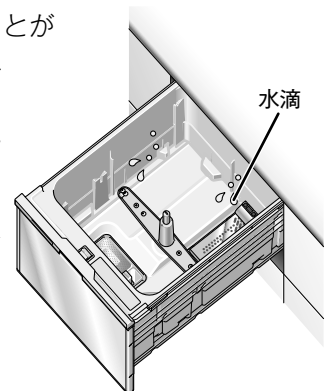

お願い

食器の入れかたや形状によっては、食器に水滴が残ることがあります。この場合は、+乾燥コースの選択(☞ 12ページ) または「乾燥時間延長の設定」(☞ 9ページ) をおすすめします。*
※ その場合でも、水滴が残る場合があります。

お手入れのしかた

水槽内

庫内の汚れが気になるときは、庫内洗浄を行ってください。(目安：月1回)

庫内洗浄をする

※冷水の排水行程を設定している場合は、設定を取り消してください。☞ 9ページ

①クエン酸、または食酢かレモン水を水槽内に入れます。
※量の目安は、クエン酸は20g、食酢・レモン水は50ccです。汚れがひどい場合は、約2倍の量を入れてください。

② **スタート** を押して、電源を「入」にします。

③ **コース** を押して、運転コースを標準コースにします。

④ **スタート** を押します。

(運転ランプが点滅状態のときは必要ありません。)

⑤ドアを閉め、庫内洗浄を始めます。

⑥運転が終了すると、庫内洗浄が完了します。

※庫内洗浄してもきれいに庫内の汚れが落ちない場合があります。そのような場合は、庫内洗浄を繰り返し行ってください。

お願い

・市販の『食器洗い機徹底洗浄中』などを使用する場合は、『食器洗い機徹底洗浄中』などの取扱説明書に従って、庫内洗浄を実施してください。☞ 31ページ

回転ノズル・タワーノズルを洗う

●汚れが落ちにくくなったら、食器かご(下かご)や回転ノズルを取りはずして、お手入れしてください。

①食器かご(上かご)を取りはずします。

☞ 17ページ

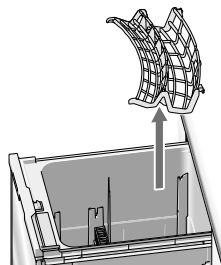

②食器かご(下かご)を取りはずします。

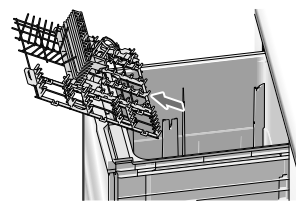

③回転ノズル・タワーノズルを取りはずします。
回転ノズルの中央を持って真上に引き上げてください。
※お手入れのとき以外は、回転ノズルを取りはずさないでください。

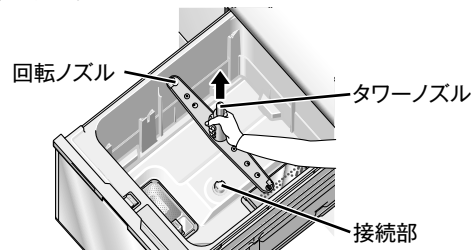

④水槽内をよく絞ったやわらかい布でふきます。

⑤回転ノズル・タワーノズルを水洗いして異物を落とします。



⑥回転ノズル・タワーノズルを取り付けます。

タワーノズルを回転ノズルに差し込んで、タワーノズルが落ちないように手を添えて、回転ノズルを接続部に押し込みます。
回転ノズル・タワーノズルが手で軽く回ることを確認してください。

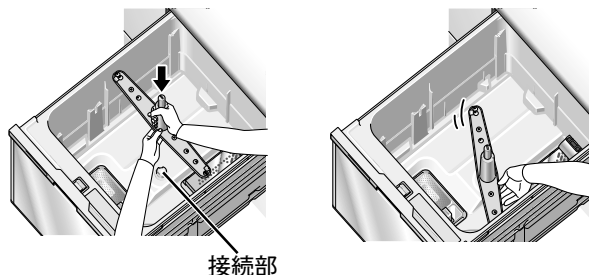
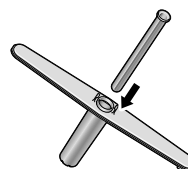

⑦食器かご(下かご)を取り付けます。
※食器かごをセットするときは、前後、上下をよく確認して入れてください。☞ 6ページ

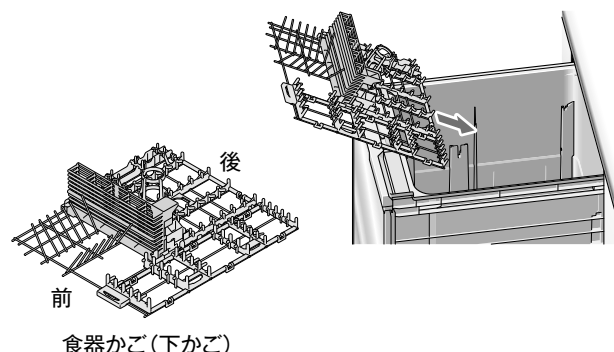

仕上がりが悪いと思ったら

お手入れのしかた

お手入れのしかた

⑧ 食器かご（上かご）を
取り付けます。
☞ 17ページ

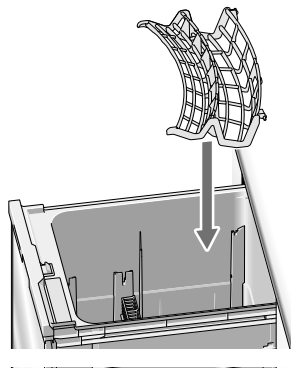

ワンポイント

・銀イオンカートリッジ（別売品）がはずれたときは、銀イオンカートリッジ（別売品）の両端の凸部を下かごの溝に合わせてしっかりと差し込みます。

※ 銀イオンカートリッジ（別売品）を取りはずすときは、上に引いてください。

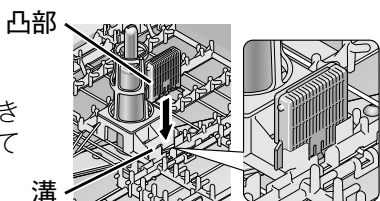

お願い

・銀イオンカートリッジ（別売品）を上下逆に差さないでください。（差し込めません。）

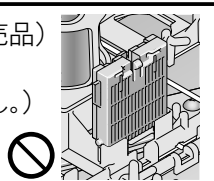

・小物入れがはずれたときは、下図のように取り付けます。

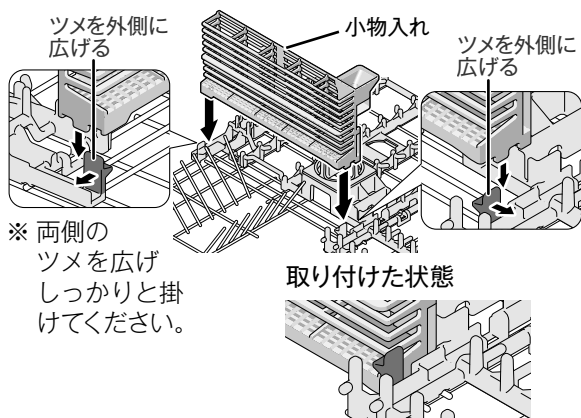

※ 両側のツメを広げしっかりと掛けてください。

お願い

・水槽のふち・操作パネルに異物の付着・傷がないことを確認してください。汚れているときは、よく絞ったやわらかい布で軽くふいてください。また、汚れがつきやすいので、お手入れをこまめにしてください。

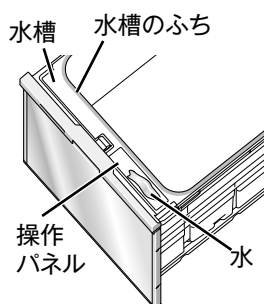

残菜フィルターを洗う

- ① 残菜フィルターを取りはずします。
- ② 表面の汚れを歯ブラシなどで取り除きます。
持手の奥の汚れを綿棒などで取り除いてください。



- ③ 残菜フィルターを正しい位置に取り付けます。
☞ 10ページ

ドアの表面

- ・よく絞ったやわらかい布でふいてください。
※ 化学ぞうきんをご使用の際は、その注意書に従ってください。

お願い

- ・ベンジン・シンナー・クレンザー・ワックス・漂白剤・殺虫剤などは使用しないでください。（塗装やプラスチック部分の傷・変色の原因になります。）
- ・機器本体には安全に関する注意ラベルが貼ってあります。汚れて読めなくなったときは、やわらかい布などで汚れをふき取ってください。また、お手入れの際には、はがれないようにご注意ください。万一、はがれた場合は、当社お客様センター（フリーダイヤル：0120-054321）に連絡してラベルを購入し、貼り替えてください。



長期間使用しなかったときは

- ・標準コースで水槽内を水洗いしたあと、使用してください。
- ※ 2日以上、機器を使用しない場合は、食器を必ず取り出し、残菜は必ず捨てて、残菜フィルターを洗ってください。カビなどの繁殖のおそれがあります。

寒冷地において冬季長期間 使用しない場合の水抜き

① 収納キャビネットの引き出し、または下パネルを取りはずします。
底面に点検口のふたがある場合は、これも取りはずします。

● 収納キャビネットの場合

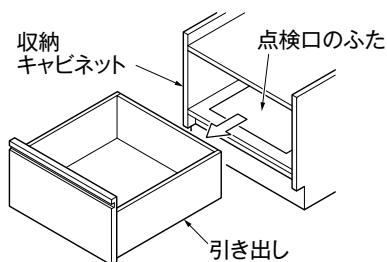

● 下パネルの場合

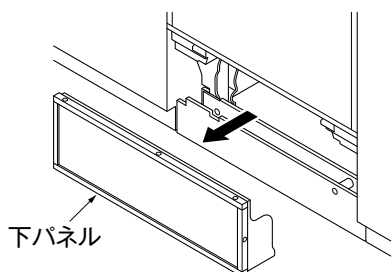

● 点検口の中

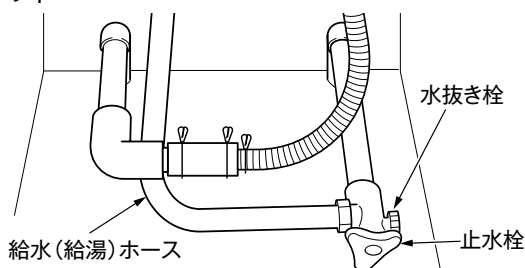

② 止水栓を閉じます。

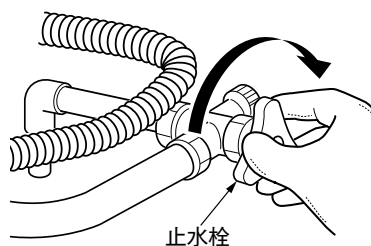

③ 水抜き栓の下に水受けを置き、水抜き栓を取りはずします。

※ 水受けは約 100ml が受けられる皿またはトレイなどを準備してください。(高さ 25mm 以下)

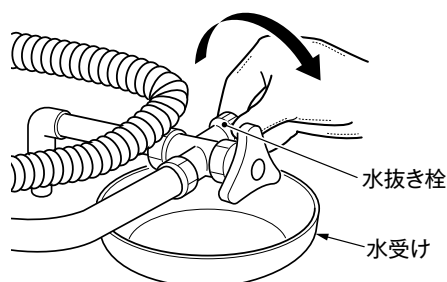

④ **スタート** を押して、電源を「入」にします。

(このときコースは乾燥以外を選択してください。)

⑤ ドアをゆっくり閉めて運転をスタートします。
(スタートして約 50 秒後に水が流れるようになります。)

⑥ 給水(給湯)ホースを左右に振ったり、軽くたたいたりして衝撃を加えて、水抜き栓開口部より残水を排出します。

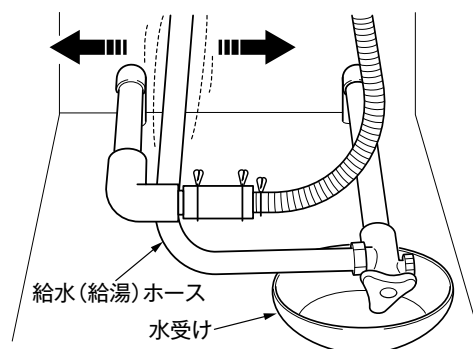

⑦ 水受けに残水が排出されたあと、水抜き栓開口部に乾いた布を押し当て、水滴が落ちなくなるまで内部の水を吸い取ります。

⑧ **スタート** を長押しして、電源を「切」にし、排出した水を処理します。

⑨ ③でははずした水抜き栓を取り付けます。
※ 止水栓は再度使用するまで、閉じたままにしてください。

⑩ 収納キャビネットの引き出しおよび点検口のふた、または下パネルを取り付けます。

⚠ 注意

■ 水抜き栓は必ず取り付ける



お願い

- 止水栓の位置などでご不明の場合は、お買い上げの販売店、または施工店にご相談ください。
- 水槽内に食器かご・小物入れが入っていることを確認してください。

お手入れのしかた

よくあるご質問 (Q&A)

調べてみると故障ではない場合がよくあります。修理を依頼する前に、もう一度チェックしてください。

	ご質問	こうしてください	参照ページ
機 器 本 体	運転しない	停電していないか、ご家庭のヒューズやブレーカーの状態を確認してください。	—
		スタートスイッチを押してください。	13
		ドアを確実に閉めてください。	
	給水しない	給水しない場合は、安全装置が作動して運転を停止します。止水栓を開けてください。	28・34
		断水していないか確認してください。	
		水道管が凍結していないか確認してください。	
	運転中に音が大きくなる	排水時にポンプが作動するため、一時的に音が大きくなることがあります。 異常ではありません。	—
	ブレーカーが何度も作動する 正しい操作をしてもエラー 表示が何度も表示される	スタートスイッチを長押しして、電源を「切」にし、専用ブレーカーも「切」にしてください。 お買い上げの販売店、または当社お客様センター（フリーダイヤル：0120-054321）にご連絡ください。	34
	電源を「入」にすると すべてのランプが点灯して 「ピー」とブザーが鳴る	使用期間が10年を超えました。点検を依頼してください。 詳しくは「長期使用製品安全点検制度に関するお願い」をご覧ください。 ⇒スタートスイッチ以外のスイッチを押して、解除してから使用してください。 点検しないと、電源を「入」にするたびに、ブザーが鳴り、ランプが点灯します。	30~33
	ドアが引き出せない	セットしたまな板やさいばし・鍋などが水槽内に引っかかっていますか。取り除いてください。 それでも引き出せない場合は、お買い上げの販売店、または当社お客様センター（フリーダイヤル：0120-054321）にご連絡ください。	34
	プラスチック食器が ヒーターに落下し、固着した	スタートスイッチを長押しして、電源を「切」にし、お買い上げの販売店、または当社お客様センター（フリーダイヤル：0120-054321）にご連絡ください。	34
	運転時間が長い	給水圧が低い場合や、給湯配管にしている場合でも給水温度が低い場合は、運転時間が長くなります。 設定温度を60℃にしてください。	11
	ドアを閉めても運転が 開始されず、「ピーピーピー」 とブザーが鳴る	ドアを閉める前に、スタートスイッチが押されていません。 ⇒スタートスイッチを押してドアを閉めると、運転開始します。	13
	運転がスタートすると給湯 した後すぐに排水する	冷水の排水行程を設定した場合、配管の中にある水を捨てる動作を行います。 異常ではありません。	9
	洗浄音がしなくなることが ある	洗浄中、約4分ごとに数秒間運転が止まる場合があります。 異常ではありません。 パウダータイプの専用洗剤では、洗い運転開始直後に回転ノズルが停止することがあります。これは溶ける前の洗剤が、回転ノズルの回転部にはさまることによる現象です。 しばらくして洗剤が溶けると正常に動き始めるため、ご使用上問題ありません。	—
排気口周辺が結露する	加熱すぎ時に、排気口から蒸気が出るためです。 異常ではありません。	—	
ドアの開閉時に「カチッ」 と音がする	ドアをロックしたり、解除する音です。 異常ではありません。	—	
食器かご・水槽が変色した	食器かごや水槽に、食材の油や色素等が付着して変色することがあります。 ご使用上問題はありません。	—	

	ご質問	こうしてください	参照ページ
仕上がりが悪い	洗い上がりが悪い ガラス製食器が白くくもる	「仕上がりが悪いと思ったら」をご覧ください。	19
	乾燥仕上がりが悪い 食器や小物に水滴が残る	食器や小物の種類、形状などによっては水滴が残る場合があります。 また、食器が重なったり、入れかたによっては、温風が当たらないため水滴が残る場合があります。 しっかり乾燥させたい場合は、+乾燥コースの選択または「乾燥時間延長の設定」をしてください。* また、水槽の内面や底面に水滴が残る場合があります。 異常ではありません。 *その場合でも、水滴が残る場合があります。	7・9 12・19
においがする	乾燥時に、においがする	油分がヒーターカバーに付いた場合は、熱が加わるとにおいがします。 ⇒専用洗剤を多めにに入れてください。	—
	排水溝のようなにおいがする	長期間使用しなかったり、排水ホース内の水が蒸発すると、においがすることがあります。乾燥以外のコースで運転してください。	—
	魚などのにおいがする	青魚（いわし・さばなど）やカレーなどのにおいがあるものを洗浄すると、食器ににおいが移ることがあります。 ⇒あらかじめ食器に付着した魚の皮などは、取り除いてから洗浄してください。 ⇒洗浄後は残菜フィルターを洗ってください。	4・11 14
	樹脂やゴムのようないにおいがする	購入後、しばらくは使用中に機器（ゴムや樹脂）のにおいがすることがありますが、お使いになるうちに少なくなります。多少においが残る場合もありますが、ご使用上問題はありません。	—
その他	水道・機器内部が凍結した	①電源を「入」にして乾燥コースを1,2回運転してください。 ※長期間使用せずに凍結した場合は、解凍に時間がかかる場合があります。 ②解凍後電源を「入」にし、運転ができることを確認してください。 給水しない場合は、安全装置が作動して運転を停止します。上記処理を行っても運転しない場合は、お買い上げの販売店、または当社お客様センター（フリーダイヤル：0120-054321）にご連絡ください。	34
	使用中に停電した	停電が回復したら、ドアを開けて基本の操作③からやり直してください。 ※乾燥以外を運転中の場合は、洗剤を入れ直してください。	12
	使用中に断水した	①使用中に断水した場合は、スタートスイッチを長押しして、電源を「切」にし、運転を中止してください。 ②断水が回復してから使用するときは、まず他の蛇口からにごった水を流してください。 ③ドアを開けて基本の操作③からやり直してください。 ※乾燥以外を運転中の場合は、洗剤を入れ直してください。	12
	使用中にブレーカーが作動した	ブレーカーを復帰させたら、基本の操作③からやり直してください。 ※乾燥以外を運転中の場合は、洗剤を入れ直してください。	12
	洗ってはいけない食器があるか？	食器によっては、運転により変色・変形・破損する場合があります。 洗える食器かどうか、ご確認ください。	4

ブザーが鳴って、こんな表示が出たら

安全装置作動時は、「ピーピーピー」とブザーが鳴って、
前面表示部のランプが点滅します。
下記の表をご確認ください。

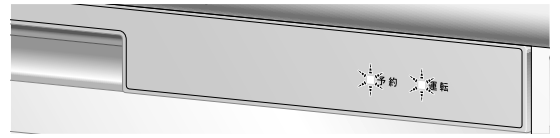

コースランプの表示	内 容	原 因
(点滅) 念入り / 乾燥	過熱防止センサーの作動	① 高温の水を給湯したときに起こります。 ② 部品が故障しています。
(点滅) ソフト排気 / 乾燥	水検知センサーの作動	① 洗浄中にドアを開け、こぼれた洗浄水が水検知センサーに付着して作動したためです。 ② 台所用液体洗剤を使用して、泡が本体内にあふれたためです。 ③ 本体内の水通路の接続部から水漏れしており、こぼれた多量の水が本体内にたまっているためです。
(点滅) 予約 / 乾燥		
(点滅) 標準 / ソフト排気 / 乾燥	スタートスイッチの故障	部品が故障しています。
(点滅) 標準 / 乾燥 (点灯) ソフト排気 / 念入り	水位センサーの作動	部品が故障しています。
(点滅) ソフト排気 / 念入り / 乾燥	過熱防止センサーの故障	部品が故障しています。
(点滅) 標準 / 乾燥	水検知センサーの故障	部品が故障しています。
(点滅) 乾燥 (点灯) 念入り	ヒーターの故障	
(点滅) 標準 / ソフト排気 / 予約	給水弁の故障	

この機器には、安全装置が作動したときのお知らせ機能がついています。
 使用中に機器が停止したら、安全装置が作動していないか調べてください。
 また、下記記載以外のお知らせ機能が表示される場合もあります。
 このような場合は、お買い上げの販売店、または当社お客様センター（フリーダイヤル：0120-054321）にご連絡ください。

処置方法	参照ページ
① 給湯器の設定温度を 60℃以下に設定してください。また、給湯器が故障していないか確認してください。 ● スタートスイッチを長押しして、電源をいったん「切」にしてから、再運転してください。 ② 再運転できない場合は、修理が必要です。 ● 水道の元栓、または止水栓を閉めてください。 ● ブレーカーは「切」にしないでください。また、電源プラグを抜かないでください。 排水されなくなり、機器周辺が水漏れにより損傷するおそれがあります。 ● 至急、お買い上げの販売店、または当社お客様センター（フリーダイヤル：0120-054321）にご連絡ください。	28・34
① 洗浄中にドアを開けないでください。ドアを開ける場合は、ゆっくり操作してください。 ② 台所用液体洗剤を使わず、食器洗い乾燥機専用洗剤を使用してください。 ● 水検知センサーに付着した水が少量の場合は、乾くと再使用できます。 ● スタートスイッチを長押しして、電源をいったん「切」にします。 ● 数時間から 1 日程度あけて、再運転してください。 ③ 再運転できない場合は、修理が必要です。水漏れのおそれがあります。 ● 水道の元栓、または止水栓を閉めてください。 ● ブレーカーは「切」にしないでください。また、電源プラグを抜かないでください。 排水されなくなり、機器周辺が水漏れにより損傷するおそれがあります。 ● 至急、お買い上げの販売店、または当社お客様センター（フリーダイヤル：0120-054321）にご連絡ください。	1・28 34
修理が必要です。 ● 水道の元栓、または止水栓を閉めてください。 ● ブレーカーは「切」にしないでください。また、電源プラグを抜かないでください。 排水されなくなり、機器周辺が水漏れにより損傷するおそれがあります。 ● 至急、お買い上げの販売店、または当社お客様センター（フリーダイヤル：0120-054321）にご連絡ください。	28・34
再運転できない場合は、修理が必要です。 ● 水道の元栓、または止水栓を閉めてください。 ● ブレーカーは「切」にしないでください。また、電源プラグを抜かないでください。 排水されなくなり、機器周辺が水漏れにより損傷するおそれがあります。 ● 至急、お買い上げの販売店、または当社お客様センター（フリーダイヤル：0120-054321）にご連絡ください。	28・34
修理が必要です。 ● 水道の元栓、または止水栓を閉めてください。 ● ブレーカーは「切」にしないでください。また、電源プラグを抜かないでください。 排水されなくなり、機器周辺が水漏れにより損傷するおそれがあります。 ● 至急、お買い上げの販売店、または当社お客様センター（フリーダイヤル：0120-054321）にご連絡ください。	28・34
修理が必要です。 ● 水道の元栓、または止水栓を閉めてください。 ● ブレーカーは「切」にしないでください。また、電源プラグを抜かないでください。 排水されなくなり、機器周辺が水漏れにより損傷するおそれがあります。 ● 至急、お買い上げの販売店、または当社お客様センター（フリーダイヤル：0120-054321）にご連絡ください。	28・34

ブザーが鳴って、こんな表示が出たら

ブザーが鳴って、こんな表示が出たら

コースランプの表示	内 容	原 因
(点滅) 標準 / 乾燥 (点灯) 予約	給水検知機能の作動	① 水道の元栓・止水栓の開きが不足しているか、開栓されていないためです。 ② 断水または凍結しています。
(点滅) 標準 / 念入り / 乾燥	排水検知機能の作動	① 残菜フィルターが目詰まりしています。 ② 台所用液体洗剤を使用して、泡が発生し、排水が十分にできていないときに起こります。 ③ 部品が故障しているか、排水管が詰まっています。
(点滅) 標準 / ソフト排気 (点灯) 予約	乾燥ファンの故障	部品が故障しています。
(点滅) 標準 / ソフト排気 / 念入り	洗浄・排水ポンプの故障	
(点滅) 乾燥 (点灯) 標準	電子部品の故障	

以下の表示は、機器の故障ではありません。

コースランプの表示	内 容	原 因
(点滅) 標準 / 予約 / 乾燥	泡センサーの作動	台所用液体洗剤を使用して、水槽内に泡が多量に発生したためです。
すべてのランプが点灯	点検時期お知らせ機能	点検実施時期のお知らせをしています。
設定したコースのランプが点灯	スタートスイッチを押さずにドアを閉めた	コース設定後、スタートスイッチが押されていないときに起こります。
	ドアが開いている	① スタートスイッチを押した後に、ドアを開けたままにしているときに起こります。 ② ドアを最後まで閉めていないときに起こります。
すべてのランプが消灯	ドアを閉めた状態で、スタートスイッチを押した	ドアを閉めた状態では、スタートスイッチを受け付けないためです。

処置方法	参照ページ
① 水道の元栓、または止水栓を開けてください。 ● 止水栓の位置など不明な場合は、お買い上げの販売店、または当社お客様センター（フリーダイヤル：0120-054321）にご連絡ください。 ② 断水または凍結の場合は「よくあるご質問」をご覧ください。	22・23 24・28 34
① 残菜フィルターを掃除し、再運転してください。 ② 台所用液体洗剤を使わず、食器洗い乾燥機専用洗剤を使用してください ③ 再運転できない場合は、修理または点検が必要です。 ● 水道の元栓、または止水栓を閉めてください ● ブレーカーは「切」にしないでください。また、電源プラグを抜かないでください。 排水されなくなり、機器周辺が水漏れにより損傷するおそれがあります。 ● 至急、お買い上げの販売店、または当社お客様センター（フリーダイヤル：0120-054321）にご連絡ください。	14・28 34
修理が必要です。 ● 水道の元栓、または止水栓を閉めてください。 ● ブレーカーは「切」にしないでください。また、電源プラグを抜かないでください。 排水されなくなり、機器周辺が水漏れにより損傷するおそれがあります。 ● 至急、お買い上げの販売店、または当社お客様センター（フリーダイヤル：0120-054321）にご連絡ください。	28・34

処置方法	参照ページ
台所用液体洗剤を使わず、食器洗い乾燥機専用洗剤を使用してください。 ● ドアを開けて、水槽内を確認してから、ドアを閉めてください。 給排水を繰り返して泡を除去します。	3
使用期間が10年を超えました。点検を依頼してください。 詳しくは「長期使用製品安全点検制度に関するお願い」をご覧ください。 ● スタートスイッチ以外のスイッチを押して、解除してから使用してください。 点検しないと、電源を「入」にするたびに、ブザーが鳴り、ランプが点灯します。	30～33
スタートスイッチを押してから、ドアを閉めて運転してください。	13
ドアを確実に閉めてください。	13
ドアを開けた状態で、スタートスイッチを押してください。	13

● 水道の元栓・止水栓の操作のしかた

■ 参考図

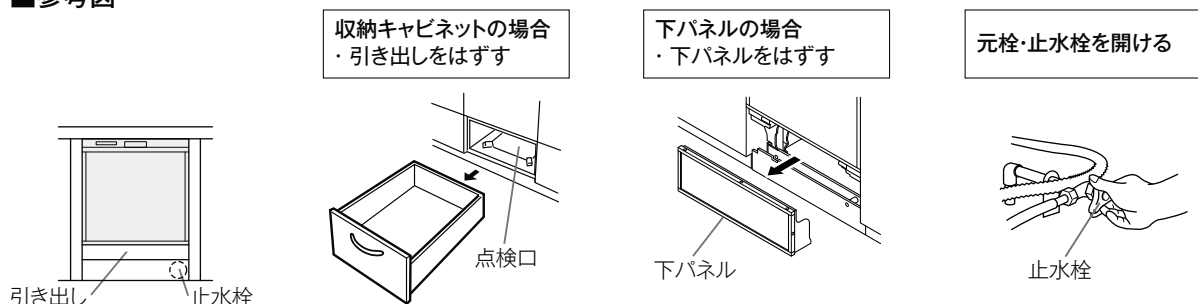

ブザーが鳴って、こんな表示が出たら

交換部品・別売品のご紹介／仕様

交換部品(お客様にて取り替え可能な消耗部品)・別売品

価格はすべて税抜表示

- 消耗部品は傷んできたら交換してください。お求めの場合は、当社消耗部品・お手入れ品の販売サイト R.STYLE (<https://www.rinnai-style.jp/>)、お買い上げの販売店、または当社お客様センター(フリーダイヤル: 0120-054321)にてお問い合わせください。

名 称		希望小売価格(税抜)	部 品 コ ー ド
交換 部品	食器かご	上かご	098-9631000
		下かご	098-9629000
	残菜フィルター		017-0114000
	小物入れ		073-067-000
名 称		希望小売価格(税抜)	部 品 コ ー ド
別 売 品	銀イオンカートリッジ		820-053-000
	クエン酸(330g)		こちらの別売品は全国のスーパー などでもお買い求めいただけます。
	食器洗い機徹底洗浄中(庫内クリーナー)		

- 2019年8月現在の価格です。価格・仕様は、変更される場合があります。あらかじめご了承ください。
- 当交換部品・お手入れ品の販売サイト(R.STYLE)では、上記以外の消耗部品やお手入れ品などを幅広く取り扱っております。本製品の交換部品は、お客様自身でお取り替えできる部品が対象です。
- 下記サイトにて、推奨食器洗い専用洗剤を確認できます。
<https://www.rinnai-style.jp/senzai>

汚れた部品を交換しましょう!

R.STYLE

消耗品・交換部品のネット販売

当社製品の交換部品・お手入れ品をインターネット販売サイトよりご注文いただけます。

<https://www.rinnai-style.jp/>

仕 様

電 源	AC100V	質 量	21.5 kg	庫内容積	63L
周 波 数	50Hz — 60Hz	使用水量 (標準コース)	約9L	標準収納 容 量	大皿 6点 中ばち 7点 小皿 9点 茶わん 7点 吸物わん 6点 湯のみ・コップ 12点 はし 6組 スプーン 6点 フォーク 6点
定格電流	6.5A	水道水圧	0.03 ~ 1MPa (0.3 ~ 10kgf/cm ²)		
消費電力	洗浄・排水ポンプ	50W	洗浄方式		
	ヒーター	600W		すすぎ方式	ためすすぎ方式
	最大消費電力	650W	乾燥方式		
	待機電力	1W		付 属 品	専用洗剤 食器サイズ確認シール
外形寸法	(幅) × (奥行) × (高さ) 448 mm × 626 mm × 548 mm				

- 電源プラグを差し込んだ状態では電子回路を起動させるため、約 1W 電力を消費しております。

長期使用製品安全点検制度に関するお願い

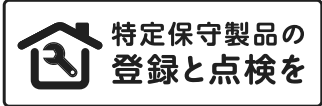

長期使用製品安全点検制度について

- 長期使用製品安全点検制度とは「消費生活用製品のうち、長期間の使用に伴い生ずる劣化（経年劣化）により安全上支障が生じ、一般消費者の生命または身体に対して特に重大な危害を及ぼすおそれが多いと認められる製品の経年劣化による重大事故を未然に防止するため、消費者による点検その他の保守を適切に支援する制度」です。

特定保守製品について

- この機器は消費生活用製品安全法（消安法）で指定された特定保守製品です。
- 特定保守製品とは「消費生活用製品のうち、長期間の使用に伴い生ずる劣化（経年劣化）により安全上支障が生じ、一般消費者の生命または身体に対して特に重大な危害を及ぼすおそれが多いと認められる製品であって、使用状況などからみてその適切な保守を促進することが適当なもの（消安法第2条第4項）」として指定された製品です。

点検（有償）について

- 特定保守製品は、経年劣化による重大事故を防止するため、製品ごとに設定された点検期間中に法定の点検を受けることが製品の所有者の責務として求められています（消安法第32条の14）。この機器に表示してある点検期間になったら、忘れずに点検を受けてください。なお、法定の点検後も機器を使用する場合は、点検の総合判定に基づいた点検時期（点検員が点検時にお知らせします）に再度点検を受けることが、この機器を安全にお使いいただくために必要となりますのでご注意ください。
- 上記点検は、点検の基準に機器が適合しているかどうかを確認するものであって、その後の安全を担保するものではありません。

機器への表示について

- 特定保守製品には、機器本体に特定保守製品・型式・特定製造事業者等名・製造年月・設計標準使用期間・点検期間・問合せ連絡先を表示することになっています。機器に各項目が表示されていますので、確認してください。

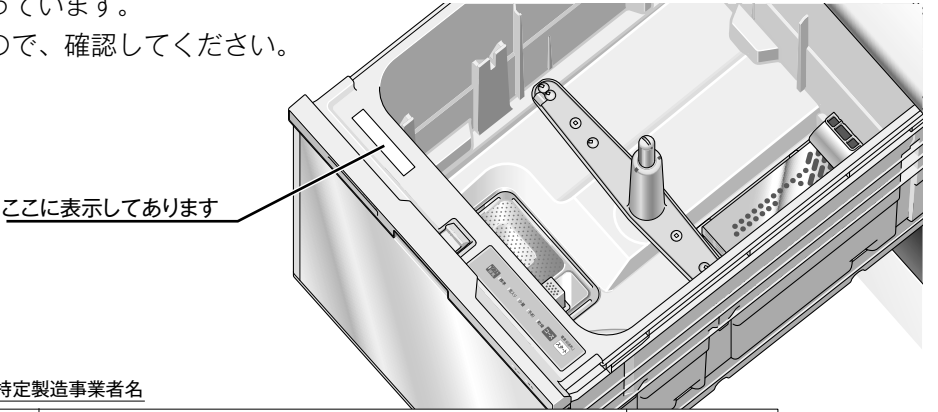

特定保守製品 型式： <input type="text"/>	製造番号： <input type="text"/>	点検お知らせ <input type="text"/>
特定製造事業者等名： <input type="text"/>	製造年月： <input type="text"/> 年 <input type="text"/> 月	
<input type="text"/>	点検期間： <input type="text"/> 年 <input type="text"/> 月～ <input type="text"/> 年 <input type="text"/> 月	
設計標準使用期間： <input type="text"/> 年	問合せ連絡先： <input type="text"/>	
住所 <input type="text"/>	連絡先事業者および部署名 <input type="text"/>	お問合せ連絡先電話番号 <input type="text"/>

交換部品・別売品のご紹介／仕様

長期使用製品安全点検制度に関するお願い

長期使用製品安全点検制度に関するお願い

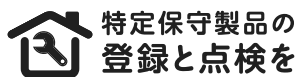

特定保守製品の
登録と点検を

所有者登録について

- 特定保守製品の所有者は、この機器の製造事業者[※]に法定の所有者登録をすることが求められています（消安法第32条の8第1項）。同梱の「所有者票」に記載して投函またはインターネットでご登録ください。聞き間違いなどによる誤登録を防ぐため、電話による登録は受け付けておりませんのでご了承ください。また、引っ越しなどで住所が変わった場合や所有者が変わった場合など所有者登録の内容に変更が生じた場合には、速やかに登録内容を変更することが求められています（同第2項）。速やかにリンナイ^{（株）} 保守点検コールセンターまでご連絡ください。登録内容の変更を行わないと点検の通知が届かなくなりますので、必ずお知らせください。

リンナイ^{（株）} 保守点検コールセンター フリーダイヤル：0120 - 493110

- 販売事業者（特定保守製品取引事業者・販売店）は、お客様から所有者登録のための所有者情報のご提供を受けた場合、所有者票を送付するなどの方法でこの製品の製造事業者[※]に所有者情報を提供することになっています。
- 所有者登録いただいた情報は消安法・個人情報保護法および当社規程により適切な安全対策のもとに管理し、リコール等製品安全に関する重要なお知らせや、点検の通知・適切な保守・点検の実施以外には使用いたしません。

■所有者登録の方法

- ・所有者票（返信ハガキ）でのご登録
所有者票に記載して投函してください。

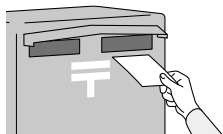

紛失などにより所有者票が手元にない場合は、リンナイ^{（株）} 保守点検コールセンターまでご連絡ください。

リンナイ^{（株）} 保守点検コールセンター フリーダイヤル：0120 - 493110

- ・インターネットでのご登録
下記アドレスにアクセスし、画面の案内に従って登録してください。
<https://user.rinnai.co.jp/>

点検の通知について

- この機器の所有者は製造事業者から点検期間の始まる時期に法定の点検通知を受けることになっています。
- 所有者登録をしていただいた方に、点検期間の始まる時期に法定の点検通知をいたします（消安法第32条の12）。

設計標準使用期間について

- この機器は、設計標準使用期間*を10年と算定しており、適切な点検を行わずにこの期間を超えて使用すると、経年劣化による発火、けがなどのおそれがあります。
- この機器は一般家庭用です。業務用など、多頻度・長時間のご使用は、設計標準使用期間より早く経年劣化を起こし、重大事故となるおそれがありますので、このようなご使用はおやめください。

※設計標準使用期間とは、標準的な使用条件（下記の「設計標準使用期間の算定の根拠について」をご覧ください。）で適切な取り扱いで使用し、適切な維持管理が行われた場合に、安全上支障なく使用することができる標準的な期間として設計上設定される期間で、機器ごとに設定されるものです（消安法第32条の3）。**無償保証期間とは異なるもの**ですのでご注意ください。

設計標準使用期間の算定の根拠について

- 設計標準使用期間とは、下記に示す使用条件で本来の用途に従って、標準的な使用条件で使用した場合に、安全に使用することのできる期間として、設定した期間です。

標準使用条件

環境条件	電 圧	100V
	周 波 数	50Hz — 60Hz
	気 温 ・ 湿 度	20℃ ・ 65%
	設 置	設置説明書に基づく適正な設置
負 荷 条 件	食 器	6人分
	運 転 コ ー ス	標準コース
	給 水 圧 力	0.03 ~ 1MPa
	給 水 ・ 給 湯	5 ~ 60℃
想 定 時 間	1日の使用回数	2回
	1回の使用時間	約120分（水温20℃時）
	1年の使用日数	365日
取 扱 維 持 管 理	取扱説明書に記載された通常の使用方法、お手入れ、点検・修理が行なわれている	

※標準的な使用条件は、「JIS C 9920-1の設計標準使用期間を設定するための標準使用条件」にて定められています。

※使用頻度、使用環境、設置条件が上記標準的な使用条件と異なる場合、または本来の目的以外の方法で使用された場合は記載の設計標準使用期間よりも短い期間で経年劣化が起きる可能性があります。

※設計標準使用期間は製品を保証する期間ではありません。

点検の期間について

- この機器の点検期間は、機器の水槽上面ラベルに表示されています。（ 30ページ「機器への表示について」参照）
- この機器は、設計標準使用期間（10年）の終期前後1年間を点検期間として設定しています。

長期使用製品安全点検制度に関するお願い (つづき)

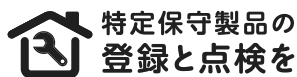

特定保守製品の
登録と点検を

点検のお申し込み・お問い合わせ先

- この機器の点検のお申し込み・お問い合わせは、下記の連絡先へお願いします。

■リンナイ(株) 保守点検コールセンター

フリーダイヤル：0120 - 493110

受付時間／平日9：00～19：00 ※土日・祝日など当社指定休日を除く。

- 点検料金について

点検費用はお客様にご負担いただくこととなります。点検料金については上記フリーダイヤルにご確認ください。ホームページでは点検料金に関するご案内をしております。また、点検の結果、整備・修理が必要となった場合は、別途、整備・修理費用が発生します。

- 点検事業所は下記になります。

北海道(札幌・旭川・函館・釧路・帯広・北見)／青森県(青森・八戸)／岩手県(盛岡)／秋田県(秋田)／宮城県(仙台)／山形県(山形・酒田)／福島県(福島・郡山・いわき)／新潟県(新潟・長岡・上越)／東京都(東京・多摩)／神奈川県(横浜・横浜北・厚木)／山梨県(山梨)／千葉県(千葉・松戸)／茨城県(水戸・つくば)／埼玉県(埼玉・埼玉西・越谷・北関東中央)／群馬県(高崎・太田)／栃木県(宇都宮)／愛知県(名古屋・岡崎・豊橋)／三重県(三重・四日市)／岐阜県(岐阜・東濃)／石川県(金沢)／富山県(富山)／福井県(福井)／長野県(松本・長野・上田)／静岡県(静岡・浜松・沼津)／大阪府(大阪)／奈良県(奈良)／和歌山県(和歌山・田辺)／京都府(京都・福知山)／滋賀県(滋賀)／兵庫県(神戸・姫路)／広島県(広島・福山)／岡山県(岡山)／山口県(山口)／鳥取県(山陰)／島根県(山陰にて担当)／香川県(高松)／高知県(高知)／徳島県(徳島)／愛媛県(松山)／福岡県(福岡・北九州)／佐賀県(佐賀)／熊本県(熊本)／長崎県(長崎・佐世保)／大分県(大分)／鹿児島県(鹿児島)／宮崎県(宮崎)／沖縄県(沖縄)

点検事業所については下記 URL からのご確認できます。

<https://www.rinnai.co.jp/safety/>

■リンナイ(株) 保守点検コールセンター

フリーダイヤル：0120 - 493110

受付時間／平日9：00～19：00 ※土日・祝日など当社指定休日を除く。

- 点検は弊社社員または弊社が認定した委託業者が行います。

部品の保有期間について

- この機器の部品の保有期間は下記になります。

	保有期間	部 品 名
整備用 部 品	11 年	点検後に安全上の問題が顕在化した部分について部品交換や補修などを行い、製品の調子や状態を整える行為に必要な部品です。 部品名：洗浄・排水ポンプ、乾燥ファンモーター、電子ユニット、ヒーター
補修用 性能部品	6 年	機器の機能を維持するために必要となる部品です。

お手入れについて

- この機器を安全にお使いいただくために、お手入れを行ってください。
- お手入れのしかたについては  20～22ページ

アフターサービス

アフターサービスについて

修理を 依頼される時は

万一故障した場合は、お買い上げの販売店、または当社お客様センターにご連絡ください。

リンナイ(株) お客様センター ☎0120-054321

- 依頼される前にもう一度「よくあるご質問 (Q&A)」と「ブザーが鳴って、こんな表示が出たら」をご確認ください。☞ 23～28ページ
それでも異常があるときは、使用をやめて「スタート」を長押しして、電源を「切」にし、お買い上げの販売店、または当社お客様センター（フリーダイヤル：0120-054321）にご連絡ください。異常のまま使用を続けると故障や感電・火災の原因になります。
- 依頼される際には次のことをご連絡ください。
 - ご住所・お名前・電話番号
 - 製品名・型式名・製造番号
 - お買い上げ日
 - 故障内容、状況（できるだけ詳しく）
 - 訪問希望日
- 修理の際には製造番号の確認が必要になることがあります。
製造番号は水槽上面のラベルに表示してあります。

ここに表示してあります

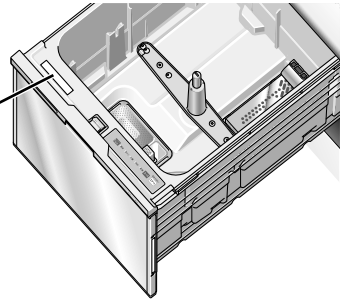

保証について

取扱説明書の裏表紙が保証書になっています。必ず「販売店・お買い上げ日」などの記入をお確かめいただき、保証内容をよくお読みのうえ、大切に保管してください。無料修理期間経過後の故障修理については、故障修理によって機能が持続できる場合は、有料で修理いたします。保証期間は、お買い上げ日から1年間です。ただし、一般家庭以外に使用される場合は除きます。

補修用性能部品の 保有期間

補修用性能部品保有期間は6年間となっています。（補修用性能部品とは、その製品の性能を維持するために必要な部品です。）ただし、保有期間経過後であっても補修用性能部品の在庫がある場合は、有料で修理いたします。

転居される時は

増改築・引っ越しなどで機器を取りはずしたり再据え付けする場合は、専門の技術が必要です。お買い上げの販売店、または施工店にご相談ください。なお、この場合は取りはずしや再据え付けに必要な実費をいただくことになります。

お客様の 個人情報の 取り扱いについて

- 当社は、お客様よりお知らせいただいたお客様のお名前・ご住所・電話番号などの個人情報を、サービス活動および安全点検活動のために利用させていただく場合がございますのでご了承ください。
- 当社は、機器の修理や点検業務を当社の協力会社に委託する場合、法令に基づく義務の履行または権限の行使のために必要な場合、その他正当な理由がある場合を除き、当社以外の第三者に個人情報を開示・提供はいたしません。

愛情点検



長年ご使用の食器洗い乾燥機の点検を！
こんな症状はありませんか？

- ご家庭のブレーカーが何度も作動する。
- 異常音がする。
- 正しい操作をしてもエラー表示が何度も表示される。
- その他の異常や不具合がある。

故障や事故の防止のため、使用を中止し「スタート」を長押しして、電源を「切」にし、必ずお買い上げの販売店、または当社お客様センター（フリーダイヤル：0120-054321）にご相談ください。なお、点検・修理に要する費用はお買い上げの販売店、または当社お客様センター（フリーダイヤル：0120-054321）にご相談ください。

RKW-D401A

食器洗い乾燥機 保証書

この製品は厳密なる品質管理および検査を経てお届けしたものです。
本書は、お客様の正常な使用状態において万一故障した場合に、本書記載内容で無料修理を行うことをお約束するものです。

記

- 保証期間は、お買い上げの日から1年間とし、機器本体を対象とします。
保証期間中故障が発生した場合は、本書をご提示の上、お買い上げの販売店に修理をご依頼ください。
- ご転居の場合は、事前にお買い上げの販売店にご相談ください。
- ご贈答品などで本保証書に記入してあるお買い上げの販売店に修理をご依頼できない場合には、当社お客様センターにご相談ください。
リンナイ(株) お客様センター フリーダイヤル：0120-054321
- 本保証書は再発行いたしませんので大切に保管してください。
- 保証についての規定は下記をご覧ください。

無料修理規定

- 取扱説明書・本体貼付ラベルなどの注意書に従った正常な使用状態で故障した場合には、お買い上げの販売店、またはもよりの当社窓口が無料修理いたします。
- 保証期間内に故障して無料修理を受ける場合は、お買い上げの販売店にご依頼の上、出張修理に際して本書をご提示ください。
なお、離島および離島に準ずる遠隔地へのお出張修理を行った場合には、出張に要する実費を申し受けます。
- 保証期間内でも次の場合には有料修理になります。
 - (イ) 使用上の誤り(例：台所用液体洗剤の使用)および不当な修理や改造による故障および損傷。
 - (ロ) お買い上げ後の取付場所の移動、落下などによる故障および損傷。
 - (ハ) 犬・猫・鳥・鼠・くも・ゴキブリなどの小動物や昆虫類の侵入などに起因する不具合。
 - (ニ) 火災、水害、地震、落雷、その他の天災地変、公害や異常電圧による故障および損傷。
 - (ホ) 一般家庭用以外(例えば、業務用の長時間使用、車両・船舶への搭載)に使用された場合の故障および損傷。
 - (ヘ) 本書の提示がない場合。
 - (ト) 本書にお買い上げ年月日・販売店名の記入のない場合あるいは字句が書き替えられた場合。
 - (チ) 指定外の電源(電圧)の使用による故障および損傷。
 - (リ) 温泉水・井戸水・地下水を給水したことによる不具合。
 - (ヌ) 水道管の錆びなど、異物の流入による故障および損傷。
- 本書は日本国内においてのみ有効です。
This warranty is valid only in Japan.
※この保証書は本書に明示した期間・条件のもとにおいて無料修理をお約束するものです。従ってこの保証書によって保証書を発行している者(保証責任者)およびそれ以外の事業者に対するお客様の法律上の権利を制限するものではありません。保証期間経過後の修理などについてご不明の場合は、お買い上げの販売店、または当社お客様センターにお問合わせください。
リンナイ(株) お客様センター
フリーダイヤル：0120-054321
※保証期間経過後の修理、補修用性能部品の保有期間について詳しくは34ページをご覧ください。

お買い上げ日および販売店名

お買い上げ日	年 月 日
--------	-------

販売店名	扱 者 印
住 所	
電 話 番 号	

修理記録

年 月 日	修 理 内 容

お客様へ

この保証書をお受け取りになるときに、お買い上げ日・販売店名・扱者印が記入してあることを確認してください。

リンナイ株式会社

〒454-0802 名古屋市中川区福住町2番26号
TEL 代表 052 (361) 8211



製品についてのお問い合わせは

- 本 社 ☎052(361)8211 〒454-0802 名古屋市中川区福住町2番26号
- 関 東 支 社 ☎03(3471)9047 〒140-0002 東京都品川区東品川1-6-6
- 東 京 支 店 ☎03(3471)9047 〒140-0002 東京都品川区東品川1-6-6
- 北 関 東 支 店 ☎048(770)6001 〒362-0014 上尾市本町3丁目3番7号
- 東 関 東 支 店 ☎043(273)3360 〒261-0026 千葉市美浜区幕張西2丁目7-1
- 南 関 東 支 店 ☎045(320)3051 〒221-0825 横浜市神奈川区反町2-16-8
- 東 北 支 社 ☎022(288)3251 〒984-0038 仙台市若林区伊在3丁目1-2
- 北 海 道 支 店 ☎011(530)5555 〒060-0057 札幌市中央区南7条東1丁目1番1
- 新 潟 支 店 ☎025(247)6610 〒950-0864 新潟市東区紫竹2丁目1-74
- 中 部 支 社 ☎052(363)8001 〒454-0806 名古屋市中川区澄池町14-27
- 関 西 支 社 ☎06(6786)3612 〒532-0005 大阪市淀川区三国本町1-10-40
- 中 国 支 店 ☎082(277)5167 〒733-0833 広島市西区商工センター4丁目2-1
- 四 国 支 店 ☎087(821)8055 〒760-0066 高松市福岡町2丁目11番6号
- 九 州 支 社 ☎092(281)3234 〒812-0029 福岡市博多区古門戸町2番3号

修理についてのお問い合わせは

お客様センター ☎0120-054321

保守点検・所有者登録についてのお問い合わせは

保守点検コールセンター ☎0120-493110



(工場管理)

JW0021-810 (03)☆
200700 ©
06000008079190